

G100 ZATEZAČ LANCA

Specifikacija:

Zatezač lanca sa čegrtaljkom je alat koji se koristi za zatezanje i osiguranje lanaca oko tereta u svrhu transporta. Uobičajeno se primenjuje u industriji drumskog transporta, na otvorenim prikolicama (flatbed) i u drugim situacijama gde je potrebno sigurno učvrstiti teret.

Opšti prikaz načina rada zatezača lanca sa čegrtaljkom:

• Komponente:

Zatezač lanca sa čegrtaljkom obično se sastoji od ručke, dve zatezne kuke i mehanizma sa čegrtaljkom.

• Montaža:

Zatezač se montira tako što se jedan kraj lanca pričvrsti za tačku oslonca na vozilu ili prikolici, a drugi kraj za teret. Zatezač se potom postavlja preko lanca.

• Zatezanje:

Mehanizam sa čegrtaljkom se aktivira okretanjem ručke, čime se krajevi lanca povlače jedan ka drugom, stvarajući naprezanje. Ovo omogućava čvrsto osiguranje tereta.

• Zaključavanje:

Kada se postigne željeni nivo zatezanja, mehanizam sa čegrtaljkom se zaključava kako bi zadržao položaj i održao napetost u lancu.

• Mere bezbednosti:

Neophodno je pridržavati se uputstava proizvođača i bezbednosnih smernica pri korišćenju zatezača sa čegrtaljkom. Prekomerno zatezanje može biti opasno i može izazvati oštećenje tereta ili opreme.

• Dozvoljeno radno opterećenje (WLL):

Svaki zatezač ima naznačeno dozvoljeno radno opterećenje (WLL), što predstavlja maksimalno opterećenje koje zatezač može bezbedno da podnese. Neophodno je koristiti zatezač sa odgovarajućim WLL-om u odnosu na masu tereta.

Karakteristike:

- Standard: EN 12195-3
- Materijal: G100
- Zatezna sposobnost: 50 kN, 80 kN i 134 kN
- Dimenzije lanca: 8 mm, 10 mm i 13 mm
- Priključak: Skraćivač sa sigurnosnim osiguračem
- Kovana ručka
- Pogodno za upotrebu sa lancima G100
- Isključivo za zatezanje, nije za podizanje
- Završna obrada: praškasto farbanje

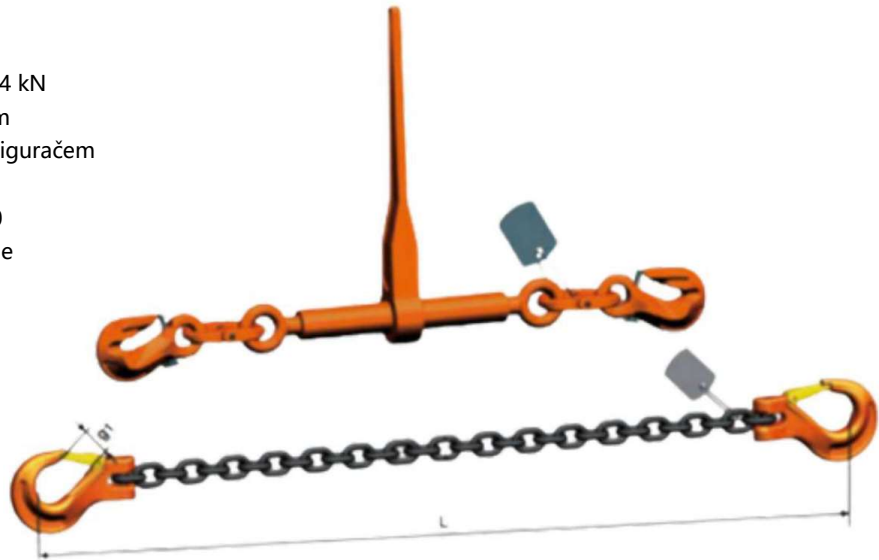

G100 LANAC ZA ZATEZANJE SA ELEMENTIMA

Šifra	Lanac	Sila zatezanja	Min. prekidna sila	Standardna dužina	Težina	K	Product Code
	mm	kN	kN	m	kg	mm	
LCLP08	8	50	100	3.5	6.1	25	
LCLP10	10	80	160	3.5	9.8	28	
LCLP13	13	134	268	3.5	16.1	38	
LCLP16	16	200	400	3.5	25.4	44	

- Za zatezanje izuzetno teških tereta na brodovima, prikolicama i sl.
- Standardni završni element: kuka G100, sa sigurnosnim zatvaračem.
- Površinska obrada lanca: elektrocinčan, crno farban ili crno elektroforetski premazan (E-coated).



G100 ZATEZAČ LANCA

ZATEZAČ LANCA G100 SA KUKAMA

Šifra	Lanac	Sila zatezanja kN	Min. prekidna sila kN	Dimenzije (mm)									Težina kg	Product Code
	mm			A	D	H	E	L	Ø	Ø'	L _{min}	L _{max}		
ELHP08	8	50	100	50	12	98	10.5	383	56	28	340	502	3.78	
ELHP10	10	80	160	50	14	121.5	13	388.5	65	33.1	365	525	5.8	
ELHP13	13	134	268	72	20	159.5	15.5	392.5	69	37.1	365	525	9.5	

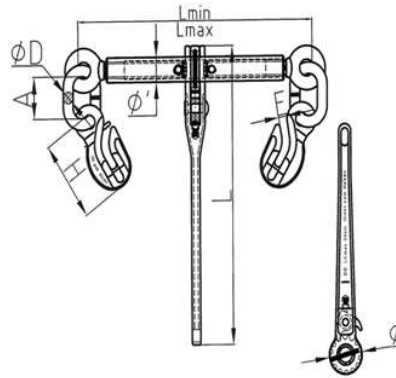

G100 ZATEZAČ LANCA BEZ KARIKA I KUKA

Šifra	Lanac	Sila zatezanja kN	Prekidna sila kN	Dimenzije (mm)							Težina kg	Product Code
	mm			A	L	Ø	Ø	L _{min}	L _{max}			
RLWL08	8	50	100	50.5	383	56	25	340	500	2.6		
RLWL10	10	80	160	66	388.5	65	34	376	536	4.3		
RLWL13	13	134	268	81	392.5	69	43.5	395	555	5		

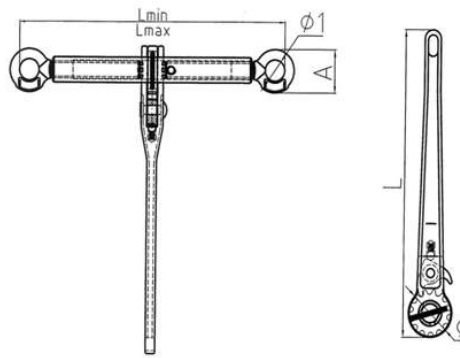

G100 LANCI ZA ZATEZANJE SA ZATEZAČEM LANCA

Šifra	Lanac	Sila zatezanja kN	Min. prekidna sila kN	L	K	Product Code
	mm			mm	mm	
ELBP08	8	50	100	3500	25	
ELBP10	10	80	160	3500	28	
ELBP13	13	134	268	3500	38	



Ručna oprema za podizanje tereta
 Električna oprema za podizanje tereta
 Poliesterske priveznice
 Transportirne trake za osiguranje tereta
 Lanac, lančane priveznice i komponente
 Čelična užad, priveznice i komponente
 Oprema za sumarstvo
 Oprema za premještanje tereta