

# KRANSKA VAGA

## KRANSKA VAGA HACS-H

Kranske vage tipa HACS su dizajnirane da bezbedno pomognu pri merenju težine suspendovanih tereta u industrijskim uslovima. Povezuju se direktno na kuku za teret i pričvršćuju na teret koji se meri pomoću trajnog magnetnog podizača, lanca i slično. Modeli sa bežičnim daljinskim upravljačem omogućavaju promenu mera i brisanje rezultata sa bezbedne udaljenosti.

### Karakteristike:

- LED displej od 38 mm.
- Ručno ili daljinsko upravljanje.
- Lako zamenjiva olovna baterija i AC na DC adapter za napajanje.
- Uključena punjiva baterija 6V/10Ah.
- Infracrveni daljinski upravljač.

### Specifikacije:

Opseg tariranja	100% of full scale
Opseg nule	+4% of full scale
Max. dozv. opterećenje	120% of full scale
Max. preko. opterećenja	400% of full scale
Tip baterije	Full sealed lead-acid battery, 6V/10Ah
Izvor napajanja	AC 100~ 220V 50/60Hz
Punjač	DC 9V/1500mA
Radna temperatura	-10 °C~ +40 °C
Baterije	2 x AA (Included)

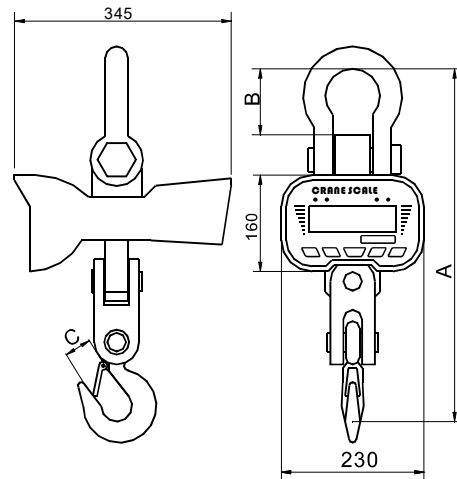

Šifra:	Max. kapacitet:	Min. kapacitet:	Vrednost podele:	Dimenzije (mm)			Težina:	Dim.pakovanja (cm)	Product Code
	ton	kg		A	B	C			
HACS-1T	1	10	0.5	470	95	27	11	49x45x29	
HACS-2T	2	20	0.5	475	95	32	11.2	49x45x29	
HACS-3T	3	30	1	570	95	37	12	49x45x29	
HACS-5T	5	40	1	610	115	40	16.8	49x45x29	
HACS-10T	10	100	2	725	115	50	30.1	49x45x29	
HACS-15T	15	100	5	820	115	65	33	80x40x40	
HACS-20T	20	200	5	1100	225	85	52	80x40x40	
HACS-30T	30	300	10	1150	160	105	95	80x40x40	

Ručna oprema za podizanje tereta

Električna oprema za podizanje tereta

Poliesterske priveznice

Transportne trake za osiguranje tereta

Lanac, lančane priveznice i komponente

Čelična užad, komponente

Oprema za šumastvo

Oprema za premještanje tereta

# KRANSKA VAGA

## KRANSKA VAGA HDCS

Prenosiva vaga za dizalicu tipa HDCS ima elektronske opcije merenja sa LCD displejem koji je veoma vidljiv i omogućava fleksibilna, prilagodljiva i precizna merenja. Široko se koristi u industrijskim postrojenjima, radionicama, poljoprivrednim pijacama i slično.

### Karakteristike:

Materijal: aluminijumsko kućište vage.  
 Više funkcija: konverzija jedinica, zadržavanje merenja, nula, automatsko isključivanje, provera baterije, upozorenje na preopterećenje.  
 Veliki LCD displej: veliki prikaz cifara, jasan prikaz u različitim uslovima, čak i u mraku ili sa velike udaljenosti.  
 Izbor jedinica merenja: kg / lbs / kN.  
 Infracrveni daljinski upravljač: promena jedinica i brisanje merenja sa bezbedne udaljenosti.



### Specifikacije:

Opseg tariranja	100% of full scale
Opseg nule	+4% of full scale
Max. dozv. opterećenje	125% of full scale
Max. preko. opterećenja	400% of full scale
Tip baterije	3 x Ni-MH batteries, 1.2V
Izvor napajanja	AC 100~ 220V 50/60Hz
Punjač	DC 4.5V/500mA
Radna temperatura	-10° C~ +40° C
Baterije	2 x AA (Included)

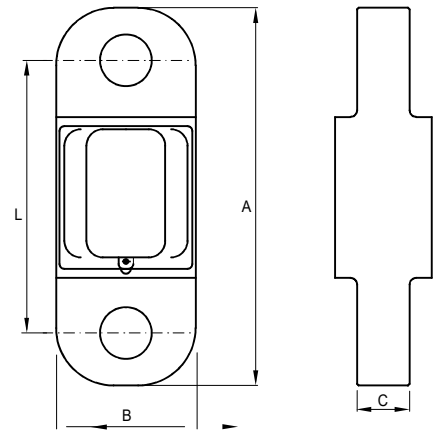

Šifra:	Max. kapacitet:	Min. kapacitet:	Vrednost podele:	Dimenzije (mm)				Težina:	Product Code
	ton	kg	kg	A	B	C	L	kg	
HDCS-1T	1	10	0.5	230	85	25	165	1.5	
HDCS-2T	2	20	1	230	85	25	165	1.5	
HDCS-2.5T	2.5	20	1	230	85	25	165	1.5	
HDCS-3T	3	30	1	230	85	25	165	1.5	
HDCS-5T	5	40	1	230	85	32	165	1.6	
HDCS-10T	10	100	2	315	100	49	200	3.6	
HDCS-15T	15	150	5	350	126	70	210	7.1	
HDCS-20T	20	200	10	350	126	70	210	7.1	
HDCS-35T	35	200	10	410	120	68	270	21	
HDCS-50T	50	400	20	465	150	100	323	43	
HDCS-100T	100	1000	50	570	190	128	366	82	

Ručna oprema za podizanje tereta  
 Električna oprema za podizanje tereta  
 Poljesarske privrznice  
 Transportne trake za osiguranje tereta  
 Lanac, lančane privrznice i komponente  
 Čelična užad, privrznice i komponente  
 Oprema za šumarstvo  
 Oprema za premeštanje tereta

# KRANSKA VAGA

## CRANSKE VAGE HDCS-B SA ŠKPCEM I KUKOM

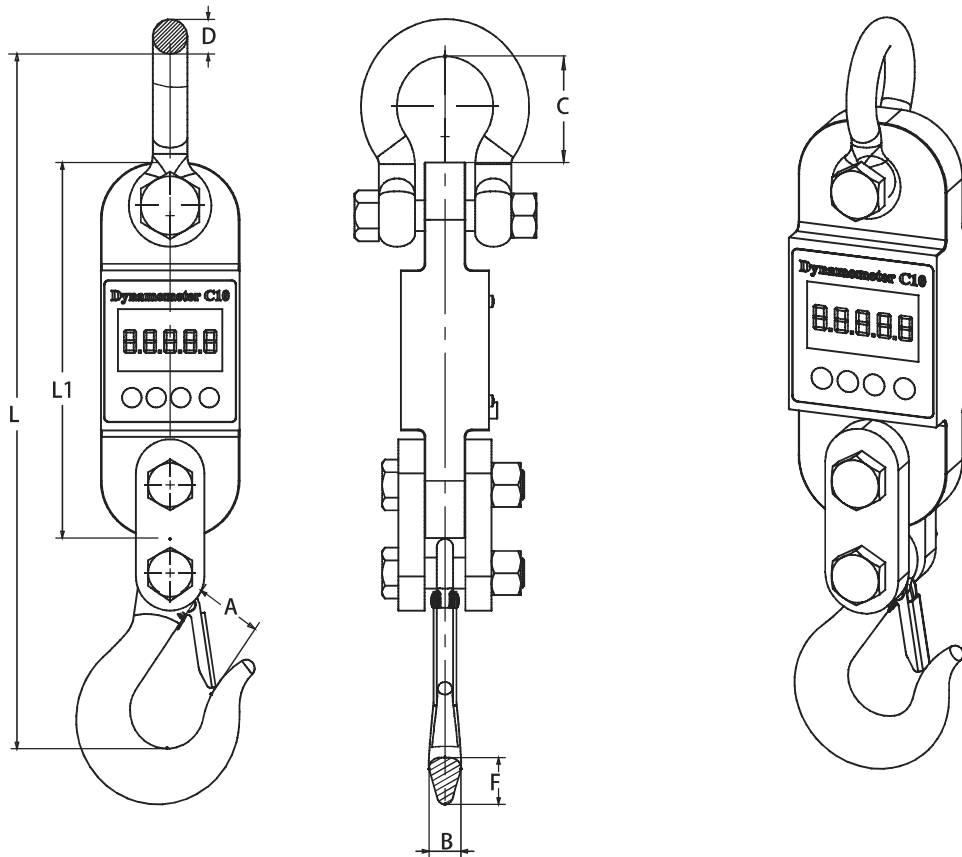

Šifra:	Max. kapacitet:	Min. kapacitet:	Vrednost podele:	Dimenzije (mm)							Product Code
	ton	kg		kg	A	B	C	D	F	L	
HDCSB-1T	1	10	0.5	19	17	38	16	21	370	230	
HDCSB-2T	2	20	1	27	23	38	16	29	410	230	
HDCSB-2.5T	2.5	20	1	27	23	38	16	29	410	230	
HDCSB-3T	3	30	1	27	23	38	16	29	410	230	
HDCSB-5T	5	40	1	32	27	64	22.3	36	460	230	
HDCSB-10T	10	100	2	45	46	80	32.8	58	660	315	
HDCSB-15T	15	150	5	58	56	130	32.8	65	780	350	
HDCSB-20T	20	200	10	73	68	130	46.7	73	850	350	
HDCSB-35T	35	200	10	80	79	160	52.8	92	1000	410	
HDCSB-50T	50	400	20	120	93	230	68.5	117	1250	465	
HDCSB-100T	100	1000	50	170	125	320	95	150	1900	570	

Ručna oprema za podizanje tereta

Električna oprema za podizanje tereta

Poliesterske priveznice

Transportne trake za osiguranje tereta

Lanac, lančane priveznice i komponente

Čelična užad, priveznice i komponente

Oprema za šumastvo

Oprema za premještanje tereta