



LIFTING

Rešenja za podizanje tereta

HF Lifting d.o.o./Hidraulika-Flex d.o.o./Hidraulika - flex SA d.o.o.

Olakšajte svoj teret uz LIFTING

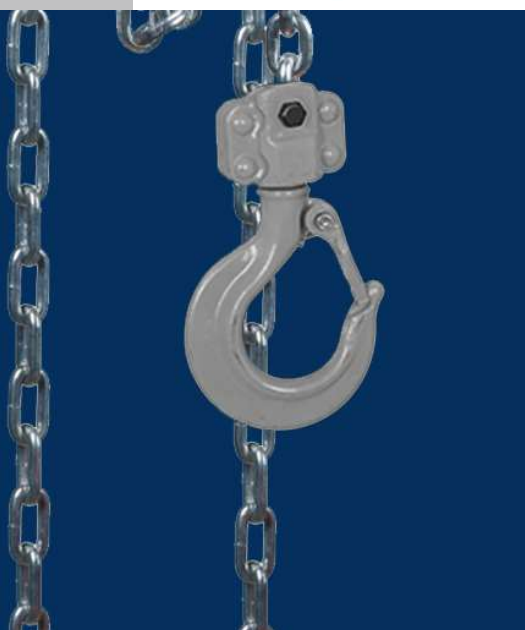

O NAMA:

Privredno društvo „HF LIFTING“ d.o.o. Beograd osnovano je u aprilu 2023. godine i specijalizovano se bavi prodajom, servisom i proizvodnjom opreme za podizanje, prenos i osiguranje (vezivanje) svih vrsta tereta. Ovo društvo u potpunosti je naslonjeno na partnersku firmu u Bosni i Hercegovini pod nazivom „Hidraulika-Flex“ d.o.o. sa sedištem u Laktašima.

„Hidraulika-Flex“ d.o.o. osnovana je 2004. godine i bavi se proizvodnjom metalnih proizvoda za domaće i inostrano tržište, proizvodnjom i prodajom hidrauličnih i industrijskih creva sa spojnicama, kao i opreme za nošenje tereta.

Maksimalnim zalaganjem rukovodstva i zaposlenih, stalnim ulaganjem u nove ideje, planove, sertifikate, proizvode i usluge, „Hidraulika-Flex“ postaje jedan od lidera u proizvodnji i distribuciji roba i usluga iz svog asortimana, koji čine četiri grupe proizvoda:

- **CNC struganje i glodanje** – proizvodnja specijalnih alata i delova,
- **Hidraulična i industrijska creva i oprema** – proizvodnja, prodaja i servis brendova HIDRAULIKAFlex, HIDRAX, IVG, ZEC, IPL, LUDECKE I sl.,
- **Oprema za nošenje tereta** – proizvodnja, prodaja i servis brendova HF LIFTING, PEWAG, YALE, HAS Çelik, USHA MARTIN I sl.,
- **Zaštitni lanci** – prodaja i servis brenda PEWAG.

U ovom trenutku kompanija broji oko 120 zaposlenih, stručno obučениh radnika, većinom mašinske struke, koji svojim znanjem i iskustvom mogu da odgovore na sve zahteve tržišta. U svim svojim poslovnim procesima „Hidraulika-Flex“, kao i partnerske kompanije, posebnu pažnju poklanja aspektima standardizovanog poslovanja, kao i zaštiti životne sredine, te pripada grupi društveno odgovornih kompanija, što potvrđuje sertifikacija po standardima **ISO 9001, ISO 14001 i ISO 17025**.

U želji da unapredi svoje poslovanje i organizaciju, kompanija je 2024. godine akreditovala laboratoriju za mehanička ispitivanja čelične žice, užadi i priveznica po standardu **ISO/IEC 17025**, te je pokrenula zahtev za proširenje metoda ispitivanja.

Laboratorija vrši ispitivanja za potrebe proizvodnje matične organizacije „Hidraulika-Flex“ d.o.o. Laktaši, zatim za partnerske kompanije HF LIFTING d.o.o. Beograd i HIDRAULIKA FLEX SA d.o.o. Sarajevo, kao i za eksterne korisnike. Prednosti rada sa akreditovanom laboratorijom za potencijalnog klijenta su velike i ogledaju se u međunarodno priznatim tehničkim kompetencijama.

Danas se sa sigurnošću može reći da „Hidraulika-Flex“ d.o.o., sa partnerskim kompanijama, spada u grupu preduzeća koja svojim uspešnim poslovanjem doprinose razvoju privrede u našem okruženju.”



SERTIFIKATI

Certificate 774100

The management system of
HF LIFTING DOO
BEOGRAD (PALILULA), PANČEVAČKI PUT 104D, SRBIJA

has been assessed and certified as meeting the requirements of
ISO 45001:2018
For the following activities

Sale and service of equipment for lifting, securing and transferring loads such as chain slings, textile slings, cables and cable slings, traverses, cranes, load grabs, safety chairs, snow chains.

Промет и сервис опреме за podizanje, osiguranje i prenos tereta kao što su lančane privrznice, tekstilne privrznice, sajle i privrznice od sajli, traverze, dizalice, hvataljke za terete, zaštitni lanci, lanci za sneg.

This certificate is valid from 20 Oct 2023 until 20 Oct 2026 and remains valid subject to satisfactory surveillance audits.
1st Surv. Due on: 20 Oct 2024 | 2nd Surv. Due Before: 20 Oct 2025

Authorised by

The Certification International,
15418 Hawthorne Blvd., Suite 100,
Torrance, CA 90504 USA
www.thecertification.org

Certificate 554112

The management system of
HF LIFTING DOO
BEOGRAD (PALILULA), PANČEVAČKI PUT 104D, SRBIJA

has been assessed and certified as meeting the requirements of
ISO 14001:2015
For the following activities

Sale and service of equipment for lifting, securing and transferring loads such as chain slings, textile slings, cables and cable slings, traverses, cranes, load grabs, safety chairs, snow chains.

Промет и сервис опреме за podizanje, osiguranje i prenos tereta kao što su lančane privrznice, tekstilne privrznice, sajle i privrznice od sajli, traverze, dizalice, hvataljke za terete, zaštitni lanci, lanci za sneg.

This certificate is valid from 20 Oct 2023 until 20 Oct 2026 and remains valid subject to satisfactory surveillance audits.
1st Surv. Due on: 20 Oct 2024 | 2nd Surv. Due Before: 20 Oct 2025

Authorised by

The Certification International,
15418 Hawthorne Blvd., Suite 100,
Torrance, CA 90504 USA
www.thecertification.org

 **MAKS**

CERTIFICATE
The management system of
HF Lifting DOO
Belgrade, Žitna 28, Dobanovci, Serbia
has been assessed and certified as meeting the requirements of
ISO 9001:2015
For the following activities

Proizvodnja, prodaja i servis opreme za podizanje i osiguranje tereta (čeličnih užadi, privrznica od čeličnog užeta, lanaca i lančanih privrznica, poliester privrznica, lančanih dizalica-ručnih i električnih, električnih i ručnih dizalica sa čeličnim užetom, povlačnih dizalica/vitla sa čeličnim užetom, hvataljki, paletara, hidrauličnih dizalica i komponenti za privrznice: karika, kuka, škopaca, zabcica, španera i okretnih vijaka).

Production, sales, and servicing of lifting and load securing equipment (steel wire ropes, steel wire rope slings, chains and chain slings, polyester slings, chain hoists - manual and electric, electric and manual hoists with steel wire rope, pulling hoists/winchers with steel wire rope, clamps, pallet trucks, hydraulic jacks, and sling components: links, hooks, clamps, wire rope clips, turnbuckles - load binder, and swivel bolts).

This certificate is valid from 05 Jun 2025 until 05 Jun 2028 and remains valid subject to satisfactory surveillance audits.
1st Surv. Due on: 05 Jun 2026 | 2nd Surv. Due Before: 05 Jun 2027
Certificate Registration No: 77550124

Authorised by

Nedžad Erić

MAKS GENERAL TRADING LLC | Office 43-44 - Al Fahd, Dubai Municipality | Dubai, United Arab Emirates
www.maks-generaltrading.com | office@maks-generaltrading.com

 Landesgesellschaft Österreich

CERTIFIKAT

Certifikacijski ured
TÜV SÜD Landesgesellschaft Österreich GmbH
potvrđuje da je tvrtka

HIDRAULIKA – FLEX D.O.O. LAKTAŠI
JOVANA CVJIČA BR. 3
BIH – 78250 LAKTAŠI

za djelatnost

Proizvodnja metalnih dijelova CNC glodanjem i struganjem;
Proizvodnja i prodaja hidrauličkih i industrijskih crijeva sa spojnicama;
Proizvodnja i prodaja opreme za nošenje tereta

izrađen i u primjeni sistem upravljanja.
Dokazano je da su ispunjeni zahtjevi standarda

ISO 9001 : 2015 i ISO 14001 : 2015

Ovaj certifikat važi od 2025-01-01 do 2027-12-31.
Registarski broj certifikata: QU1530710 / 18

 
Beč, 2024-12-24



Certifikacijski ured
TÜV SÜD Landesgesellschaft Österreich GmbH
Franz-Grill-Straße 1 - Arsenal, Objekt 207, 1030 Vienna, Austria



BOSNA I HERCEGOVINA
BOSNIA AND HERZEGOVINA
INSTITUT ZA AKREDITOVANJE BOSNE I HERCEGOVINE
INSTITUTE FOR ACCREDITATION OF BOSNIA AND HERZEGOVINA

 ACCREDITATION
EA MLA potpisnik
EA MLA signatory

Na osnovu člana 9. Zakona o akreditovanju Bosne i Hercegovine izdaje se
In accordance of article 9. of Law on Accreditation of Bosnia and Herzegovina it is issued

SERTIFIKAT O AKREDITACIJI
ACCREDITATION CERTIFICATE

kojim se potvrđuje da
confirming that

"Hidraulika-flex" d.o.o. Laktaši
Laboratorija za mehaničko ispitivanje čelične žice,užadi i privrznica
Jovana Cvjičica br. 3
78250 Laktaši

Ispunjava zahtjeve standarda BAS EN ISO/IEC 17025:2018 u pogledu osposobljenosti
za obavljanje ispitivanja.
Complies with requirements of BAS EN ISO/IEC 17025:2018 for competence
to carry out testing.

Detalji o području akreditacije, kao i ostali podaci značajni za akreditaciju,
dani su u dodatku, koji čini njen sastavni dio.
Details of accreditation scope, as well as other data relevant for the accreditation,
are specified in the Annex, that is its integral part.

Broj akreditacije
Accreditation number
LI – 34 – 01

Akreditacija važi do
Accreditation is valid until
20.01.2026.

(Prva akreditacija / Initial accreditation: 21.01.2010.)

Sarajevo, 05.08.2024.



Direktor / Director
mr.sc. Dražan Primorac

SADRŽAJ

RUČNA OPREMA ZA PODIZANJE TERETA

Lančana dizalica	01
Lančana dizalica sa ručkom	06
Kolica za dizalicu	10
Hvataljke za I profile	11
Hvataljke	12
Magnetne hvataljke	18
Kranska vaga	19
Povlačne dizalice sa sajlom	21
Ručna vitla	24

ELEKTRIČNA OPREMA ZA PODIZANJE TERETA

Električne lančane dizalice	25
Električna kolica za dizalice	27
Električne dizalice sa kolicima	29
Električne dizalice sa čeličnim užetom	30
Električna vitla i pribor za dizalice	36

POLIESTERSKE PRIVEZNICE

Poliester priveznice sa omčama EN1492-1	37
Poliester priveznice beskonačne EN1492-2	38
Poliester za vuču	39
Poliester priveznice - Assembly EN1677	40

TRANSPORTNE TRAKE ZA OSIGURANJE TERETA

Poliester traka sa mehanizmom EN12195-2	41
Zaštita za poliesterske trake	43
Zatezač lanca za osiguranje tereta EN12195-3	44
Lanac za učvršćivanje tereta sa zatezačem G80	45
Lanac za učvršćivanje tereta sa zatezačem G100	47

LANAC, LANČANE PRIVEZNICE I KOMPONENTE

Lančane priveznice G80	49
Lanac za podizanje tereta G80	54
Komponente lančanih priveznica G80	56
Lanac za podizanje tereta G100	74
Lančane priveznice G100	75
Komponente lančanih priveznica G100	78

ČELIČNA UŽAD, PRIVEZNICE & KOMPONENTE

Čelična užad	93
Priveznice od čeličnih užadi	134
Stezaljke	139
Jezgra	141
Potezna hvataljka čeličnog užeta	142
Aluminijska klema	142
Zatvarači čeličnog užeta	143

OPREMA ZA ŠUMARSTVO

Šumske sajle i lanci	145
Zatezači	152
Nosivi prsten vijak / navrtka	155
Škopci	157
Komercijalni lanci	164

OPREMA ZA PREMEŠTANJE TERETA

Kolica za pomeranje tereta i dizalica kolska vintala	165
Paletari	166
Hidraulična dizalica - Toe Jack	167
Hidraulička teleskopska dizalica	168
Mehanička dizalica - Farm Jack	169
Paletar kamionski & hidraulička auto-dizalica	170

LANČANA DIZALICA

LANČANA DIZALICA CH-B

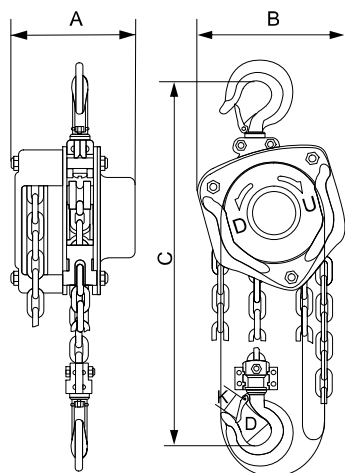

0.5t -2t

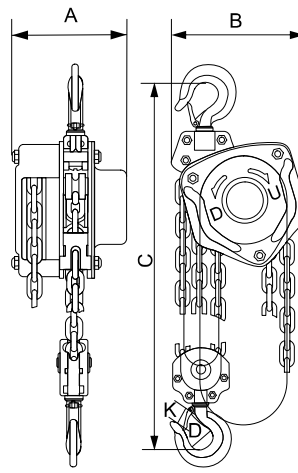

3t, 5t

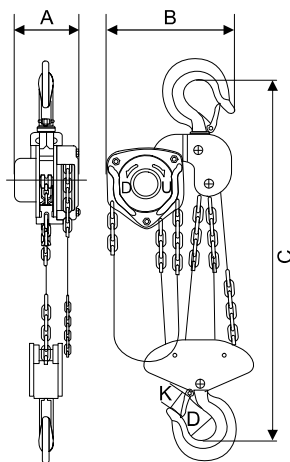

10t

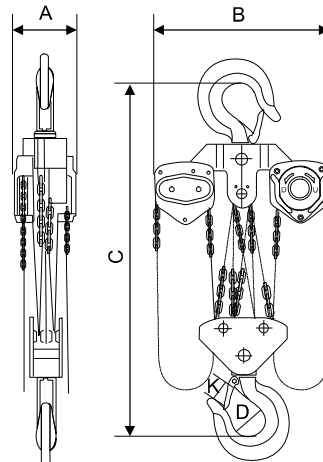

20t-50t

Šifra	Nosivost	Visina podizanja	Prekidna sila	Sila za podizanje nominalnog tereta	Broj padova lanca	Nosivi lanac	Dimenzije (mm)					Neto težina kg	Dodatna težina po metru kg	Product Code
	t	m	kN	N		mm	A	B	C	D	K			
CHB0.5T	0.5	3	7.35	200	1	6x18	137.5	137	270	35	28	9.5	1.6	
CHB1.0T	1	3	14.7	320	1	6x18	146.5	162	340	35.5	26	11.6	1.6	
CHB1.5T	1.5	3	22.1	360	1	8x24	170	183	399	45	32.5	16.3	2.2	
CHB2.0T	2	3	29.4	365	1	8x24	170	194	414	42.5	32	18	2.2	
CHB3.0T	3	3	44.1	385	2	8x24	170	220	512	50	37	24.3	3.6	
CHB5.0T	5	3	73.5	435	2	10x30	190	288	636	64	46	38.7	5.2	
CHB10.0T	10	3	147	435	4	10x30	190	384	743	85	50	78	9.5	
CHB20.0T	20	3	245	435X2	8	10x30	209	625	890	110	81	163.6	19	
CHB30.0T	30	3	367.5	435X2	12	10x30	312	691	1380	110	81	220	27.7	
CHB50.0T	50	3	612.5	435X2	22	10x30	496	958	2578	170	125	1092	49.4	

Napomena: Dizalice sa visinom podizanja po meri takođe su dostupne.

Ručna oprema za podizanje tereta
 Električna oprema za podizanje tereta
 Poliesterske priveznice
 Transportne trake za osiguranje tereta
 Lanac, lančane priveznice i komponente
 Čelična užad, priveznice i komponente
 Oprema za šumarstvo
 Oprema za premeštanje tereta

LANČANA DIZALICA

LANČANA DIZALICA CH-B

Karakteristike:

- Laka i čvrsta konstrukcija
- Automatski dvostruki kočioni sistem sa zupčastim mehanizmom
- Ekstra debeli diskovi za trenje bez azbesta
- Kovane kuke od legure dizajnirane da se istegnu pri preopterećenju pre nego što dođe do pucanja lanca, sa integrisanom sigurnosnom zakačkom za teške uslove
- Nosivi lanac od visokokvalitetnog čelika i pocinčani upravljački lanac
- Svaka dizalica je testirana sa 1,5 puta većim opterećenjem od nominalnog za kapacitete manje od 20t, odnosno sa 1,25 puta za kapacitete jednake ili veće od 20t
- U skladu sa standardima EN13157, ASME B30.16, AS1418.2, SANS 1594
- Zaštita od preopterećenja (opciono)
- Donja kuka sa ležajem (opciono)
- Vreća za lanac (opciono)
- Iglasti ležaj između točka lanca i bočnih ploča (opciono)



Ručna oprema za podizanje tereta

Električna oprema za podizanje tereta

Poliesterske priveznice

Transportne trake za osiguranje tereta

Lanac, lančane priveznice i komponente

Čelična užad, komponente

Oprema za šumarnstvo

Oprema za premještanje tereta

LANČANA DIZALICA

MINI LANČANA DIZALICA CH-DZ, ALU. KUĆIŠTE

Karakteristike:

- Izuzetno laka aluminijumska kućišta.
- Kuke su pogodne za veći zahvat, a kompaktne dimenzije omogućavaju maksimalnu visinu dizanja.
- Ugradni šrafovi na kućištu.
- Dolazi sa cinčanim nosivim lancem
- Svaka dizalica je testirana sa 1,5 puta većim opterećenjem od nominalnog.
- U skladu sa EN13157, ASME B30.16, AS1418.2, SANS 1594.
- Vreća za lanac (opciono).

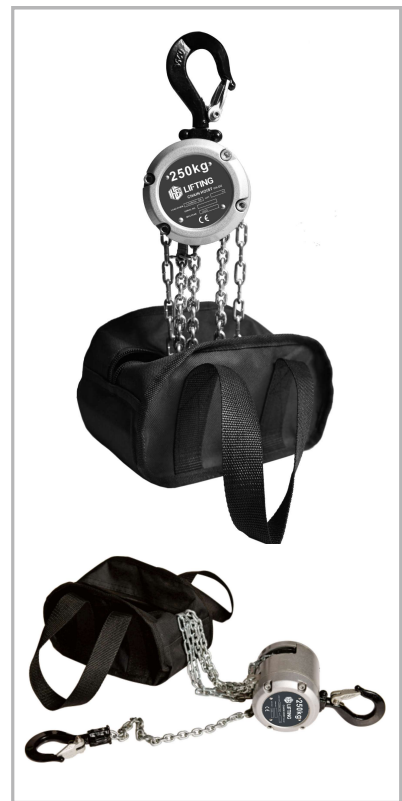
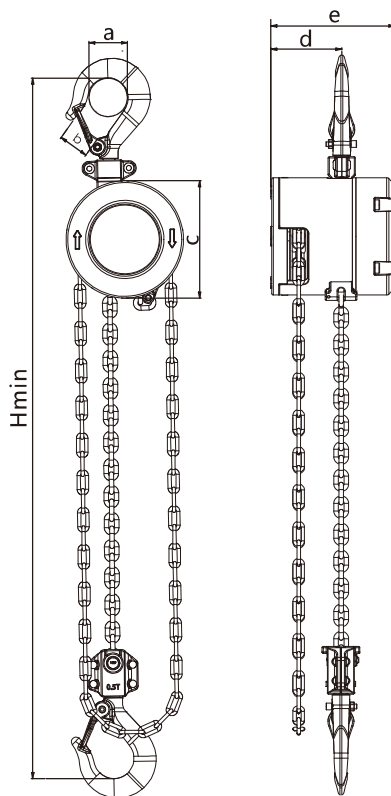
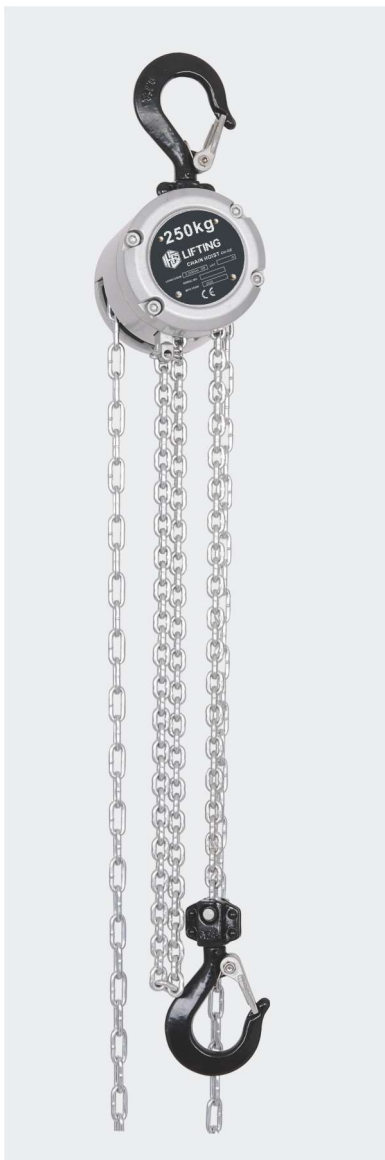

Šifra:	Nosivost:	Standardna visina podizanja	Prekidna sila	Sila za podizanje nominalnog tereta	Broj padova lanca	Nosivi lanac	Dimenzije (mm)					Neto težina	Dodatna težina po metru	Product Code	
	kg	m	kN	N		mm	a	b	c	d	e				Hmin
CHDZ0.25T	250	2.5	3.68	210	1	3.2X9	27	20	82	45	102	233	2.4	0.57	
CHDZ0.50T	500	2.5	7.35	230	1	4X12	34	22	104	63	110	307	3.9	0.68	
CHDZ1.0T	1000	2.5	14.7	250	2	4X12	44	30	104	63	110	380	6.5	1.02	

Napomena: Dizalice sa visinom podizanja po želji takođe su dostupne.

Ručna oprema za podizanje tereta
 Električna oprema za podizanje tereta
 Poliesterske priveznice
 Transportne trake za osiguranje tereta
 Lanac, lančane priveznice i komponente
 Čelična užad, priveznice i komponente
 Oprema za šumarstvo
 Oprema za premeštanje tereta

LANČANA DIZALICA

INOX LANČANA DIZALICA CH-SS

Karakteristike:

- Pogodna za veoma korozivne sredine ili prostorije bez prašine.
- Konstrukcija od nerđajućeg čelika.
- Kovana kuka od nerđajućeg čelika.
- Upravljački i nosivi lanac su od nerđajućeg čelika.
- Oznaka (tablica) od nerđajućeg čelika.

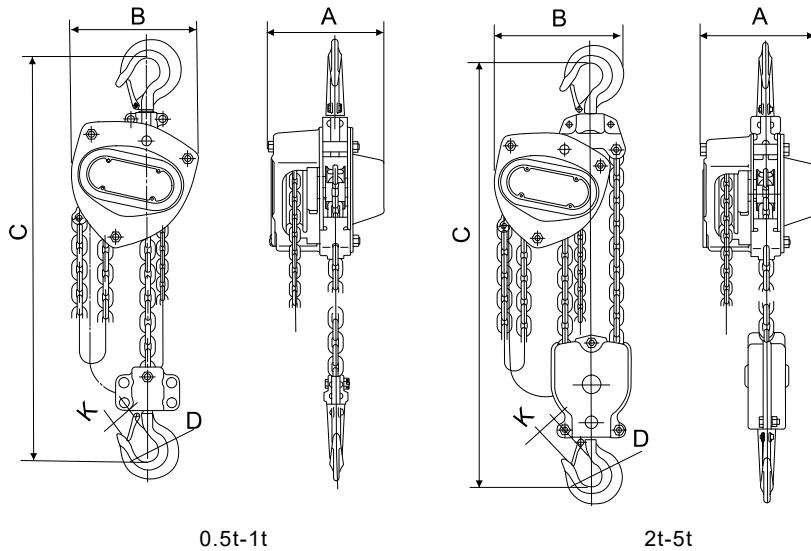
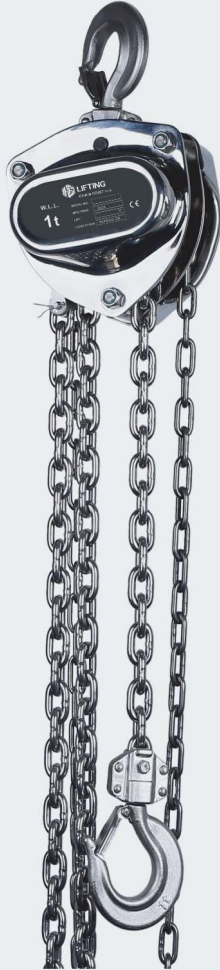

0.5t-1t

2t-5t

Šifra:	Nosivost	Standardna visina dizanja	Prekidna sila	Sila za podizanje nominalnog tereta	Broj padova lanca	Nosivi lanac	Dimenzije (mm)					Neto težina	Dodatna težina po metru	Product Code
							A	B	C	D	K			
CHSS0.5T	0.5	2.5	7.35	290	1	6X18	131.5	142	360	40	26	10	1.65	
CHSS1.0T	1	2.5	14.7	366	1	7X21	151	172	376	40	26	13	1.97	
CHSS2.0T	2	2.5	29.4	428	2	7X21	151	192	425	50	34	19.5	3.1	
CHSS3.0T	3	3	44.1	418	2	10X30	173	230	565	55	39	31.5	4.37	
CHSS5.0T	5	3	73.5	400	3	10X30	189	365	710	65	41	60	7.3	

Napomena: Dizalice sa visinom podizanja po želji takođe su dostupne.

Ručna oprema za podizanje tereta

Električna oprema za podizanje tereta

Poliesterske priveznice

Transportne trake za osiguranje tereta

Lanac, lančane priveznice i komponente

Čelična užad, priveznice i komponente

Oprema za šumastvo

Oprema za premještanje tereta

LANČANA DIZALICA

DIZALICA LANČANA TIP CH-EP ATEX

Karakteristike:

- U skladu sa ATEX direktivom 2014/34/EU i Direktivom o mašinama 2006/42/EC.
- Površinska zaštita: epoksidni praškasti premaz.
- Isporučuje se sa pocinkovanim nosivim lancem i komandnim lancem od nerđajućeg čelika.
- Komandni točak i kuke sa bakarnim premazom.
- Unutrašnji sklopovi zaštićeni od korozije.
- Svi spojni elementi i vijčani sklopovi izrađeni od nerđajućeg čelika.
- Identifikaciona pločica i zakovice izrađene od bronz.
- Zaštita od preopterećenja (opciono).

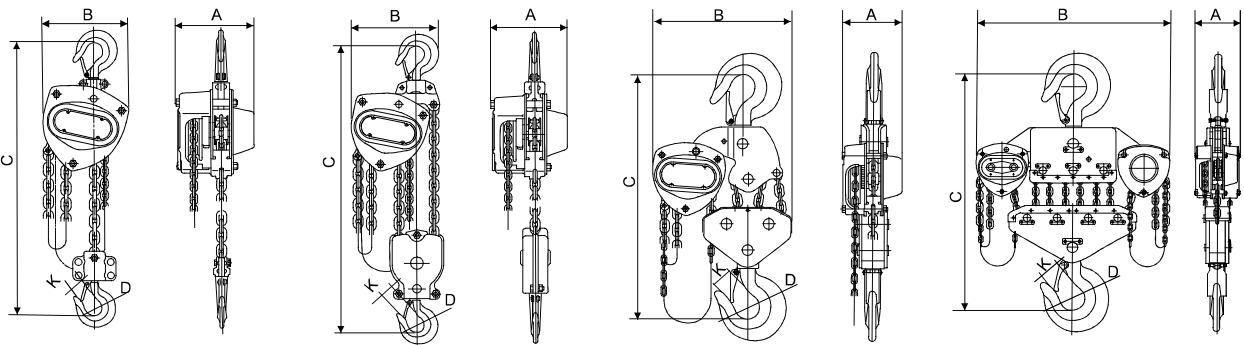

0.5t-3t

5t

10t-15t

20t-30t

Šifra	Nosivost	Standardna visina dizanja m	Prekidna sila kN	Sila za podizanje nominalnog tereta N	Broj padova lanca	Nosivi lanac mm	Dimenzije (mm)					Neto težina kg	Dodatna težina po metru kg	Product Code
	t						A	B	C	D	K			
CHEP005	0.5	2.5	7.35	240	1	5X15	132	148	345	35	23	9.3	1.4	
CHEP010	1	2.5	14.7	250	1	6X18	151	172	376	40	26	12.2	1.6	
CHEP015	1.5	2.5	22.05	265	1	7.1X21	173	196	442	45	29.5	16.5	1.9	
CHEP020	2	2.5	29.4	310	1	8X24	175	210	470	50	34	19.5	2.2	
CHEP030	3	3	44.1	372	1	10X30	205	255	530	55	37.5	32	3.1	
CHEP050	5	3	73.5	380	2	10X30	189	280	630	65	41	43	5.3	
CHEP100	10	3	147	385	4	10X30	189	385	780	85	50	80.7	9.6	
CHEP150	15	3	183.75	385	6	10X30	242	405	920	110	80	140	13.9	
CHEP200	20	3	245	390x2	8	10X30	226	640	980	110	80	180	19	
CHEP300	30	3	367.5	390x2	12	10X30	454	705	1280	110	80	350	27.7	

Napomena : Dizalice sa visinom dizanja po meri takođe dostupne.

Ručna oprema za podizanje tereta
Električna oprema za podizanje tereta
Poliesterske priveznice
Transportne trake za osiguranje tereta
Lanac, lančane priveznice i komponente
Čelična užad, priveznice i komponente
Oprema za šumarstvo
Oprema za premeštanje tereta

LANČANA DIZALICA

LANČANA DIZ. SA RUČKOM LH-EP TIP ATEX

Karakteristike:

- U skladu sa ATEX direktivom 2014/34/EU i Direktivom o mašinama 2006/42/EC.
- Površinska zaštita: epoksidni praškasti premaz.
- Isporučuje se sa pocinkovanim nosivim lancem.
- Komandni točak i kuke sa bakarnim premazom.
- Unutrašnji sklopovi zaštićeni od korozije.
- Svi spojni i pričvršćivački elementi izrađeni od nerđajućeg čelika..
- Identifikaciona pločica i zakovice izrađene od bronce.
- Zaštita od preopterećenja (opciono).

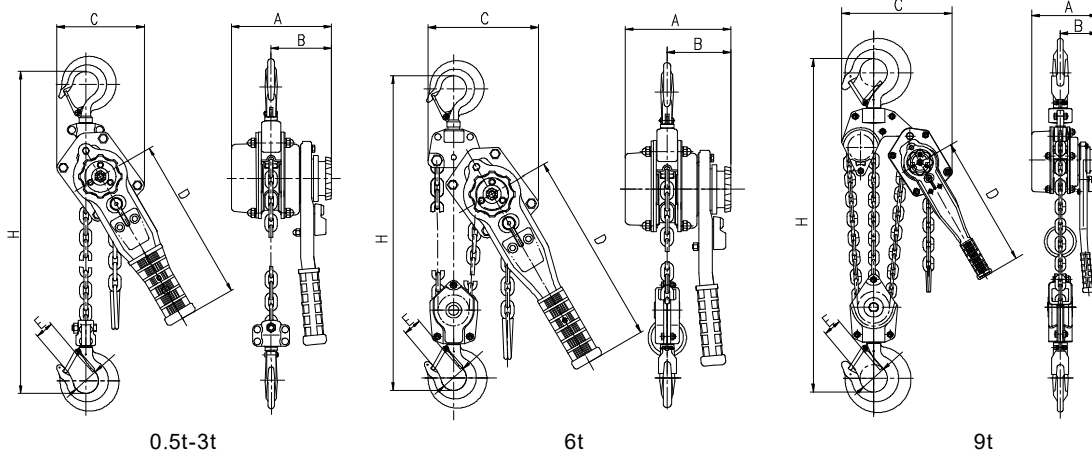

0.5t-3t

6t

9t

Šifra:	Nosivost	Standardna visina dizanja	Prekidna sila	Sila za podizanje nominalnog tereta	Broj padova lanca	Nosivi lanac	Dimenzije (mm)						Neto težina	Dodatna težina po metru	Product Code
							mm	A	B	C	D	H			
LHEP050	0.5	1.5	7.35	256	1	5X15	143	90.5	118	245	330	23.5	5.5	0.6	
LHEP075	0.75	1.5	11	290	1	6X18	152	91.5	132	245	330	26	6.9	0.8	
LHEP100	1	1.5	14.7	300	1	6X18	157	94	140	245	365	26	7.9	0.8	
LHEP150	1.5	1.5	22.1	350	1	7X21	178	104	145	325	400	31	10.9	1.1	
LHEP300	3	1.5	44.1	390	1	10X30	206	118	199	405	520	37	20.2	2.2	
LHEP600	6	1.5	88.2	400	2	10X30	206	118	230	405	590	46	35	4.3	
LHEP900	9	1.5	132.3	410	3	10X30	206	118	342	405	720	55	50	6.5	

Napomena : Dizalice sa visinom dizanja po meri takođe dostupne.

Ručna oprema za podizanje tereta

Električna oprema za podizanje tereta

Poliesterske privaznice

Transportne trake za osiguranje tereta

Lanac, lančane privaznice i komponente

Čelična užad, privaznice i komponente

Oprema za šumarstvo

Oprema za premještanje tereta

LANČANA DIZALICA SA RUČKOM

LANČANA DIZ. SA RUČKOM LH-A

Karakteristike:

- Laka i čvrsta konstrukcija.
- Automatski kočioni sistem sa dvostrukim zupcem.
- Mala potrebna sila za podizanje maksimalnog tereta.
- Ekstra debeli diskovi za trenje bez azbesta.
- Mehanizam slobodnog okretanja za brzo podešavanje lanca.
- Kovane kuke od legure, dizajnirane da se istegnu pri preopterećenju pre nego što dođe do pucanja lanca, sa integrisanom sigurnosnom zakačkom za teške uslove.
- Dolazi sa nosivim lancem od visokokvalitetnog legiranog čelika.
- Svaka dizalica je testirana sa 1,5 puta većim opterećenjem od nominalnog.
- U skladu sa EN13157, ASME B30.21, AS1418.2 i SANS 1636.
- Donja kuka sa ležajem (opciono).
- Zaštita od preopterećenja (opciono).
- Brodaska kuka (opciono).
- Iglasti ležaj između točka lanca i bočnih ploča (opciono).



Ručna oprema za podizanje tereta

Električna oprema za podizanje tereta

Polisteserske priveznice

Transportne trake za osiguranje tereta

Lanac, lančane priveznice i komponente

Čelične užad, priveznice i komponente

Oprema za šumarstvo

Oprema za premeštanje tereta

LANČANA DIZALICA SA RUČKOM

LANČANA DIZ. SA RUČKOM LH-A

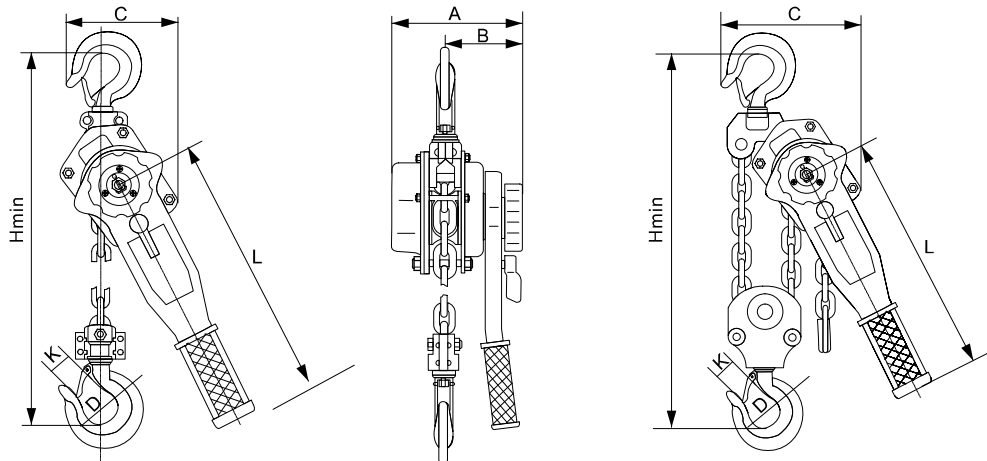

0.75t, 1.5t, 3t

6t, 9t

Šifra:	Nosivost: t	Standardna visina dizanja m	Prekidna sila kN	Silazapodizanje nominalnog tereta N	Broj padova lanca	Nosivi lanac mm	Dimenzije (mm)						Neto težina kg	Dodatna težina po metru kg	Product Code	
							A	B	C	D	Hmin	L				K
LHA0.75T	0.75	1.5	11.0	140	1	6x18	148	88	135	37	320	290	26	6.3	0.8	
LHA1.5T	1.5	1.5	22.1	240	1	8x24	176	102	162	45	380	420	32.5	11	1.4	
LHA3.0T	3	1.5	44.1	320	1	10x30	195	109	211	50	480	420	37	18.7	2.2	
LHA6.0T	6	1.5	88.2	340	2	10x30	195	109	254	64	620	420	46	30	4.3	
LHA9.0T	9	1.5	132.3	360	3	10x30	195	109	319	85	700	420	50	41.2	6.5	

Napomena: Dizalice sa visinom podizanja po želji takođe su dostupne.



Ručna oprema za podizanje tereta

Električna oprema za podizanje tereta

Poliesterne priveznice

Transportne trake za osiguranje tereta

Lanac, lančane priveznice i komponente

Čelična užad, priveznice i komponente

Oprema za šumstvo

Oprema za premještanje tereta

LANČANA DIZALICA SA RUČKOM

MINI LANČANA DIZ. SA RUČKOM LH-S ALU. KUĆIŠTE

Karakteristike:

- Izuzetno lako aluminijumsko kućište.
- Automatski kočioni sistem sa dvostrukim zupcem.
- Točak za teret sa četiri karike – za stabilnost tokom podizanja i manji pritisak na lanac.
- Kovane kuke od legure dizajnirane da se istegnu pri preopterećenju pre nego što dođe do pucanja lanca, sa integrisanom sigurnosnom zakačkom za teške uslove.
- Gornja i donja kuka su označene radi ukazivanja na preopterećenje.
- Dolazi sa pocinčanim nosivim lancem.
- Svaka dizalica je testirana sa 1,5 puta većim opterećenjem od nominalnog.
- U skladu sa EN13157, ASME B30.21, AS1418.2 i SANS1636.
- Torba za nošenje (opciono).

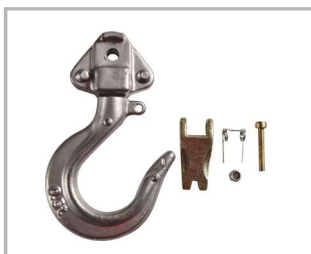
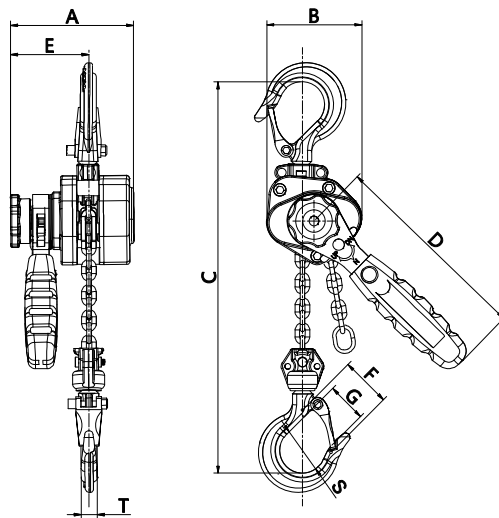

Šifra:	Nosivost: kg	Standardna visina dizanja: m	Prekidna sila: kN	Sila za podizanje nominalnog tereta: N	Broj padova lanca:	Nosivi lanac: mm	Dimenzije (mm):										Neto težina: kg	Product Code
							A	B	C	D	E	F	G	S	T			
LHS0.25T	250	1.5	3.68	200	1	3.2x9	90	68	200	150	56	35.5	20	32	11	1.55		
LHS0.5T	500	1.5	7.35	240	1	4.3x12	98	81	250	172	62	42	21	34.5	12.5	2.55		

Napomena: Dizalice sa visinom podizanja po želji takođe su dostupne.

Ručna oprema za podizanje tereta
 Električna oprema za podizanje tereta
 Poliesterske priveznice
 Transportne trake za osiguranje tereta
 Lanac, lančane priveznice i komponente
 Čelična užad, priveznice i komponente
 Oprema za šumarstvo
 Oprema za premeštanje tereta

KOLICA ZA DIZALICU

Ručna kolica su uglavnom pogodna za manja opterećenja i niže nivoe kačenja.

Kolica sa upravljačkim lancem su uglavnom pogodna za veća opterećenja, više nivoe kačenja ili za čestu upotrebu. Kolica sa upravljačkim lancem idealna su kada je potrebno precizno pozicioniranje kolica.

RUČNA KOLICA PT-CA



Šifra:	Nosivost t	Prekidna sila kN	Min. Radijus krivine m	Dimenzije (mm)								Širina nosača		Neto težina (kg)		Product Code
				A		B	C	E	F	H	standard. nosac	extra dugi nosac	standard. nosac	extra dugi nosac		
				standard. nosac	extra dugi nosac											
PTCA0.5T	0.5	7.35	0.9	264	315	216	195	31		110	64-152	82-203	8.6	9.2		
PTCA1T	1	14.7	1	335	437	260	239	32.5		136	64-203	102-305	15.4	16.6		
PTCA2T	2	29.4	1.1	353	455	300	286	31	3	161	88-203	102-305	23	25.1		
PTCA3T	3	44.1	1.3	371	473	345	336	35		185	102-203	102-305	40	43.8		
PTCA5T	5	73.5	1.4	393	490	390	393	37		220	114-203	108-305	50	53.8		
PTCA10T	10	147	1.7	436	532	470	500	45		280	125-203	117-305	97	102.5		

Karakteristike:

- Prilagodljiva širini bilo kog nosača pomoću podešavanja broja distancera.
- Dizajn sa protivpadnim pločama obezbeđuje dodatnu sigurnost i sprečava oštećenje točkova pri kontaktu sa graničnicima šina.
- Trajno podmazani točkovi sa kugličnim ležajevima omogućavaju glatko pomeranje.
- U skladu sa Direktivom o mašinama 2006/42/EC.
- PT-CA ručna kolica mogu se isporučiti za različite širine šina unutar standardnog i proširenog opsega nosača.

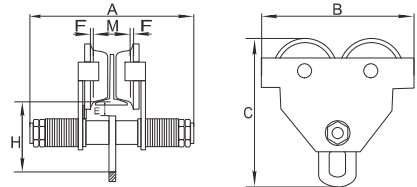

KOLICA SA UPRAVLJAČKIM LANCEM GT-CA

Šifra:	Nosivost t	Prekidna sila kN	Silaza pomeranje nom.tereta N	Min. Radijus krivine m	Dimenzije (mm)								Širina nosača		Neto težina (kg)		Product Code
					A		B	C	E	F	H	standard. beam	extra long beam	standard. beam	extra long beam		
					standard. nosac	extra dugi nosac											
GTCA1T	1	14.7	44	1	390	492	260	239	32.5		136	64-203	102-305	19.9	21.1		
GTCA2T	2	29.4	80	1.1	400	502	300	286	31	161	88-203	102-305	28.5	30.6			
GTCA3T	3	44.1	65	1.3	430	532	345	336	35	3	185	102-203	102-305	46	49.8		
GTCA5T	5	73.5	90	1.4	444	544	390	393	37		220	114-203	108-305	57	60.8		
GTCA10T	10	147	195	1.7	489	584	470	500	45		280	125-203	117-305	103	108.5		

Karakteristike:

- Prilagodljivo za bilo koju širinu nosača podešavanjem broja distancera.
- Dizajn sa protivpadnim pločama obezbeđuje dodatnu sigurnost i sprečava oštećenje točkova pri kontaktu sa graničnicima šina.
- Trajno podmazani točkovi sa kugličnim ležajevima omogućavaju glatko pomeranje.
- Standardno dolazi sa upravljačkim lancem za radnu visinu od 3 metra.
- Druge dužine upravljačkog lanca dostupne su na zahtev.
- U skladu sa Direktivom o mašinama 2006/42/EC.
- GT-CA kolica sa zupčastim pogonom mogu se isporučiti za različite širine šina unutar standardnog i proširenog opsega nosača.

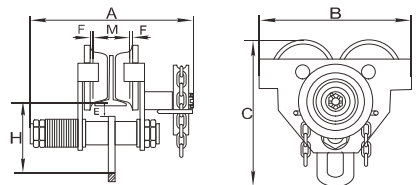

HVATALJKE

HVATALJKA ZA «I» PROFIL BC



Šifra:	Nosivost: t	Prekidna sila: kN	Širina nosača mm	Dimenzije (mm)										Neto težina kg	Product Code
				A		B		C	D	E	F		G		
				max.	min.	max.								min.	max.
BC1T	1	19.6	75-230	240	192	367	94	4	194	102	154	22	20	4	
BC2T	2	39.2	75-230	240	192	367	102	6	194	102	154	22	20	4.8	
BC3T	3	58.8	80-345	355	243	520	132	8	241	133	223	38	22	9.8	
BC5T	5	98	80-345	355	243	520	142	10	241	133	223	35	28	11.6	
BC10T	10	196	90-350	360	272	532	180	12	284	155	234	47	38	17	

Karakteristike:

- Čvrsta tačka za kačenje pri dizanju i vuči.
- Navojno vreteno omogućava brzo montiranje.
- Dizajnirano da odgovara širokom rasponu širina nosača.
- Omogućava veoma brzo podešavanje na većini I-nosača i H-nosača.
- U skladu sa Direktivom o mašinama 2006/42/EC.

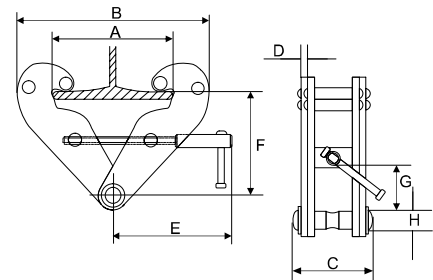

HVATALJKA SA PRSTENOM ZA «I» PROFIL BCR



Šifra:	Nosivost: t	Prekidna sila: kN	Širina nosača mm	Dimenzije (mm)											Neto težina kg	Product Code
				A		B		C	D	E	F		G	H		
				max.	min.	max.									min.	max.
BCR010	1	19.6	75-230	240	192	367	94	4	194	102	154	20	30	45	4.2	
BCR020	2	39.2	75-230	240	192	367	102	6	194	102	154	20	30	45	5.1	
BCR030	3	58.8	80-345	355	243	520	132	8	241	133	223	32	45	63	10.4	
BCR050	5	98	80-345	355	243	520	142	10	241	133	223	32	45	63	12.2	
BCR100	10	196	90-350	360	272	532	180	12	284	157	234	43	64	95	18.8	

Karakteristike:

- Donji prsten za lako kačenje lanca ili polužne dizalice.
- Čvrsta tačka za kačenje pri dizanju i vuči.
- Navojno vreteno omogućava brzo montiranje.
- Dizajnirano da odgovara širokom spektru širina nosača.
- Omogućava veoma brzo podešavanje na većini I-nosača i H-nosača.
- U skladu sa Direktivom o mašinama 2006/42/EC.
- Presavijena ručka (opciono).

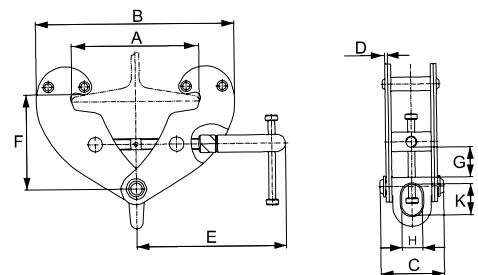

Ručna oprema za podizanje tereta

Električna oprema za podizanje tereta

Poliesterske priveznice

Transportne trake za osiguranje tereta

Lanac, lančane priveznice i komponente

Čelična užad, priveznice i komponente

Oprema za šumarstvo

Oprema za premeštanje tereta

VERTIKALNA HVATALJKA VLC-A

Šifra:	Nosivost:	Prekidna sila:	Otvor hvataljke:	Dimenzije (mm)				Neto težina	Product Code
	t			kN	mm	T	U		
VLCA0.8T	0.8	15.68	0-16	122	250	40	52	2.6	
VLCA1T	1	19.6	0-22	124	276	46	54	3.6	
VLCA2T	2	39.2	0-30	154	320	57	59	5.8	
VLCA3T	3	58.8	0-40	185	383	69	68	9.4	
VLCA5T	5	98	0-50	224	446	65	81	16.2	
VLCA8T	8	156.8	0-60	253	500	70	95	24.9	
VLCA10T	10	196	0-90	309	583	82	95	33.4	
VLCA12T	12	235.2	25-110	370	604	82	104	43.9	
VLCA16T	16	313.6	50-150	412	711	90	122	62.8	
VLCA20T	20	392	50-150	412	711	90	126	67.3	
VLCA30T	30	588	0-115	491	845	100	151	125	

Karakteristike:

- Za vertikalno podizanje, transport i okretanje svih čeličnih ploča i konstrukcija.
- Minimalna dozvoljena radna nosivost (WLL) je 10% maksimalne WLL.
- Uvek opremljene sigurnosnim mehanizmom koji sprečava klizanje stege prilikom podizanja i spuštanja tereta.
- Lagan dizajn za lakše rukovanje.
- Čvrsto kućište od teškog, kvalitetnog zavarivanog lima.
- Jednostavno održavanje, lako zamenjivi delovi dostupni na zahtev.
- Ove hvataljke su pogodne samo za podizanje pojedinačnih ploča sa površinskom tvrdoćom manjom od 30 Rockwell C (HRC).

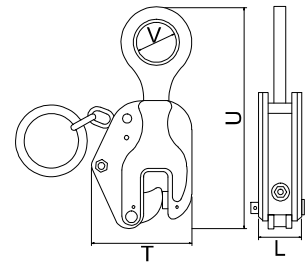
UNIVERZALNA VERTIKALNA HVATALJKA ULC-A

Šifra:	Nosivost:	Prekidna sila:	Otvor hvataljke:	Dimenzije (mm)				Neto težina	Product Code
	t			kN	mm	T	U		
ULCA0.8T	0.8	15.68	0-15	220	30	107	51	1.9	
ULCA1T	1	19.6	0-20	293	48	143	62	4.6	
ULCA2T	2	39.2	0-25	366	65	172	72	7.4	
ULCA3.2T	3.2	58.8	0-30	430	74	218	90	14.8	
ULCA5T	5	98	0-50	479	78	238	102	20.7	
ULCA8T	8	156.8	0-45	556	78	296	115	34	
ULCA12T	12	235.2	50-90	691	90	425	130	58	
ULCA16T	16	313.6	50-150	700	90	425	132	75	
ULCA20T	20	392	50-150	700	90	425	140	80	

Karakteristike:

- Za vertikalno podizanje, transport i okretanje svih čeličnih ploča i konstrukcija iz svih položaja.
- Minimalna dozvoljena radna nosivost (WLL) je 10% maksimalne WLL.
- Sa zglobnim prstenom za podizanje koji omogućava univerzalnu fleksibilnost podizanja pod različitim uglovima.
- Zglobni prsten garantuje čvrst pritisak u svakom položaju, čak i pri bočnom opterećenju do 90 stepeni.
- Pri podizanju pod uglom većim od 45 stepeni, potrebno je proveriti smanjenje WLL vrednosti.
- Duže ploče mogu se podizati bez upotrebe razuporne grede korišćenjem dve hvataljke na dvokrakoj lančanoj priveznici.
- Uvek opremljene sigurnosnim mehanizmom koji sprečava klizanje hvataljke prilikom vertikalnog podizanja i spuštanja tereta.
- Hvataljka se zaključava u zatvorenom, kao i u otvorenom položaju.
- Lagan, jednostavan za održavanje, izdržljiv kućišni deo.
- Ove hvataljke su pogodne samo za podizanje pojedinačnih ploča sa površinskom tvrdoćom manjom od 30 Rockwell C (HRC).

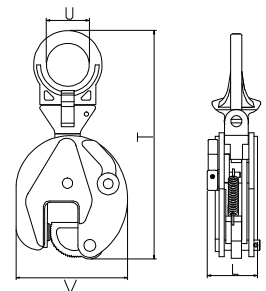

HVATALJKE

HORIZONTALNA HVATALJKA HLC-B

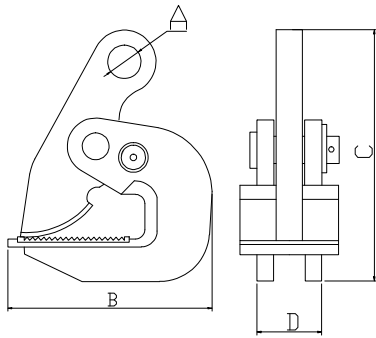

Šifra:	Nosivost u paru:	Otvor hvataljke:	Dimenzije (mm)				Neto težina: kg/kom	Product Code
	t	mm	A	B	C	D		
HLCB0.8T	0.8	0-25	25	131	176	35	2.3	
HLCB1.0T	1	0-30	25	155	215	35	3.5	
HLCB1.6T	1.6	0-30	25	155	215	40	3.7	
HLCB2.0T	2	0-40	25	175	245	44	5	
HLCB3.2T	3.2	0-45	28	190	250	48	5.9	
HLCB4.0T	4	0-50	30	190	270	48	6.2	
HLCB5.0T	5	0-55	30	190	270	54	7.2	
HLCB6.0T	6	0-65	30	215	300	56	10	
HLCB6.0T-B	6	0-130	42	310	480	56	21.2	
HLCB8.0T	8	0-100	45	340	505	57	23.9	
HLCB10.0T	10	0-125	60	410	654	60	27.7	

Karakteristike:

- Hvataljka tipa HLC-B je horizontalna hvataljka namenjena za upotrebu u parovima, setovima parova ili u tripod rasporedu za horizontalni transport čeličnih ploča.
- Lagan dizajn za lako rukovanje.
- Stezna sila se povećava proporcionalno težini tereta.
- Ove hvataljke su pogodne samo za podizanje jedne ploče čija je površinska tvrdoća manja od 30 Rockwell C (HRC).

Napomena:

- Kapaciteti prikazani u tabeli zasnovani su na setu od dve hvataljke.
- Gornji ugao između lanaca/užadi ne sme prelaziti 30° u odnosu na vertikalnu.

HORIZONTALNE HVATALJKE HLC-FS & HLC-F

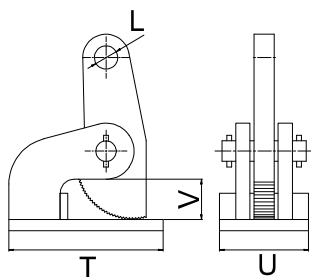

Šifra:	Nosivost u paru:	Otvor hvataljke:	Dimenzije (mm)				Neto težina: kg/kom	Product Code
	t	mm	T	U	V	L		
HLCFS0.5T	0.5	0-35	130	65	50	20	2.5	
HLCFS1.0T	1	0-60	175	75	80	25	5.1	
HLCFS1.5T	1.5	0-60	182	75	80	30	6.5	
HLCFS2.0T	2	0-60	185	80	80	30	7.5	
HLCFS3.0T	3	0-60	220	90	80	30	10.4	
HLCFS4.0T	4	0-60	220	95	80	30	12.2	
HLCFS5.0T	5	0-60	220	95	75	30	14.2	
HLCFS10.0T	10	0-60	225	120	73	32	22.2	
HLCF1.0T	1	0-100	175	75	120	25	5.9	
HLCF1.5T	1.5	0-100	182	75	120	30	7.5	
HLCF2.0T	2	0-100	185	80	120	30	8.6	
HLCF3.0T	3	0-100	220	90	120	30	12	
HLCF4.0T	4	0-100	220	95	120	30	14.5	
HLCF5.0T	5	0-100	220	99	115	30	16.5	
HLCF10.0T	10	0-100	225	120	113	32	25.4	

Karakteristike:

- Hvataljke tipa HLC-F i HLC-FS su horizontalne hvataljke namenjene za upotrebu u parovima, setovima parova ili u tripod rasporedu za horizontalni transport čeličnih ploča.
- Hvataljke HLC-F isporučuju se sa proširenim otvorom.
- Lagan dizajn za lako rukovanje.
- Stezna sila se povećava proporcionalno težini tereta.
- Ove hvataljke su pogodne samo za podizanje jedne ploče čija je površinska tvrdoća manja od 30 Rockwell C (HRC).

Napomena:

- Kapaciteti prikazani u tabeli zasnovani su na setu od dve hvataljke.
- Gornji ugao između lanaca/užadi ne sme prelaziti 30° u odnosu na vertikalnu.

UNIVERZALNA EKSCETRIČNO-VIJAČNA HVATALJKA SCC



Šifra:	Nosivost:	Otvor hvataljke:	Dimenzije (mm)					Neto težina:	Product Code
	t	mm	A	B	C	D	E	kg	
SCC0.5T	0.5	0-28	52	158	11	18	105	0.7	
SCC0.75T	0.75	0-22	62	185	13	30	135	2.7	
SCC1.5T	1.5	0-32	77	215	16	30	155	4	
SCC3T	3	0-50	88	270	19	36	191	6	
SCC6T	6	0-75	153	290	32	45	255	18	

Karakteristike:

- Za vertikalno i horizontalno podizanje i transport raznovrsnih čeličnih konstrukcija.
- Može se pričvrstiti i naopako i koristiti kao (privremena) tačka za podizanje.
- Nema minimalnu dozvoljenu radnu nosivost (WLL).
- Poseban univerzalni dizajn obezbeđuje višestruke primene pri podizanju čeličnih konstrukcija.
- Opremljena pokretnim ekscentrom na navojnom vretenu koji pruža snažnu steznu silu na radnom komadu.
- Opremljena je sigurnosnim mehanizmom na vijku vretena, koji sprečava klizanje hvataljke pri primeni sile podizanja.
- Lagan dizajn za lako rukovanje.
- Tvrdi telo od kovanog čelika visokog kvaliteta.
- Jednostavno za održavanje, delovi se lako menjaju i dostupni su na zahtev.
- Tvrdća ekscentra i pivota je pogodna za podizanje materijala sa maksimalnom tvrdoćom od 30 HRC.

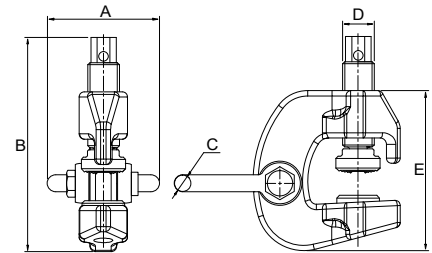

HVATALJKA ZA PODIZANJE CEVI PLC:



Šifra:	Nosivost uparu:	Otvor hvataljke:	Dimenzije (mm)				Neto težina:	Product Code
	t	mm	A	B	D	E	kg	
PLC015	1.5	40	122	40	25	39	2.2	
PLC030	3	40	122	40	25	39	2.6	
PLC040	4	50	122	50	28	39	2.9	
PLC060	6	50	122	50	30	39	3.4	
PLC080	8	70	126	70	30	39	3.7	
PLC120	12	70	160	70	36	45	7.2	
PLC160	16	70	168	70	40	50	9.4	
PLC180	18	70	183	70	40	56	13	

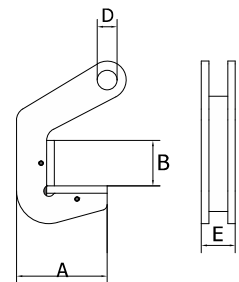

Karakteristike:

- Za horizontalno podizanje i transport čeličnih i betonskih cevi bez oštećenja proizvoda.
- Hvataljke za podizanje tipa PLC moraju se uvek koristiti u parovima.
- Vilica je presvučena specijalnim visokokvalitetnom plastikom otpornom na pritisak.
- Hvataljke su jednostavne za održavanje, plastični poklopac otporan je na pritisak i lako se menja.
- Kompaktan dizajn i velika nosivost.
- Lagan dizajn za lako rukovanje.
- Čvrsto telo za teške uslove rada visokog kvaliteta.
- Ako je debljina materijala koji se podiže manja od „B“ – gornji ugao mora biti između 10°, a najviše 60° za bezbedno podizanje.
- Ako je debljina materijala koji se podiže jednaka „B“ – gornji ugao mora biti između 10°, a najviše 90° za bezbedno podizanje.

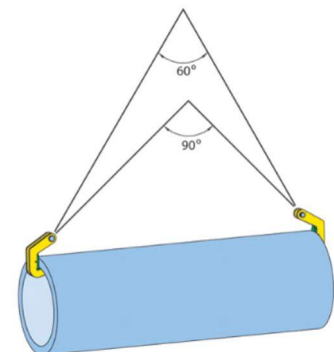

HVATALJKE

HVATALJKA ZA OKRUGLE PROFILE RLC



Šifra:	Nosivost:	Prekidna sila:	Otvor hvataljke (A)	B	C	Neto težina:	Product Code
	t	kN	mm			kg	
RLC0.5T	0.5	9.8	50-100	50	12	3.2	
RLC1.0T	1	19.6	50-100	50	14	4.1	
RLC2.0T	2	39.2	80-130	60	18	16	
RLC3.0T	3	58.8	120-220	68	18	32	
RLC5.0T	5	98	200-320	80	25	104	

Karakteristike:

- Za horizontalno podizanje i transport cevi, cijevnih snopova, rola i drugih čvrstih okruglih materijala.
- Hvataljka je zaključana u otvorenom položaju.
- Da bi se izvršilo podizanje, operater mora aktivirati ručku i držati je podignutu dok sila na podiznom oku deluje nagore.
- Prilikom spuštanja tereta, hvataljka se automatski zaključava u otvorenom položaju.
- Lagan dizajn i jednostavna za upotrebu.
- Čvrsto telo visokog kvaliteta.

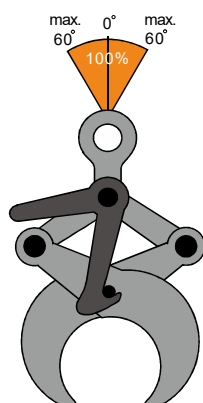
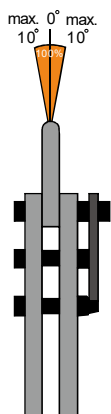
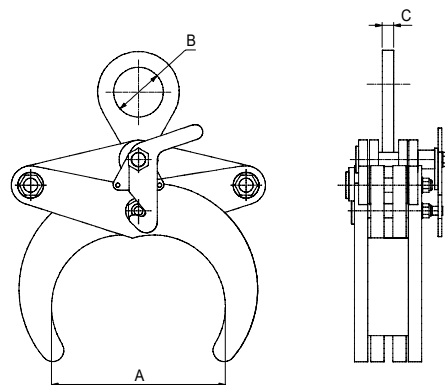

Ručna oprema za podizanje tereta
 Električna oprema za podizanje tereta
 Poliesterske priveznice
 Transportne trake za osiguranje tereta
 Lanac, lančane priveznice i komponente
 Čelična užad, priveznice i komponente
 Oprema za šumarstvo
 Oprema za premeštanje tereta

HVATALJKA ZA PODIZANJE BURADI DLC-C

Šifra:	Nosivost:	Prekidna sila:	Otvor hvataljke:	Dimenzije (mm)				Neto težina:	Product Code
	t	kN	mm	A	B	C	D	kg	
DLCC0.5T	0.5	9.8	0-17	125	95	40	30	1.5	

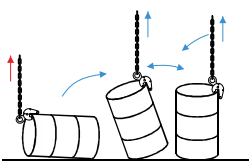

Uspravljanje

Polaganje



Podizanje bureta iz jedne tačke kačenja



Istovremeno podizanje četiri bureta



Podizanje teškog bureta iz dve tačke

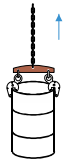

Podizanje tereta iz dve tačke uz pomoć grede

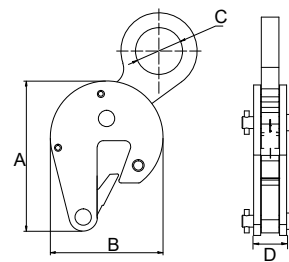

Karakteristike:

- Namenjena za bezbedno podizanje, rukovanje i transport čeličnih (naftnih) buradi.
- Jedna hvataljka može se koristiti za prazna ili puna zatvorena burad.
- Puna otvorena burad treba podizati uz upotrebu dve hvataljke sa dvokrakom lančanom priveznicom.
- Uključuje automatski mehanizam za zaključavanje.
- Lagan dizajn za lako rukovanje.
- Robusno telo zavarene konstrukcije za teške uslove rada.
- Jednostavna za održavanje, delovi se lako menjaju i dostupni su na zahtev.



DVOKRAKA HVATALJKA ZA PODIZANJE BURADI - DL

Šifra:	Nosivost:	Prekidna sila:	Otvor hvataljke:	Dimenzije (mm)				Neto težina:	Product Code
	t	kN	mm	A	B	C	D	kg	
DL1.0T	1	19.6	0-25	500	63	87	6	3.6	

Karakteristike:

- Za bezbedno podizanje i transport čeličnih (naftnih) buradi.
- Sa automatskim mehanizmom za zaključavanje.
- Hvataljke za burad mogu se koristiti pojedinačno ili u paru.
- Dolazi sa dvokrakom G80 lančanom priveznicom.
- Ova hvataljka je izuzetno lagana i vrlo brza i jednostavna za upotrebu.

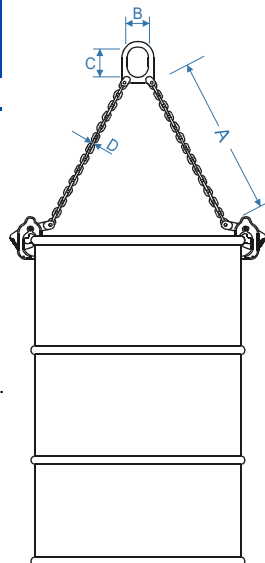

HVATALJKE

HVATALJKA ZA BETONSKE CEVI - CPL

Šifra:	Nosivost:	Otvor hvataljke:	Dimenzije (mm)					Neto težina:	Product Code
	t/kom	mm	A	B	C	D	E	kg	
CPL0.50T	0.5	40-120	416	347	20	53	64	12.4	
CPL1T	1	50-180	413	461	25	61	75	23.7	
CPL1T-B	1	90-220	420	488	25	61	75	25.0	

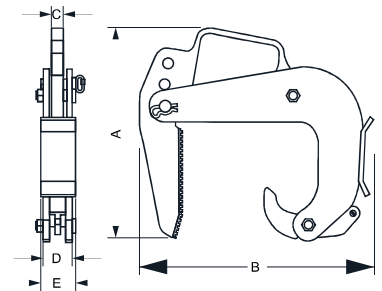

Karakteristike:

- Hvataljke za podizanje betonskih cevi koriste se u setovima od tri za vertikalni transport betonskih sekcija cevi prečnika do 2 m.
- Kapacitet otvora hvataljke je dizajniran za debljinu cevi od 40 do 120 mm za set kapaciteta 1,5 t i od 90 do 220 mm za set kapaciteta 3,0 t.
- Postavljanje i skidanje hvataljki sa cevi je izuzetno lako zahvaljujući jednostavnom i preglednom dizajnu.
- Za betonske cevi prema DIN4034.
- Prikazani kapaciteti odnose se na set od tri hvataljke.
- Čvrsta konstrukcija i lagan dizajn.
- Faktor sigurnosti: 4:1.



HVATALJKA ZA BETONSKE CEVI SET CPLC

Šifra:	Nosivost:	Otvor Hvataljke (Z)	Dubina vilice (E)	Linija pritiska (F)	Lanac G-80	Dimenzije (mm)				Neto težina:	Product Code
	(t)	mm	mm	mm	mm	A	B	C	D	kg	
CPLC1.5T	1.5	40-120	165	100	6x18	135	75	18	180	42.5	
CPLC3T	3	50-180	245	175	10x30	180	100	26	310	92	
CPLC3T-B	3	90-220	245	175	10x30	180	100	26	310	96.5	

Karakteristike:

- Hvataljke za podizanje betonskih cevi koriste se u setovima od tri za vertikalni transport betonskih sekcija cevi prečnika do 2 m.
- Hvataljke za podizanje cevi treba ravnomerno postaviti na ivicu šahta koji se podiže, pod uglom od 120 stepeni jedna od druge (koristiti set od 3).
- Potrebno je obezbediti automatsko zatvaranje hvataljki i stezanje proporcionalno teretu, kako bi se rizik od oštećenja sveo na minimum.
- Upotreba seta od 3 hvataljke za podizanje cevi preporučuje se za rukovanje kružnim šahtovima.
- Ne sme se vršiti prevrtanje šahtova pomoću ovih hvataljki za podizanje betonskih cevi. Hvataljke za podizanje nisu pogodne za izradu trajnih spojeva.
- Prikazani kapaciteti zasnovani su na setu od tri hvataljke.
- Standardna dužina kraka lančane priveznice je 1,5 m, a ostale dužine dostupne su na zahtev.

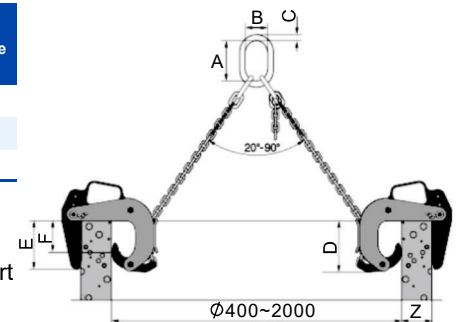

Ručna oprema za podizanje tereta

Električna oprema za podizanje tereta

Poliesterske priveznice

Transportne trake za osiguranje tereta

Lanac, lančane priveznice i komponente

Čelična užad, priveznice i komponente

Oprema za šumarstvo

Oprema za premeštanje tereta

MAGNETNA HVATALJKA

Trajni magnetni podizač može se koristiti u različitim industrijama za transport i podizanje čelika, delova motora, poluproizvoda i kalupa. Za rad magnetnog podizača nije potrebna električna energija. Zahvaljujući svojoj magnetnoj sili, nema potrebe za upotrebom gurni, hvataljki ili drugih držača, čime se eliminiše rizik od oštećenja površine podizanog tereta.

Karakteristike:

Ovaj trajni magnetni podizač je posebno pogodan za rukovanje ravnim metalnim limovima, ali je takođe sposoban za rad sa cilindričnim predmetima od magnetnog materijala, što ga čini praktičnim i svestranim rešenjem.

Izrađen od izuzetno jakih NdFeB magneta.

Ima viši faktor bezbednosti u poređenju sa standardnim trajnim magnetnim podizačima.

Jednostavan za upotrebu – uključivanje i isključivanje magnetne sile vrši se pomoću ručice sa sigurnosnim zaključavanjem za dodatnu bezbednost.

Laka konstrukcija.

Kućište je farbano, a sklop hromiran.

Temperaturni opseg: -40°C do +80°C

Standard: EN 13155

Faktor bezbednosti: 3:1

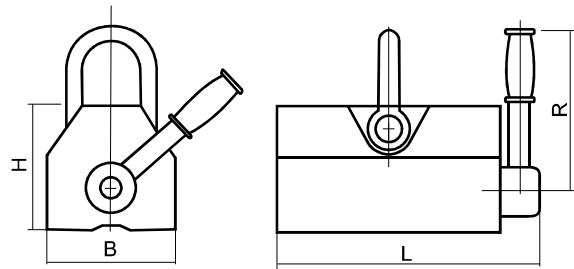

Napomena: Kapacitet magnetnog podizača zavisi od debljine i kvaliteta površine komponente. Pre upotrebe neophodno je utvrditi procenat debljine čelika komponente i odgovarajuću krivu kapaciteta.

Magnetna hvataljka PML-E

Šifra:	Nazivna nosivost: kg	Nosivost za cilindrične terete: kg	Maksimalna sila odvajanja: kg	Dimenzije:				Radna temperatura: °C	Neto težina: kg	Product Code
				L(Dužina) mm	B(Širina) mm	H mm	R mm			
PML-0.1T	100	30	300	126	63	75	165	<80	3	
PML-0.2T	200	60	600	194	94	93	207	<80	9	
PML-0.3T	300	100	900	194	94	93	207	<80	9	
PML-0.6T	600	200	1800	250	110	117	240	<80	18	
PML-1T	1000	300	3000	303	135	140	270	<80	33	
PML-1.5T	1500	500	4500	393	154	168	368	<80	61	
PML-2T	2000	600	6000	428	160	172	390	<80	71	
PML-3T	3000	—	9000	499	184	184	450	<80	105	
PML-5T	5000	—	15000	731	256	258	712	<80	235	

KRANSKA VAGA

KRANSKA VAGA HACS-H

Kranske vage tipa HACS su dizajnirane da bezbedno pomognu pri merenju težine suspendovanih tereta u industrijskim uslovima. Povezuju se direktno na kuku za teret i pričvršćuju na teret koji se meri pomoću trajnog magnetnog podizača, lanca i slično. Modeli sa bežičnim daljinskim upravljačem omogućavaju promenu mera i brisanje rezultata sa bezbedne udaljenosti.

Karakteristike:

- LED displej od 38 mm.
- Ručno ili daljinsko upravljanje.
- Lako zamenjiva olovna baterija i AC na DC adapter za napajanje.
- Uključena punjiva baterija 6V/10Ah.
- Infracrveni daljinski upravljač.



Specifikacije:

Opseg tariranja	100% of full scale
Opseg nule	+4% of full scale
Max. dozv. opterećenje	120% of full scale
Max. preko. opterećenja	400% of full scale
Tip baterije	Full sealed lead-acid battery, 6V/10Ah
Izvor napajanja	AC 100~ 220V 50/60Hz
Punjač	DC 9V/1500mA
Radna temperatura	-10 °C~ +40 °C
Baterije	2 x AA (Included)

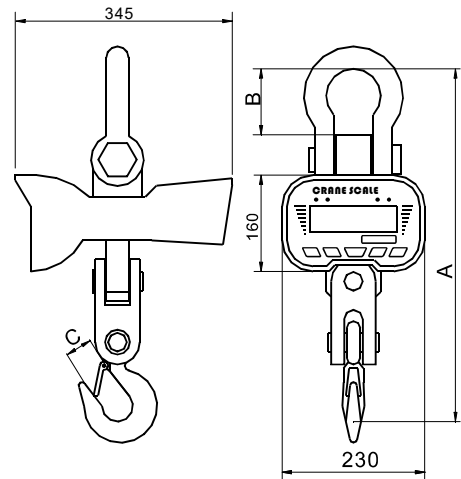

Šifra:	Max. kapacitet:	Min. kapacitet:	Vrednost podele:	Dimenzije (mm)			Težina:	Dim.pakovanja (cm)	Product Code
	ton	kg	kg	A	B	C	kg		
HACS-1T	1	10	0.5	470	95	27	11	49x45x29	
HACS-2T	2	20	0.5	475	95	32	11.2	49x45x29	
HACS-3T	3	30	1	570	95	37	12	49x45x29	
HACS-5T	5	40	1	610	115	40	16.8	49x45x29	
HACS-10T	10	100	2	725	115	50	30.1	49x45x29	
HACS-15T	15	100	5	820	115	65	33	80x40x40	
HACS-20T	20	200	5	1100	225	85	52	80x40x40	
HACS-30T	30	300	10	1150	160	105	95	80x40x40	

Ručna oprema za podizanje tereta
 Električna oprema za podizanje tereta
 Poliesterske priveznice
 Transportne trake za osiguranje tereta
 Lanac, lančane priveznice i komponente
 Čelična užad, priveznice i komponente
 Oprema za šumarstvo
 Oprema za premeštanje tereta

KRANSKA VAGA

KRANSKA VAGA HDCS

Prenosiva vaga za dizalicu tipa HDCS ima elektronske opcije merenja sa LCD displejem koji je veoma vidljiv i omogućava fleksibilna, prilagodljiva i precizna merenja. Široko se koristi u industrijskim postrojenjima, radionicama, poljoprivrednim pijacama i slično.

Karakteristike:

Materijal: aluminijumsko kućište vage.
 Više funkcija: konverzija jedinica, zadržavanje merenja, nula, automatsko isključivanje, provera baterije, upozorenje na preopterećenje.
 Veliki LCD displej: veliki prikaz cifara, jasan prikaz u različitim uslovima, čak i u mraku ili sa velike udaljenosti.
 Izbor jedinica merenja: kg / lbs / kN.
 Infracrveni daljinski upravljač: promena jedinica i brisanje merenja sa bezbedne udaljenosti.



Specifikacije:

Opseg tariranja	100% of full scale
Opseg nule	+4% of full scale
Max. dozv. opterećenje	125% of full scale
Max. preko. opterećenja	400% of full scale
Tip baterije	3 x Ni-MH batteries, 1.2V
Izvor napajanja	AC 100~ 220V 50/60Hz
Punjač	DC 4.5V/500mA
Radna temperatura	-10° C~ +40° C
Baterije	2 x AA (Included)

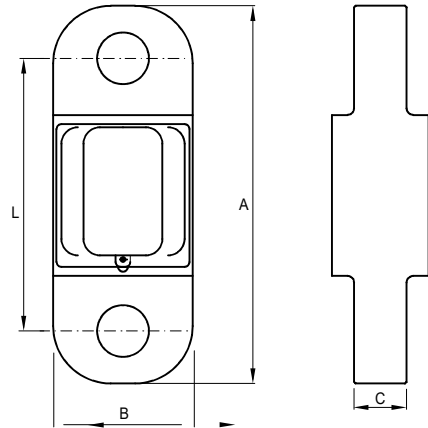

Šifra:	Max. kapacitet:	Min. kapacitet:	Vrednost podele:	Dimenzije (mm)				Težina:	Product Code
	ton	kg		A	B	C	L	kg	
HDCS-0.5T	0.5	10	0.2	230	85	25	165	1.5	
HDCS-1T	1	10	0.5	230	85	25	165	1.5	
HDCS-2T	2	20	1	230	85	25	165	1.5	
HDCS-3T	3	30	1	230	85	25	165	1.5	
HDCS-3.2T	3.2	30	1	230	85	25	165	1.5	
HDCS-5T	5	40	1	230	85	32	165	1.6	
HDCS-6.4T	6.4	40	1	230	85	32	165	1.7	
HDCS-10T	10	100	2	315	100	49	200	3.6	
HDCS-15T	15	150	5	350	126	70	210	7.1	
HDCS-20T	20	200	10	350	126	70	210	7.1	

Ručna oprema za podizanje tereta

Električna oprema za podizanje tereta

Poliesterske priveznice

Transportne trake za osiguranje tereta

Lanac, lančane priveznice i komponente

Čelična užad, priveznice i komponente

Oprema za šumastvo

Oprema za premještanje tereta

POVLAČNE DIZALICE-TIRFOR

Povlačna dizalica sa čeličnim užetom za vuču je kompaktna i laka dizalica koja se može koristiti za podizanje, vuču i zatezanje na velikoj udaljenosti. Radi sa čeličnim užetom koje prolazi kroz hvataljke dizalice. Duple hvataljke se naizmenično otvaraju tako da užad uvek ostaje zategnuta tokom rada. Uključeno je 20 m namotano čelično uže sa kukom za zaključavanje.

Karakteristike:

Svaka povlačna dizalica je dinamički testirana opterećenjem od 1,5 x WLL pre izlaska iz fabrike, osim modela od 5400 kg koji je testiran na 1,25 x WLL. Kompaktna i lagana konstrukcija. Izdržljiva konstrukcija sa završnom obradom prah-bojom i hromiranim delovima rama. Opremljena zamenljivim osiguračem koji sprečava preopterećenje (uključena su 3 rezervna osigurača). Uključeno 20 m namotano čelično uže sa kukom za zaključavanje, dostupne i druge dužine po zahtevu. Kuke su opremljene čeličnim sigurnosnim zatvaračima. Sa svakom dizalicom isporučuju se sertifikat o testiranju i uputstvo za upotrebu. Dostupni rezervni delovi. Rotirajuća kuka pričvršćena na telo dizalice (opciono). Standard: EN 13157
Faktor sigurnosti: 4:1



Rotirajuća kuka (opciono)

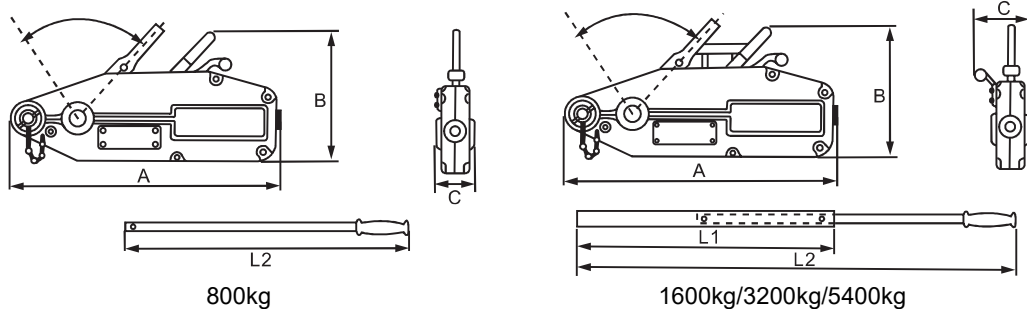

Povlačna dizalica sa čeličnim užetom WRH-H (Alu.kućište)

Šifra:	Nazivni kapacitet	Pomak užeta u punom hodu	Sila na ručki pri nazivnom kapacitetu (WLL)	Prečnik č.užeta	Standardna dužina č.užeta	Neto težina bez č.užeta	Težina č.užeta	Maksimalne ukupne dimenzije (mm)			L1 (cm)	L2 (cm)	Product Code
	kg	mm	N	mm	m	kg	kg	A	B	C			
WRHH0.8T	800	>52	343	8.3	20	6.2	6.3	430	240	60	—	80	
WRHH1.6T	1600	>55	441	11	20	11.8	12	556	270	68	80	120	
WRHH3.2T	3200	>28	441	16	20	21.2	22.5	666	320	98	80	120	
WRHH5.4T	5400	>30	745	20	20	56.5	35	940	410	160	88	135	

POVLAČNE DIZALICE-TIRFOR

Povlačna dizalica sa čeličnim užetom WRH-S (Čelično kućište)

Šifra:	Nazivni kapacitet:	Pomakužeta upunom hodu	Silnaručki priručnom kapacitetu (WLL)	Prečnik č. užeta	Standardna dužina č. užeta	Neto težina bez č. užeta	Težina č. užeta	Maksimalneukupne dimenzije (mm)			L1 (cm)	L2 (cm)	Product Code
	kg	mm	N	mm	m	kg	kg	A	B	C			
WRHS0.8T	800	>52	343	8.3	20	8	6.3	440	265	63	—	80	
WRHS1.6T	1600	>55	441	11	20	14.5	12	550	300	77	80	120	
WRHS3.2T	3200	>28	441	16	20	28	22.5	690	350	91	80	120	

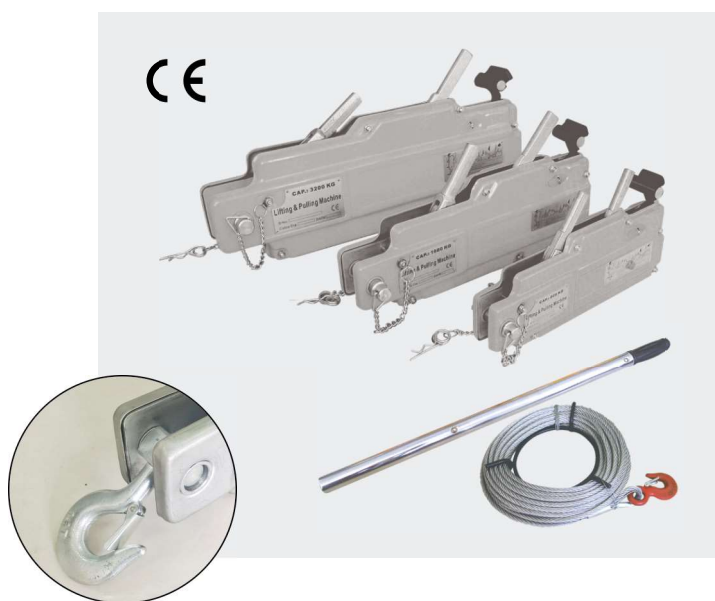
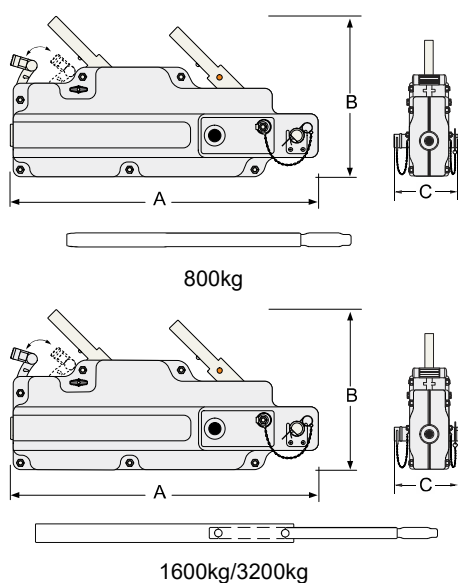

Povlačna dizalica sa čeličnim užetom WRH-HS (Čelično kućište)

Šifra:	Nazivni kapacitet:	Pomakužeta upunom hodu	Silnaručki priručnom kapacitetu (WLL)	Prečnik č. užeta	Standardna dužina č. užeta	Neto težina bez č. užeta	Težina č. užeta	Maksimalneukupne dimenzije (mm)			L1 (cm)	L2 (cm)	Product Code
	kg	mm	N	mm	m	kg	kg	A	B	C			
WRHHS0.8T	800	>52	353	8.3	20	7	6.3	435	245	70	—	80	
WRHHS1.6T	1600	>55	412	11	20	12	12	545	286	92	80	120	
WRHHS3.2T	3200	>28	441	16	20	23	22.5	655	345	105	80	120	

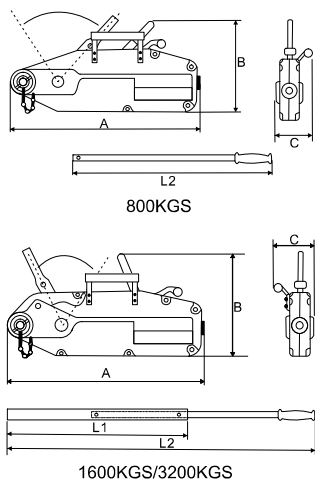

Rotirajuća kuka (opciono)

Ručna oprema za podizanje tereta

Električna oprema za podizanje tereta

Poliesterske privrznice

Transportne trake za osiguravanje tereta

Lanac, lančane privrznice i komponente

Čelična užad, privrznice i komponente

Oprema za šumastvo

Oprema za premještanje tereta

ZATEZAČ LANCA

POVLAČNA DIZALICA

Šifra	Nosivost	Max. Dužina	Min. Dužina	Prečnik užeta	Težina	Product Code
	t	mm	mm	mm	kg	
WRP-10	1	1210	410	5	3.2	
WRP-15	1.5	1400	480	6	4.2	
WRP-20	2	1400	480	6	4.3	



Ručna oprema za podizanje tereta

Električna oprema za podizanje tereta

Poljesterske priveznice

Transportne trake za osiguranje tereta

Lanac, lančane priveznice i komponente

Čelična užad, priveznice i komponente

Oprema za šumarstvo

Oprema za premještanje tereta

RUČNO VITLO HW-C

Karakteristike:

- Opremljen čegrtaljkama za dodatnu sigurnost u svim radnim uslovima.
- Konstrukcija je od čeličnog lima velike debljine za povećanu čvrstoću.
- Završna obrada praškastim premazom za otpornost na rđu i koroziju.
- Kočioni mehanizam sa sigurnim zahvatom zadržava teret u bilo kom položaju.
- Kočnica je smeštena u čvrsto čelično kućište za zaštitu od prašine i kiše.
- Kompaktan, lagan i robustan dizajn.
- Kapacitet je ocenjen za jedan sloj užeta na dobošu; kako se uže namotava, kapacitet opada.
- Isporučuje se sa montažnom bazom.
- Vitlo je namenjeno isključivo za vuču.
- Dostupno u varijantama od nerđajućeg čelika SS304 ili sa pocinčanom završnom obradom radi otpornosti na koroziju.

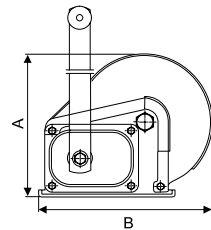

Model	Nosivost		Prekidna sila	Prenosni odnos	Potrebna snaga na ručici	Dimenzije (mm)								Težina	Product code
	kg	lbs				N	A	B	C	D	F	G	H		
HWC0550	550	1200	8	4.2:1	180	156	184	157	208	273	51	110	3,7		
HWC0850	850	1800	12	5:1	190	203	246	190	319	288	60	110	8,1		
HWC1200	1200	2600	17,4	10:1	190	216	294	209	319	307	63	110	10,3		

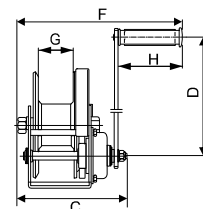

RUČNO VITLO HW-E

Karakteristike:

- Pogodno za vuču.
- Sa automatskom kočnicom na pritisak tereta i režimom slobodnog namotavanja.
- Veliki kapacitet doboša.
- Sa mehanizmom sa čegrtaljkom.
- Dostupno u pocinčanoj ili farbanjoj verziji.
- Kompaktan dizajn sa odvojivom polugom.
- Sa montažnom bazom.

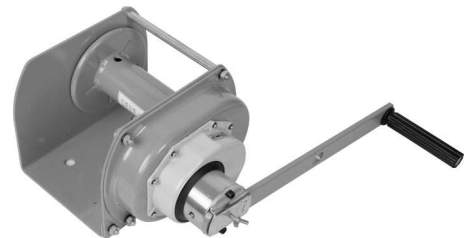
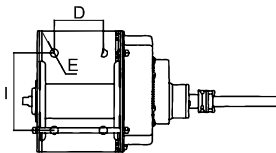
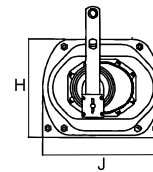
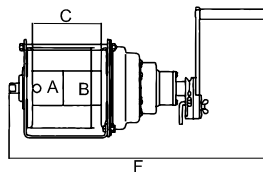

Model	Nosivost	Prekidna sila	Čelično uže	Prenosni odnos	Dužina ručke	Min.potrebna snaga na ručici	Dimenzije (mm)										Težina	Product Code
							t	kN	mm x m	N	A	B	C	D	E	F		
HWE005	0,5	7,35	6.3x40	4.33:1	350	120	60	140	150	100	15	403	182	130	245	14,4		
HWE010	1	14,7	8x40	12.19:1	350	120	76	175	154	110	18	443	214	170	266	19,7		
HWE020	2	29,4	9x40	22.68:1	350	130	90	190	195	155	18	490	230	170	300	25,1		
HWE030	3	44,1	12.5x40	29.16:1	350	180	100	230	205	155	18	549	296	170	365	44,3		

ELEKTRIČNE LANČANE DIZALICE

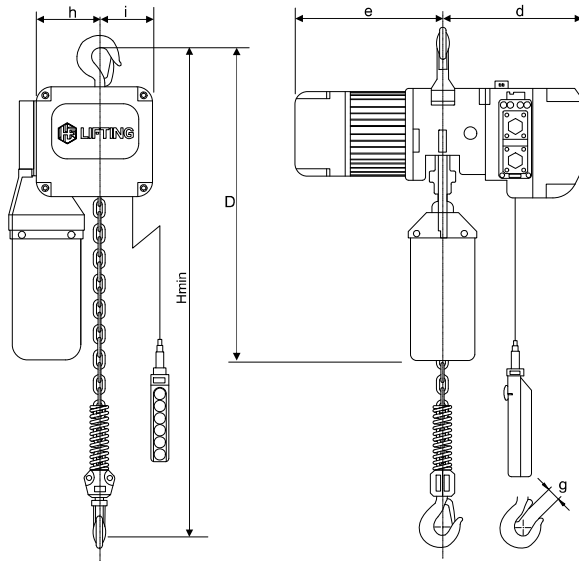

Karakteristike:

- Dvostruki sigurnosni mehanizam koji se sastoji od kvačila protiv preopterećenja i gornjeg-donjeg graničnika.
- Kućište od livenog aluminijuma i platneni kontejner za lanac.
- Jedinstveno dizajnirani tasteri za upravljanje zasnovan na ergonomiji.
- Električno - magnetna DC kočnica.
- Termička zaštita motora.
- Kontrolni relej je dizajniran za praćenje trofaznog napajanja i zaštitu motora.
- Kuke su od kovanog legiranog čelika i dizajnirane su da se postepeno otvaraju i ne pucaju pod prevelikim opterećenjima.
- Jedna ili dve brzine podizanja.
- Radni napon: 220/380/440V, 50/60Hz, 1/3 faze.
- Kontrolni napon: 24V.
- Nosivi lanac u skladu sa standardom EN 818-7.
- Radio daljinski upravljač (opciono).
- Frekventni inverter (opciono).

ELEKTRIČNA LANČANA DIZALICA EHB

Model	Nosivost t	Brzina podizanja		Radna grupa	Motor		Radni ciklus(ED)		Standardna visina podizanja m	Nosivi lanac mm	Broj padova lanca	Prekidna sila kN	Hmin mm	Dimenzije (mm)						Neto težina kg	Product Code	
		m/min			kw		h	i						e	d	g	D					
EHB0025	0.25	7.0	7.0/2.3	M5/2m	0.9	0.9/0.3	40%	26.6/13.4%	3	5x15	1	3.06	400	142	102	329	334	307	31	610	52	
EHB0050	0.5	7.6	7.6/2.5	M5/2m	0.9	0.9/0.3	40%	26.6/13.4%	3	6.3x19	1	6.13	410	142	102	329	334	307	31	610	54	
EHB0100	1	5.0	5.0/1.7	M5/2m	1.1	1.1/0.37	40%	26.6/13.4%	3	8x24	1	12.25	460	142	102	329	354	307	38	630	62	
EHB0200	2	2.5	2.5/0.85	M5/2m	1.1	1.1/0.37	40%	26.6/13.4%	3	8x24	2	24.5	650	185	159	329	354	307	45	720	73	
EHB0300	3	6.0	6.0/2.0	M5/2m	3	3/1	40%	26.6/13.4%	3	11.2x34	1	36.75	525	185	165	358	471	336	45	780	124	
EHB0500	5	3.0	3.0/1.0	M5/2m	3	3/1	40%	26.6/13.4%	3	11.2x34	2	61.25	860	240	110	358	471	336	61	870	146	

Ručna oprema za podizanje tereta
 Električna oprema za podizanje tereta
 Poliesterske priveznice
 Transportne trake za osiguranje tereta
 Lanac, lančane priveznice i komponente
 Čelična užad, priveznice i komponente
 Oprema za šumarstvo
 Oprema za premeštanje tereta

ELEKTRIČNE LANČANE DIZALICE

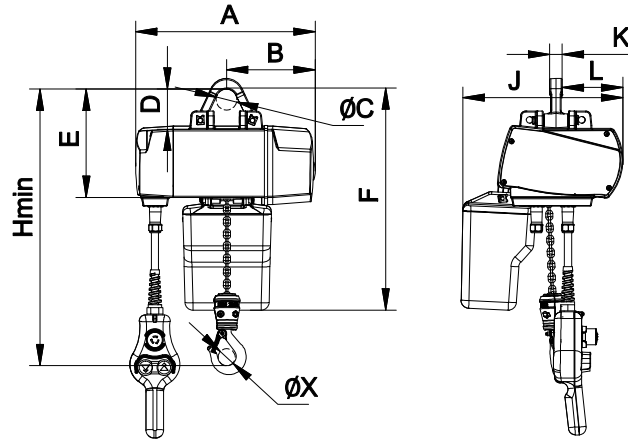

Karakteristike:

Zglobni, uklonjivi nosač za kačenje.

Zaštita od preopterećenja pomoću kvačila za proklizavanje.

Stepen zaštite IP54, izolaciona klasa F.

Dve brzine podizanja kao standard.

Radni napon: 220/380/440V, 50/60Hz, 1/3 faze.

Kontrolni napon: 24V.

Upravljanje pomoću daljinskog upravljača sa dugmetom za hitno zaustavljanje, stepen zaštite Ip65.

Nosivi lanac u skladu sa standardom EN 818-7.

Veza između izvora napajanja i kontrolnog kabla zasnovana na avio konektoru i utikaču.

Električni kontrolni sistem koristi poluprovodničku tehnologiju bez habanja, što ga čini kompaktnim i lakim.

ELEKTRIČNA LANČANA DIZALICA EHE

Model	Nosivost kg	Standardna visina podizanja m	Brzina podizanja m/min	Motor kw	Rejting %	Nosivi lanac mm	Broj pad ova lanca	Radna grupa	Prek. sila kN	Dimenzije (mm)										Neto težina kg	Product Code	
										A	B	C	D	E	F	Hmin	J	L	K			X
EHE0125S	125	3	20/5	0.7/0.17	26.6/13.4	4X12	1	M5	1.53	345	170	40	77	208	425	357	306	116	24	24	22	
EHE0250S	250	3	8/2	0.7/0.17	26.6/13.4	4X12	1	M5	3.06	345	170	40	77	208	425	357	306	116	24	24	22	
EHE0500S	500	3	6/1.5	0.7/0.17	26.6/13.4	5X15	1	M5	6.13	345	170	40	77	208	425	388	306	116	24	27	22.6	
EHE1000D	1000	3	3/0.75	0.7/0.17	20/10	5X15	2	M4	12.25	345	170	40	77	208	425	395	306	116	24	29	26.5	
EHE1000S	1000	3	8/2	1.9/0.45	26.6/13.4	7X21	1	M5	12.25	458	204	40	77	263	528	519	427	177	24	45	47.5	
EHE2000D	2000	3	4/1	1.9/0.45	26.6/13.4	7X21	2	M5	24.5	458	204	40	77	263	528	544	427	177	24	45	52.6	

ELEKTRIČNA KOLICA

Karakteristike:

- Kompaktna, robusna konstrukcija sa malom ukupnom visinom.
- Motori zaštićeni prema IP54 standardu od prašine i prskanja vodom.
- Točkovi izrađeni od čelika otpornog na lomljenje.
- Glatko kretanje zahvaljujući obrađenim površinama i kugličnim ležajevima.
- Zaobljeni profil pogodan za paralelne i nagnute grede.
- Lako se podešava da odgovara širokom spektru širina «I» profila greda zahvaljujući navojnim vretenima.
- Jedna ili dve brzine kretanja.

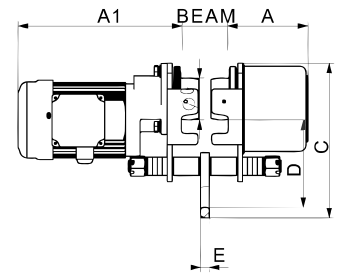
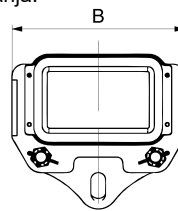

ELEKTRIČNA KOLICA ETB

Model	Nosivost	Brzina	Snaga Motora	Mi. radijus krivine	Opseg greda	Dimenzije (mm)						Neto težina	Product Code
	t	m/min	kw	m		A	A1	B	C	D	E		
ETB010	1	11	0.15	1	74 - 140	132	267	280	227	142	14	25	
		20/5	0.2/0.05				308					27.5	
ETB020	2	13.5	0.2	1.2	74 - 140	132	267	280	227	149	14	26	
		20/6.7	0.2/0.067				308					28.5	
ETB030	3	13.5	0.4	1.6	100 - 152	139	297	386	328	169	16	56	
		20/6.7	0.4/0.13				315					58	
ETB050	5	13.5	0.4	1.8	100 - 152	140	299	426	343	192	16	65	
		20/6.7	0.4/0.13				333					67	

Ručna oprema za podizanje tereta
 Električna oprema za podizanje tereta
 Poliesterske priveznice
 Transportne trake za osiguranje tereta
 Lanac, lanchane priveznice i komponente
 Čelična užad, priveznice i komponente
 Oprema za šumarstvo
 Oprema za premještanje tereta

ELEKTRIČNA KOLICA

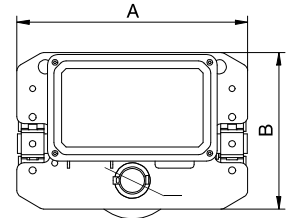
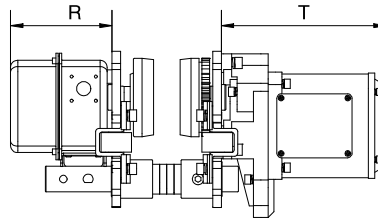

ELEKTRIČNA KOLICA ETK

Model	Nosivost	Brzina	Snaga Motora	Opseg grede	Dimenzije (mm)				Product Code
	t	m/min	kw	mm	A	B	R	T	
ETK005	0.5	11	0.12	75-125	185	195	110	150	
ETK010	1	11	0.4	68-153	315	205	142	231	
ETK020	2	11	0.4	82-178	325	217	142	231	
ETK030	3	11	0.75	100-178	340	250	142	231	
ETK050	5	11	0.75	112-178	400	291	142	231	
ETK075	7.5	11	0.75	112-178	400	291	142	231	
ETK100	10	11	0.75	150-220	500	371	142	231	

Ručna oprema za podizanje tereta

Električna oprema za podizanje tereta

Poliesterske priveznice

Transportne trake za osiguranje tereta

Lanac, lančane priveznice i komponente

Čelična užad, priveznice i komponente

Oprema za sumarsvo

Oprema za premešavanje tereta

ELEKTRIČNE LANČANE DIZALICE SA KOLICIMA

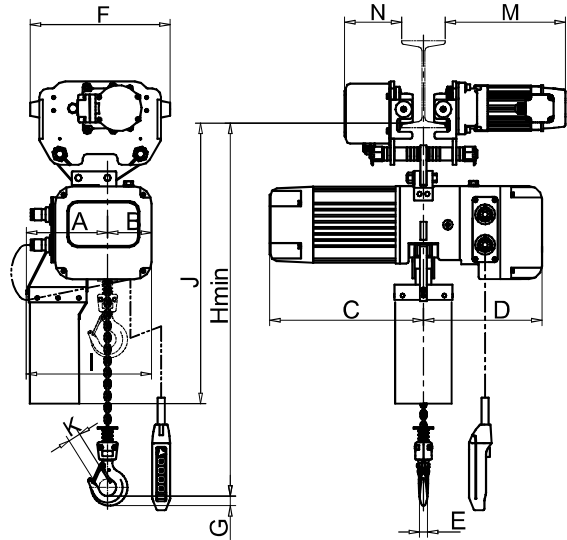

Karakteristike:

- Dupli sigurnosni mehanizam koji se sastoji od klizne spojke za zaštitu od preopterećenja i graničnika gornje i donje pozicije.
- Kućište od aluminijuma izrađeno postupkom tlačnog livenja, sa platnenom posudom za lanac.
- Ergonomski oblikovana komandna kutija sa jedinstvenim dizajnom tastera..
- Elektromagnetna DC kočnica.
- Termička zaštita elektromotora.
- Kontrolni relej konstruisan za nadzor trofaznog napajanja i zaštitu motora.
- Kuke od legiranog čelika, kovane pod pritiskom, dizajnirane da se postepeno otvaraju bez loma pri preopterećenju.
- Jednibrzinsko ili dvoibrzinsko podizanje i kretanje.
- Radni napon: 220/380/440 V, 50/60 Hz, trofazni.
- Upravljački napon: 24 V, 36 V ili 48 V..
- Nosivi lanac u skladu sa standardom EN 818-7.
- Daljinsko radio upravljanje (opciono).

ELEKTRIČNA LANČANA DIZALICA SA KOLICIMA, EHBT TIP

Model	Nosivost	Brzina podizanja	Motor	Radna grupa	Radni ciklus (ED)		Standardna visina dizanja	Nosivi lanac	Broj padova lanca	Prekidna sila	Brzina kretanja		Motor kretanja		Opseg grede
	t	m/min	kw		40%	26.6%/13.4%	m	mm			kN	m/min	kw	mm	
EHBT0025	0.25	7.0/2.3	0.9/0.3	2m/M5	40%	26.6%/13.4%	3	5x15	1	3.06	11	20/5	0.15	0.2/0.05	74-140
EHBT0050	0.5	7.6/2.5	0.9/0.3	2m/M5	40%	26.6%/13.4%	3	6.3x19	1	6.13	11	20/5	0.15	0.2/0.05	74-140
EHBT0100	1	5.0/1.7	1.1/0.37	2m/M5	40%	26.6%/13.4%	3	8x24	1	12.25	11	20/5	0.15	0.2/0.05	74-140
EHBT0200	2	2.5/0.85	1.1/0.37	2m/M5	40%	26.6%/13.4%	3	8x24	2	24.5	11	20/5	0.15	0.2/0.05	74-140
EHBT0300	3	6.0/2.0	3.6/1.2	2m/M5	40%	26.6%/13.4%	3	11.2x34	1	36.75	11	20/5	0.3	0.4/0.1	100-152
EHBT0500	5	3.0/1.0	3.6/1.2	2m/M5	40%	26.6%/13.4%	3	11.2x34	2	61.25	11	20/5	0.3	0.4/0.1	100-152

Model	Hmin	Dimenzije (mm)										Neto težina		Product Code
		A	B	C		D	F	J	K	M		N	kg	
	mm			Jednibrzinska verzija	Dvoibrzinska verzija					Jednibrzinska verzija	Dvoibrzinska verzija			
EHBT0025	469	190	102	302	334	307	322	630	27	276	276	131	71	95
EHBT0050	506	190	102	302	334	307	322	630	27	276	276	131	72	96
EHBT0100	579	190	102	302	354	307	322	630	31	276	276	131	76	100
EHBT0200	681	223	159	302	354	307	322	631	38	270	315	133	97	111
EHBT0300	650	282	166	399	469	336	388	757	38	299	322	140	154	180
EHBT0500	910	338	110	399	469	336	428	820	52	301	324	142	192	222

Ručna oprema za podizanje tereta
 Električna oprema za podizanje tereta
 Poliesterske priveznice
 Transportne trake za osiguranje tereta
 Lanac, lančane priveznice i komponente
 Čelična užad, priveznice i komponente
 Oprema za šumarstvo
 Oprema za premještanje tereta

ELEKTRIČNA DIZALICA SA ČELIČNIM UŽETOM

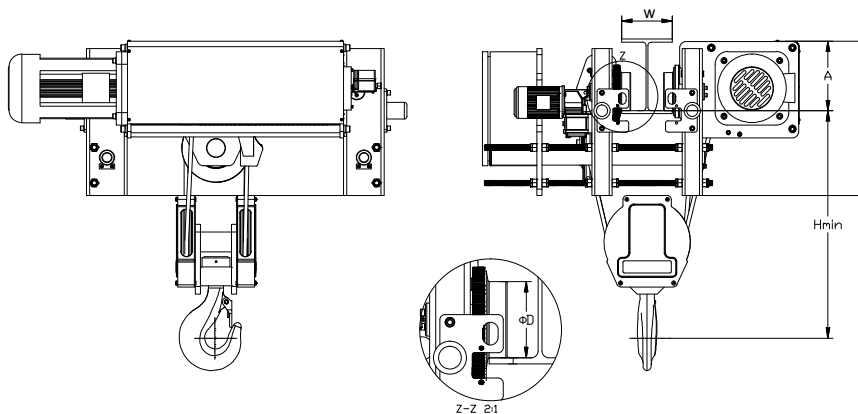
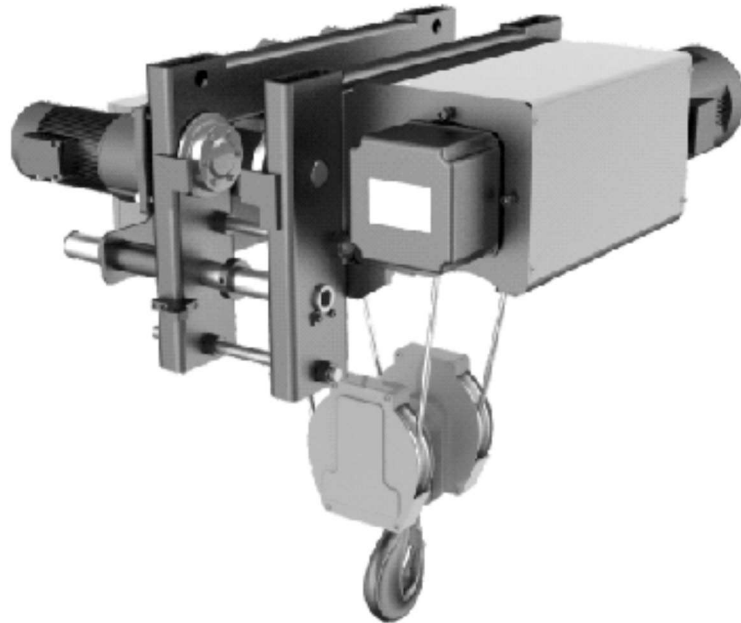

ELEKTRIČNA JEDNOGREDNA DIZALICA SA ČELIČNIM UŽETOM WHL-B

Model	Nosivost	Radna grupa	Broj namotaja	Brzina podizanja	Motor	Brzina kretanja	Motor kretanja	Opseg širine šina W (mm)		Prečnik užeta	A	Hmin	Visina podizanja	Product Code
	t			m/min	kw	m/min	kw	I-Beam	H-Beam					
WHL-B4	1.6	M4	2/1	9/2.2	3/0.8	20/5	2*0.37/0.1	100 - 180	100 - 400	8	220	600	12/18/24/30	
	3.2	M4	4/1	4.5/1.1				100 - 180	100 - 400				8	220
WHL-B5	3.2	M4	2/1	8/2	4.5/1.1	20/5	2*0.37/0.1	100 - 180	110 - 460	11	220	750	9/12/18/24	
	6.3	M4	4/1	4/1				100 - 180	110 - 460				11	220
WHL-B6	5	M4	2/1	8/2	7.5/2	20/5	2*0.37/0.1	120 - 180	120 - 460	15	270	950	12/18/24	
	10	M4	4/1	4/1				120 - 180	120 - 460				15	270

Ručna oprema za podizanje tereta

Električna oprema za podizanje tereta

Poliesterske piveznice

Transportne trake za osiguranje tereta

Lanac, lančane piveznice i komponente

Čelična užad, piveznice i komponente

Oprema za sumarnivo

Oprema za premještanje tereta

ELEKTRIČNA DIZALICA SA ČELIČNIM UŽETOM

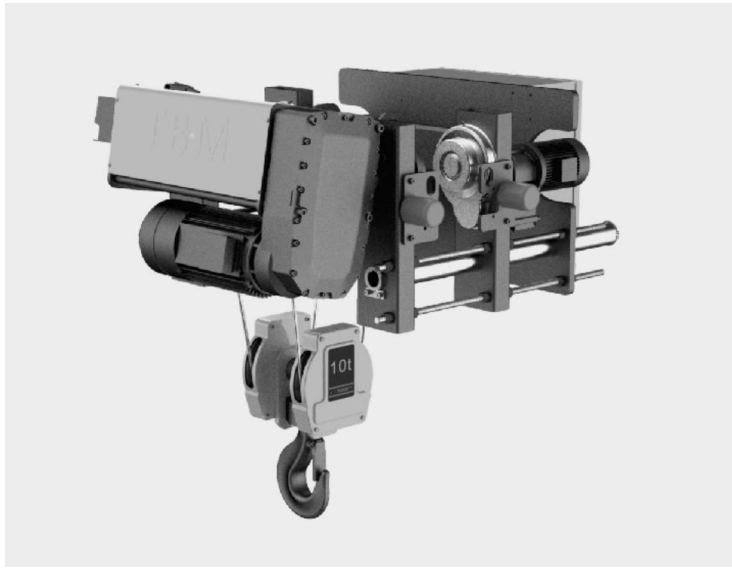

ELEKTRIČNA JEDNOGREDNA DIZALICA SA ČELIČNIM UŽETOM WHL-D

Karakteristike:

ELECTRONSKA JEDINICA

- Schneider kontaktor.
- Zaštita od preopterećenja motora, zaštita od faznog kvara i pogrešnog redosleda faza radi sprečavanja ozbiljnih kvarova.
- Trofazni napon 380–415V, 50Hz (440–480V, 60Hz).
- Upravljački napon 48V.
- Čvrsta i izdržljiva komandna tabla, stepen zaštite Ip54.

JEDINICA ZA POGON KRETANJA

- Dva motora za bočno kretanje sa direktnim pogonom.
- Kolicima dizalice ugrađena su četiri točka sa prirubnicama i trajno podmazanim valjkastim ležajevima, namenjeni za upotrebu na šinama sa paralelnim ili zakošenim prirubnicama.
- Izdržljivi motori sa promenom broja polova od legure aluminijuma, sa cilindričnim rotorima i integrisanim sigurnosnim kočnicama.
- 30% veća efikasnost obrtanja u poređenju sa tradicionalnim vezama.
- Stepenn zaštite IP55; klasa izolacije F.

SKLOP KUKE

- Dug vek trajanja i visok nivo bezbednosti predstavljaju ključne karakteristike valjaka od termički obrađenog čelika sa obrađenim žlebovima za sajlju i kuka od termički obrađenog čelika.

VODILICA UŽETA/SLAGAČ

- Elastična plastična vodilica užeta sa niskim koeficijentom trenja, dizajnirana kao prsten koji se širi, obezbeđuje sigurno vođenje užeta. Vodilica takođe smanjuje habanje užeta i vitla užeta. Jednostavna je za montažu, što smanjuje potrebe za održavanjem cele jedinice.

JEDINICA ZA POGON DIZANJA

- Laki prenosnici sa tihi prenosni ravni kosi zupčanici isporučuju neophodan obrtni moment.
- Stepenn zaštite IP55; klasa izolacije F.
- Izdržljivi motori sa promenom broja polova od legure aluminijuma, sa cilindričnim rotorima i integrisanim sigurnosnim kočnicama.
- Sa termičkom i zaštitom od preopterećenja.
- Granični prekidač obezbeđuje podizanje i spuštanje.
- Položaj podizanja je fabrički podešen, dok se položaj spuštanja lako podešava na licu mesta.
- Dvoslojna elektromagnetna DC kočnica sa automatskim aktiviranjem u slučaju nestanka napajanja.
- Kočione obloge bez azbesta, projektovane za oko milion kočenja, omogućavaju duge intervale održavanja.

VITLO I ČELIČNO UŽE

- Vitlo je izrađeno od bešavne čelične cevi.
- Visokoprecizni mašinski žlebovi značajno produžavaju vek trajanja čeličnog užeta.
- Teško radno pocinčano čelično uže sa vlačnom čvrstoćom od 2160N/mm².

- Frekventni pretvarač za dizanje ili kretanje (opciono).
- Daljinski upravljač (opciono).

ELEKTRIČNA DIZALICA SA ČELIČNIM UŽETOM

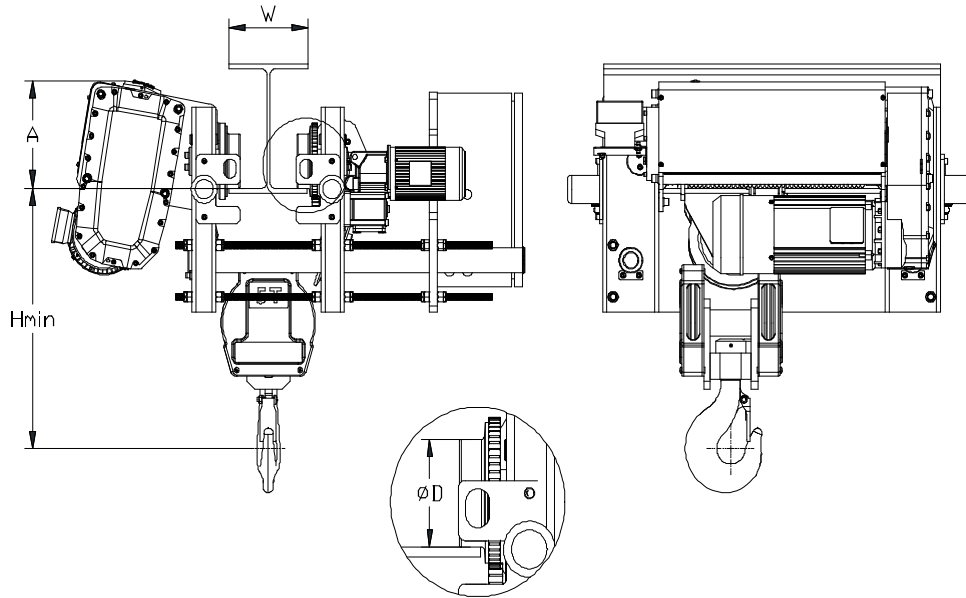

ELEKTRIČNA JEDNOGREDNA DIZALICA SA ČELIČNIM UŽETOM WHL-D

Model	Nosivost	Radna grupa	Broj namotaja	Brzina dizanja	Motor	Brzina kretanja	Motor kretanja	Opseg širine šina W(mm)		Prečnik užeta	Prečnik točka D	A	Hmin	Visina dizanja	Product Code
	t			m/min	kw	m/min	kw	I-Beam	H-Beam						
WHL-D2	1	M7	2/1	10/1.6	3.2/0.45	20/5	2*0.37/0.1	100-180	100-400	7	100	220	600	12/18/24/30	
	1.25	M6	2/1	10/1.6											
	1.6	M5	2/1	10/1.6											
	2	M7	4/1	5/0.8											
	2.5	M6	4/1	5/0.8											
WHL-D3	3.2	M5	4/1	5/0.8	6.0/0.9	20/5	2*0.37/0.1	110-180	110-460	9	125	249	700	12/18/24/30	
	2	M6	2/1	10/1.6											
	2.5	M5	2/1	10/1.6											
	3.2	M4	2/1	10/1.6											
	4	M6	4/1	5/0.8											
WHL-D4	5	M5	4/1	5/0.8	9.5/1.5	20/5	2*0.37/0.1	120-180	120-460	13	150	336	900	12/18/24/30	
	4	M6	2/1	10/1.6											
	6.3	M4	2/1	10/1.6											
	8	M6	4/1	5/0.8											
	10	M5	4/1	5/0.8											
	12.5	M4	4/1	5/0.8	12.5/1.9	2*0.75/0.18						800	6/9/12/15		

Ručna oprema za podizanje tereta

Električna oprema za podizanje tereta

Poliesterske piveznice

Transportne trake za osiguranje tereta

Lanac, lančane piveznice i komponente

Čelična užad, piveznice i komponente

Oprema za sumarnivo

Oprema za premještanje tereta

ELEKTRIČNA DIZALICA SA ČELIČNIM UŽETOM

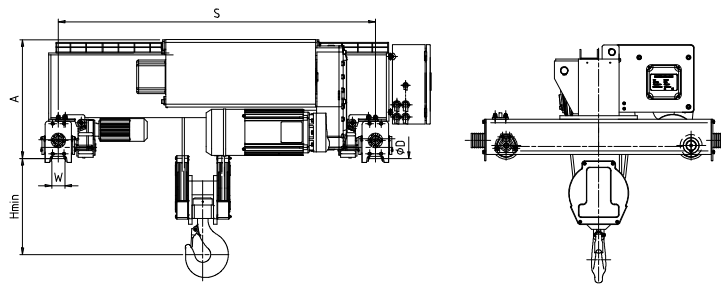

DVOGREDNA ELEKTRIČNA DIZALICA SA ČELIČNIM UŽETOM, WHD-D TIP

Model	Nosivost	Radna grupa	Broj namotaja	Brzina dizanja	Motor	Brzina kretanja	Motor kretanja	Prečnik točka D	Hmin	A	W	Širina koloseka S	Visina dizanja	Product Code
	t			m/min	kw	m/min	kw							
WHD-D3	2.5	M5	2/1	10/1.6	6/0.9	0-20	2*0.37	125	450	550	65	1200-2000	12-30	
	5	M5	4/1	5/0.8	6/0.9	0-20	2*0.37	125	350	550	65	1200-2000	6-15	
WHD-D4	5	M5	2/1	10/1.6	9.5/1.5	0-20	2*0.37	125	600	650	65	1400-2300	12-30	
	10	M5	4/1	5/0.8	9.5/1.5	0-20	2*0.55	125	500	650	65	1400-2300	6-15	
WHD-D5	10	M5	2/1	8/2	16/2.6	0-20	2*0.55	125	750	780	65	1400-2700	12-40	
	20	M5	4/1	4/1	16/2.6	0-20	2*1.1	160	750	800	75	1400-2700	6-20	
	20	M5	8/2	4/1	16/2.6	0-20	2*1.1	160	900	800	75	1700-3000	10-20	
	32	M5	12/2	2.7/0.67	16/2.6	0-20	2*1.5	200	1200	900	85	1700-3000	6.5-13	
	40	M5	8/2d	4/1	2*16/2.6	0-20	2*2.2	250	1000	1100	90	1700-3400	6-20	
WHD-D6	50	M5	10/2d	3.2/0.8	2*16/2.6	0-20	2*3	315	1300	1150	95	1700-3400	7-16	
	16	M5	2/1	0-9.8	38	0-20	2*1.1	160	1000	1000	75	1700-3000	12-45	
	32	M5	4/1	0-4.9	38	0-20	2*1.5	200	1000	1100	85	1700-3000	6-22.5	
	32	M5	8/2	0-4.9	38	0-20	2*1.5	200	900	1100	85	2000-3400	9-22.5	
	50	M5	12/2	0-3.3	38	0-20	2*3	315	1500	1200	95	2000-3400	6-15	
	63	M5	16/2	0-2.45	38	0-20	2*4	400	2500	1200	105	2000-3400	4.5-11	
	63	M5	8/2d	0-4.9	2*38	0-20	2*4	400	1200	1400	105	2000-3400	6-22.5	
80	M5	10/2d	0-3.9	2*38	0-20	2*4	400	2000	1400	105	2000-3400	7-18		

Ručna oprema za podizanje tereta
 Električna oprema za podizanje tereta
 Poliesterske priveznice
 Transportne trake za osiguranje tereta
 Lanac, lancane priveznice i komponente
 Čelična užad, priveznice i komponente
 Oprema za šumarstvo
 Oprema za premještanje tereta

ELEKTRIČNA DIZALICA SA ČELIČNIM UŽETOM

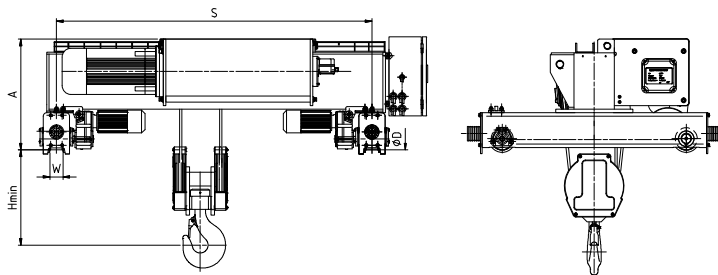
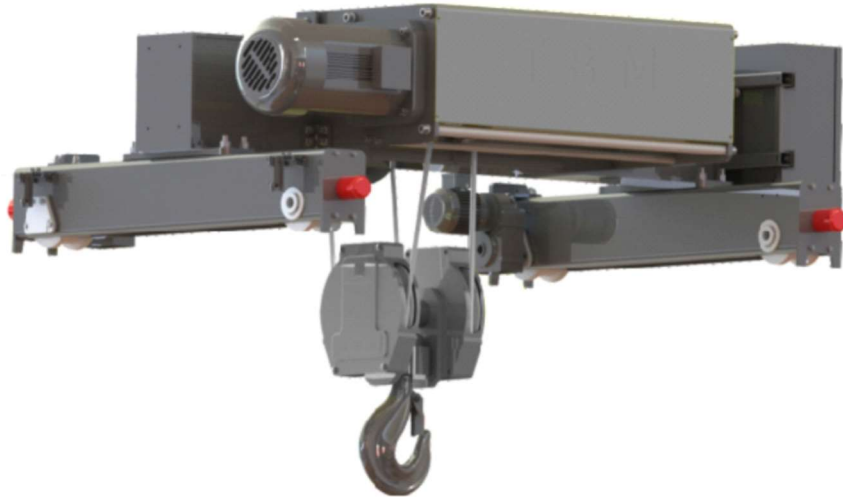

Ručna oprema za podizanje tereta

Električna oprema za podizanje tereta

Poliesterske priveznice

Transportne trake za osiguranje tereta

Lanac, lančane priveznice i komponente

Čelična užad, priveznice i komponente

Oprema za sumarnivo

Oprema za premještanje tereta

ELEKTRIČNA DVOGREDNA DIZALICA SA ČELIČNIM UŽETOM WHD-B

Model	Nosivost	Radna grupa	Broj namotaja	Brzina dizanja m/min	Motor kw	Brzina kretanja m/min	Motor kretanja kw	Prečnik točka D mm	Hmin mm	A mm	W mm	Širina koloseka S mm	Visina dizanja m	Prečnik vitla mm	Prečnik užeta mm	Product Code
	t															
WHD-B5	3	M4	2/1	8/2	4.5/1.1	0-20	2*0.37	125	450	550	65	1200-2000	12-30	247	11	
	6.3	M4	4/1	4/1				125	350	550	65	1200-2000	6-15			
WHD-B6	5	M4	2/1	8/2	7.5/2	0-20	2*0.37	125	600	650	65	1400-2300	12-30	275	15	
	10	M4	4/1	4/1				125	500	650	65	1400-2300	6-15			
WHD-B7	10	M4	2/1	7/1.8	13/3.4	0-20	2*0.55	125	750	780	65	1400-2600	9-36	327	18	
	20	M4	4/1	3.5/0.9				160	750	800	75	1400-2600	6-18			
	20	M4	8/2	3.5/0.9				160	900	800	75	1700-3000	9-18			
	30	M4	12/2	2.3/0.6				200	1200	900	85	1700-3000	6-12			
WHD-B9	16	M4	2/1	6/1.5	18.5/4.6	0-20	2*0.75	160	1000	1000	75	1700-3000	12-45	405	20	
	32	M4	4/1	3/0.75				200	1000	1100	85	1700-3000	6-22.5			
	32	M4	8/2	3/0.75				200	900	1100	85	2000-3400	9-22.5			
	48	M4	12/2	2/0.5				250	1500	1200	90	2000-3400	6-15			

ELEKTRIČNA DIZALICA SA ČELIČNIM UŽETOM



ELEKTRIČNA DIZALICA SA ČELIČNIM UŽETOM – WH TIP

Šifra artikla	Nosivost	Radna grupa	Broj namotaja	Brzina podizanja	Motor kretanja	Prečnik čeličnog užeta	Visina podizanja	Product code
	t			m/min	kw	mm	m	
WHF-B4	1.6	M4	2/1	9/2.2	3/0.8	8	9/12/18/24/30	
	3.2	M4	4/1	4.5/1.1	3/0.8	8	6/9/12/15	
WHF-B5	3.2	M4	2/1	8/2	4.5/1.1	11	9/12/18/24/30	
	6.3	M4	4/1	4/1	4.5/1.1	11	6/9/12/15	
WHF-B6	5	M4	2/1	8/2	7.5/2	15	9/12/18/24/30	
	10	M4	4/1	4/1	7.5/2	15	6/9/12/15	
WHF-B7	10	M4	2/1	7/1.8	13/3.4	18	9/12/18/24/30	
	20	M4	4/1	3.5/0.9	13/3.4	18	6/9/12/15	

Karakteristike:

- DC kočnica
Novi dizajn elektromagnetne DC kočnice sa disk sistemom radi precizno i sinhronizovano sa motorom, uz upotrebu ispravljača za rad bez kvarova, brzu reakciju, nizak nivo buke i dugotrajnu otpornost na habanje.
- Motor
Visokoefikasni kavezni asinhroni motor, tih radnje, kompaktnih dimenzija i male mase.
Stepen zaštite: IP54.
Klasa izolacije: F.
Ugrađen termički zaštitni uređaj.
- Upravljački ormar
Schneider kontaktor.
Robustan i dugotrajan upravljački ormar, stepen zaštite IP54.
Zaštita od preopterećenja motora, zaštita od faznog ispada i pogrešnog redosleda faza radi sprečavanja kritičnih oštećenja.
Nazivni napon: trofazni 380–415 V, 50 Hz (440–480 V, 60 Hz)
Upravljački napon: 48 V.
- Menjač (reduktor)
Redukciona zupčanika dizalice izrađena su od legiranog čelika sa površinskom termičkom obradom za produžen vek trajanja.
Planetarni menjač obezbeđuje malu masu, kompaktnu konstrukciju, visoku efikasnost, stabilan rad i nizak nivo buke.
Zaštita od preopterećenja instalirana kao standard radi povećane bezbednosti.
Upravljanje preko ručnog viska (pendant) sa tasterom za hitno isključenje.
- Frekventni regulator za podizanje ili pomeranje (opciono).
- Daljinsko upravljanje (opciono).

Ručna oprema za podizanje tereta
Električna oprema za podizanje tereta
Poliesterske priveznice
Transportne trake za osiguranje tereta
Lanac, lancane priveznice i komponente
Čelična užad, priveznice i komponente
Oprema za šumarstvo
Oprema za premještanje tereta

ELEKTRIČNO VITLO I PRIBOR ZA DIZALICE

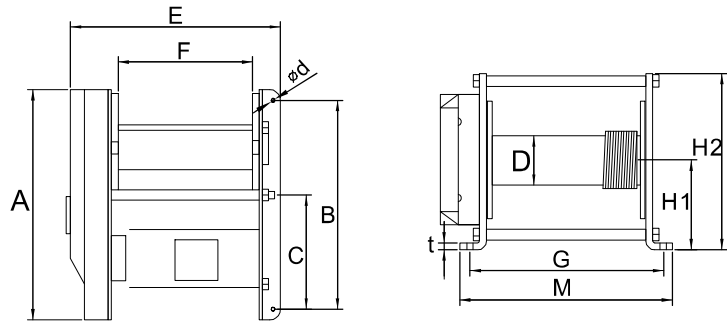
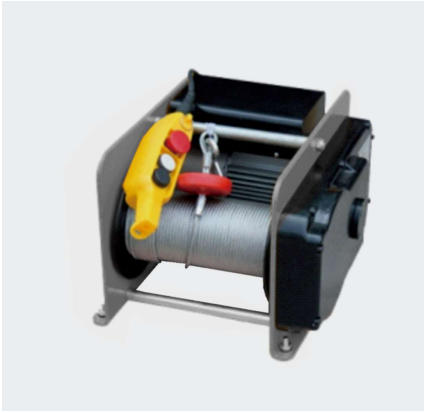

Karakteristike:

Izuzetno kompaktan i praktičan kockasti dizajn, kao i univerzalni izvod užeta, omogućavaju fleksibilnu ugradnju u gotovo bilo kom položaju, što uređaj čini pogodnim za podizanje i vuču tereta.

Kompaktne dimenzije postignute su integracijom kočionog motora u kućište.

Menjač sa pravolinijskim zupčanicima i kosim prvim stepenom prenosa obezbeđuje tiho i ravnomerno funkcionisanje.

Kočnica sa opružnim pritiskom, integrisana u motor, obezbeđuje sigurno zadržavanje tereta i u slučaju nestanka električne energije. Standardno se isporučuje bubanj za uže bez žlebova (glatki bubanj).

Uže je učvršćeno u specijalno udubljenje na bubnju, što omogućava namotavanje u više slojeva bez oštećenja.

Niskonaponska komandna jedinica (kontroler) isporučuje se kao standard. Stepenn zaštite: IP65

ELEKTRIČNO VITLO EWA

Model	Nosivost kg	Visina dizanja m	Brzina dizanja m/min	Prečnik užeta mm	Napajanje	Dimenzije(mm)											Neto težina kg	Product Code
						A	B	C	D	d	E	F	G	H1	H2	M		
EWA250-15	250	58	30	5	230V/1ph/50hz	436	295	--	83	13	380	265	322	147	305	345	8	65
EWA500-15	500	58	20	6		520	480	240	122	15	415	270	338	188	372	370	10	107
EWA250-30	250	58	30	5	400V/3ph/50hz	436	295	--	83	13	380	265	322	147	305	345	8	65
EWA500-30	500	58	20	6		520	480	240	122	15	415	270	338	188	372	370	10	107

PRIBOR ZA DIZALICE

Daljinska-radio kontrola



Sistem za napajanje (vodilice/klizne vodilice)

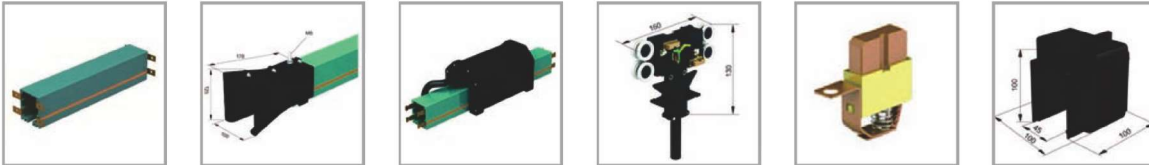

Sistem za vođenje kablova



POLIESTER PRIVEZNICE SA OMČAMA EN1492-1

Karakteristike:

- Poliesterske priveznice koriste se za razlicite namene pri podizanju tereta.
- Izradjene od visokocvrstog poliesterskog prediva (PES), otporne su na vecinu kiselina, ali ne i na jake baze.
- Dvoslojna konstrukcija, PU-impregnirane, termicki stabilizovane.
- Sa ojaanim mekim uškama.
- Obojene po standardu radi lakšeg prepoznavanja nosivosti.
- Oznake kapaciteta: svaka nit oznacava nosivost od 1 tone.
- Mala istegljivost, mala masa i visoka fleksibilnost.
- Manje oštećuju kontaktne površine tereta u poredjenju sa celicnim priveznicama.
- Svaka priveznica je oznacena jedinstvenim serijskim brojem radi bezbednog evidentiranja.
- Na etiketi se nalazi štampani kalendar (godina/mesec) za obeležavanje sledeceg pregleda.
- Standard: EN 1492-1
- Koeficijent sigurnosti: 7:1

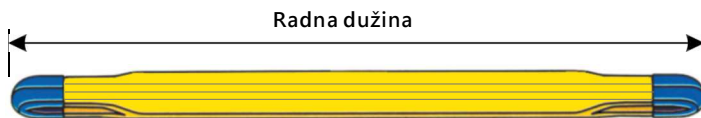

DVOSLOJNAPOLIESTERPRIVEZNICA SA OMČAMA



Šifra	Nosivost po bojama na osnovu EN 1492-1	Širina (mm)	Dozvoljeno radno opterećenje (t)					Product Code
			Vertikalno podizanje	Podizanje sa omčom	Korpa vez			
					Paralelno	$\beta=0^\circ-45^\circ$	$\beta=45^\circ-60^\circ$	
			1	0.8	2	1.4	1	
WS01-03001	WLL 1T	30/50	1	0.8	2	1.4	1	
WS01-06002	WLL 2T	60	2	1.6	4	2.8	2	
WS01-09003	WLL 3T	90	3	2.4	6	4.2	3	
WS01-12004	WLL 4T	120	4	3.2	8	5.6	4	
WS01-15005	WLL 5T	150	5	4	10	7	5	
WS01-18006	WLL 6T	180	6	4.8	12	8.4	6	
WS01-24008	WLL 8T	240	8	6.4	16	11.2	8	
WS01-30010	WLL 10T	300	10	8	20	14	10	
WS01-30012	WLL 12T	300	12	9.6	24	16.8	12	

NAPOMENA: 1. Veće nosivosti dostupne na upit

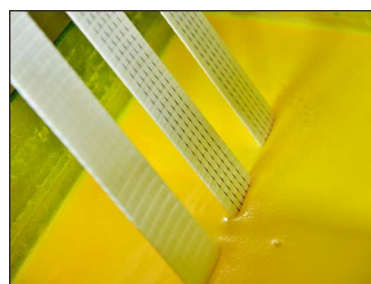







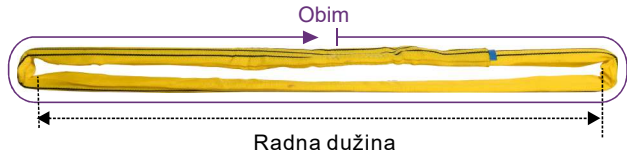

Ručna oprema za podizanje tereta
 Električna oprema za podizanje tereta
 Poliesterske priveznice
 Transportne trake za osiguranje tereta
 Lanac, lančane priveznice i komponente
 Čelična užad, priveznice i komponente
 Oprema za sumarstvo
 Oprema za premešanje tereta

POLIESTER PRIVEZNICE BESKONAČNE EN1492-2

Karakteristike

- Beskonačna priveznica je priveznica sa jezgrenom niti obavijenom zaštitnim omotačem.
 - Izrađena od visokočvrstog poliesterskog prediva (PES).
 - Omotač beskonačne priveznice izrađen je od dodatno ojačanog kaiša impregniranog PU slojem.
 - Obojene po standardu radi lakšeg prepoznavanja nosivosti.
 - Crne beskonačne priveznice takođe su dostupne.
 - Oznake kapaciteta: svaka nit označava nosivost od 1 tone.
 - Mala istegljivost, izuzetno mala masa, visoka fleksibilnost i savitljivost.
 - Manje oštećuju kontaktne površine tereta u poređenju sa čeličnim priveznicama.
 - Standard: EN 1492-2 i AS 4497.1
- Koeficijent sigurnosti: 7:1



Šifra	Nosivost po bojama na osnovu EN 1492-2	Dozvoljeno radno opterećenje (t)							Product Code
		Vertikalno podizanje	Podizanje sa omčom	Korpa vez					
				Paralelno	$\beta=0^{\circ}-45^{\circ}$	$\beta=45^{\circ}-60^{\circ}$	$\beta=0^{\circ}-45^{\circ}$	$\beta=45^{\circ}-60^{\circ}$	
									
		1	0.8	2	1.4	1	0.7	0.5	
RS01-001	WLL 1T	1	0.8	2	1.4	1	0.7	0.5	
RS01-002	WLL 2T	2	1.6	4	2.8	2	1.4	1	
RS01-003	WLL 3T	3	2.4	6	4.2	3	2.1	1.5	
RS01-004	WLL 4T	4	3.2	8	5.6	4	2.8	2	
RS01-005	WLL 5T	5	4	10	7	5	3.5	2.5	
RS01-006	WLL 6T	6	4.8	12	8.4	6	4.2	3	
RS01-008	WLL 8T	8	6.4	16	11.2	8	5.6	4	
RS01-010	WLL 10T	10	8	20	14	10	7	5	
RS01-012	WLL 12T	12	9.6	24	16.8	12	8.4	6	
RS01-015	WLL 15T	15	12	30	21	15	10.5	7.5	
RS01-020	WLL 20T	20	16	40	28	20	14	10	
RS01-025	WLL 25T	25	20	50	35	25	17.5	12.5	
RS01-030	WLL 30T	30	24	60	42	30	21	15	
RS01-035	WLL 35T	35	28	70	49	35	24.5	17.5	
RS01-040	WLL 40T	40	32	80	56	40	28	20	
RS01-045	WLL 45T	45	36	90	63	45	31.5	22.5	
RS01-050	WLL 50T	50	40	100	70	50	35	25	
RS01-060	WLL 60T	60	48	120	84	60	42	30	
RS01-080	WLL 80T	80	64	160	112	80	56	40	
RS01-100	WLL 100T	100	80	200	140	100	70	50	
RS01-120	WLL 120T	120	96	240	168	120	84	60	
RS01-200	WLL 200T	200	160	400	280	200	140	100	

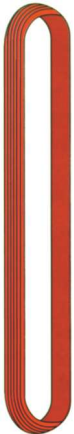

Ručna oprema za podizanje tereta

Električna oprema za podizanje tereta

Poliesterske priveznice

Transportne trake za osiguranje tereta

Lanac, lančane priveznice i komponente

Čelična užad, priveznice i komponente

Oprema za šumarstvo

Oprema za premešanje tereta

POLIESTERI ZA VUČU



Šifra	MBS(t)	Dužina(m)	Product Code
TS-0806	8	6	
TS-1206	12	6	
TS-1606	16	6	
TS-1806	18	6	
TS-2406	24	6	
TS-2806	28	6	
TS-3606	36	6	
TS-4206	42	6	
TS-4806	48	6	
TS-5606	56	6	
TS-6006	60	6	

Karakteristike

- Privezne trake za vuču koriste se za teže mašine kao što su šumske mašine, teretna vozila, bageri.
- Mala masa i dobra apsorpcija udara čine ih fleksibilnim i bezbednim za upotrebu.
- Opremljene su omotačem.
- Obeležene su informacijama o prekidnoj sili pri pravolinijskom zatezanju.
- Standardna dužina je 6 m, druge dužine dostupne su po zahtevu kupca.
- Oba oka imaju dodatnu zaštitu protiv habanja.
- Nije namenjeno za podizanje tereta.

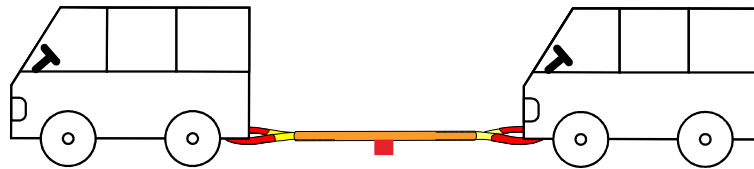

Ručna oprema za podizanje tereta

Električna oprema za podizanje tereta

Poliesterske priveznice

Transportne trake za osiguranje tereta

Lanac, lančane priveznice i komponente

Čelična užad, priveznice i komponente

Oprema za sumarstvo

Oprema za premještanje tereta

POLIESTER PRIVEZNICE

Karakteristike:

- Sklopovi sa 1, 2, 3 i 4 kraka pogodni su za sve vrste podizanja.
- Lakša alternativa u poređenju sa skupom lanaca ili skupom sajli.
- 100% poliester beskonačna priveznica u skladu sa EN 1492-2.
- Visokootporna oprema u skladu sa EN 1677.
- Koeficijent sigurnosti: 4:1

NAPOMENA: opciono  NFC identifikacija

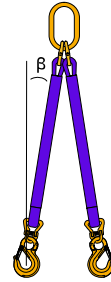

Lifting Angle β

JEDNOKRAKA POLIESTER PRIVEZNICA

Šifra		Nosivost (t)	Product Code
RSA-1-1		1	
RSA-1-2		2	
RSA-1-3		3	
RSA-1-5		5	

DVOKRAKA POLIESTER PRIVEZNICA

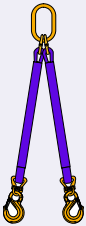
Šifra		Nosivost (t)	Nosivost (t)	Product Code
		Ugao β	Ugao β	
		0-45°	45-60°	
RSA-2-1		1.4	1	
RSA-2-2		2.8	2	
RSA-2-3		4.2	3	
RSA-2-5		7	5	

TROKRAKA POLIESTER PRIVEZNICA

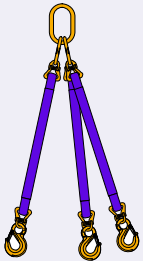
Šifra		Nosivost (t)	Nosivost (t)	Product Code
		Ugao β	Ugao β	
		0-45°	45-60°	
RSA-3-1		2.1	1.5	
RSA-3-2		4.2	3	
RSA-3-3		6.3	4.5	
RSA-3-5		10.5	7.5	

ČETVOROKRAKA POLIESTER PRIVEZNICA

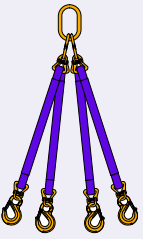
Šifra		Nosivost (t)	Nosivost (t)	Product Code
		Ugao β	Ugao β	
		0-45°	45-60°	
RSA-4-1		2.1	1.5	
RSA-4-2		4.2	3	
RSA-4-3		6.3	4.5	
RSA-4-5		10.5	7.5	

Ručna oprema za podizanje tereta

Električna oprema za podizanje tereta

Poliesterne priveznice

Transportne trake za osiguranje tereta

Lanac, lančane priveznice i komponente

Čelična užad, priveznice i komponente





Oprema za šumarstvo

Oprema za premještanje tereta

POLIESTER ZA VEZIVANJE TERETA EN12195-2

35MM/2T ZATEZNA TRAKA SA MEHANIZMOM



	Šifra	Dužina (m)	Završetak	LC (daN)	MBS (kg)	Product Code
	HFL-RTD3520DJ	0.5 + 5.5	Double J Hook	1000	2000	
	HFL-RTD3520SJ	0.5 + 5.5	Single J Hook	1000	2000	
	HFL-RTD3520CK	0.5 + 5.5	Claw Hook	1000	2000	
	HFL-RTD3520TG	0.5 + 5.5	Triangle	1000	2000	





50MM/4T/5T ZATEZNA TRAKA SA MEHANIZMOM



	Šifra	Dužina (m)	Završetak	LC (daN)	MBS (kg)	Product Code
	HFL-RTD5040DJ	0.5 + 9.5	Double J Hook	2000	4000	
	HFL-RTD5050DJ			2500	5000	
	HFL-RTD5040SJ	0.5 + 9.5	Single J Hook	2000	4000	
	HFL-RTD5050SJ			2500	5000	
	HFL-RTD5040CK	0.5 + 9.5	Claw Hook	2000	4000	
	HFL-RTD5050CK			2500	5000	
	HFL-RTD5040TG	0.5 + 9.5	Triangle	2000	4000	
	HFL-RTD5050TG			2500	5000	

50MM/4T/5T ERGO RATCHET TIE DOWN



	Šifra	Dužina (m)	Završetak	LC (daN)	MBS (kg)	Product Code
	HFL-ERTD5040DJ	0.5 + 9.5	Double J Hook	2000	4000	
	HFL-ERTD5050DJ			2500	5000	
	HFL-ERTD5040SJ	0.5 + 9.5	Single J Hook	2000	4000	
	HFL-ERTD5050SJ			2500	5000	
	HFL-ERTD5040CK	0.5 + 9.5	Claw Hook	2000	4000	
	HFL-ERTD5050CK			2500	5000	
	HFL-ERTD5040TG	0.5 + 9.5	Triangle	2000	4000	
	HFL-ERTD5050TG			2500	5000	

Ručna oprema za podizanje tereta

Električna oprema za podizanje tereta

Poliesterske priveznice

Transportne trake za osiguranje tereta

Lanac, lančane priveznice i komponente

Čelična užad, priveznice i komponente

Oprema za sumarstvo

Oprema za premještanje tereta

POLIESTER ZA VEZIVANJE TERETA EN12195-2







75MM/10T ZATEZNA TRAKA SA MEHANIZMOM

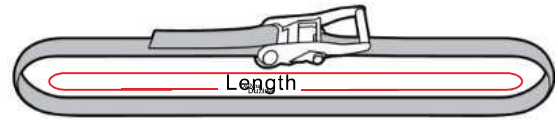

	Šifra	Dužina (m)	Završetak	LC (daN)	MBS (kg)	Product Code
	HFL-RTD75100DJ	0.5 + 9.5	Double J Hook	5000	10000	
	HFL-RTD75100CK	0.5 + 9.5	Claw Hook	5000	10000	

BESKONAČNA ZATEZNA TRAKA SA MEHANIZMOM



	Šifra	Širina / Dužina	Zatezni Mehanizam	LC (daN)	MBS (kg)	Product Code
	HFL-EL-25-0.25T	25mm / 5m	Cam	125	250	
	HFL-EL-25-0.3T			150	300	
	HFL-EL-25-0.4T			200	400	
	HFL-EL-25-0.5T			250	500	
	HFL-EL-25-1.6T	25mm / 5m	Ratchet	800	1600	
	HFL-EL-25-2T			1000	2000	
	HFL-EL-28-3T	28mm / 6m	Ratchet	1500	3000	
	HFL-EL-35-4T	35mm / 6m	Ratchet	2000	4000	
	HFL-EL-35-6T		Ratchet	3000	6000	
	HFL-EL-50-8T	50mm / 8m	Ratchet	4000	8000	
	HFL-EL-50-10T		Ratchet	5000	10000	
	HFL-EL-75-20T	75mm / 10m	Ratchet	10000	20000	

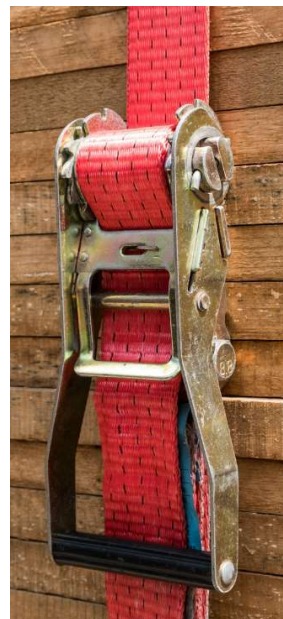
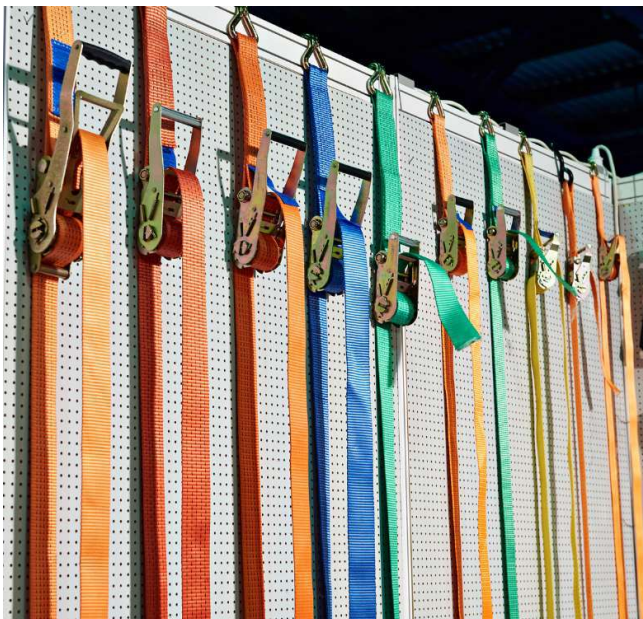

Ručna oprema za podizanje tereta

Električna oprema za podizanje tereta

Poliesterske priveznice

Transportne trake za osiguranje tereta

Lanac, lančane priveznice i komponente

Čelična užad, priveznice i komponente

Oprema za šumstvo

Oprema za premještanje tereta

ZAŠTITA ZA POLIESTERSKE TRAKE

Zaštita za poliesterske trake



PCP102

Materijal: PE
Dimenzije: 90x90x136(83°)
Za poliestere trake širine 50~100mm
Product Code: 406000005



PCP057

Materijal: PE
Dimenzije: 150x195x150 (90°)
Za poliestere trake širine 50mm
Product Code: 406000011



PS006

Materijal: PU
Dimenzije: 4x80x125
Za poliestere trake širine 50mm
Product Code: 406000022

Ručna oprema za
podizanje tereta

Električna oprema za
podizanje tereta

Poliesterske
priveznice

Transportne trake
za osiguranje
tereta

Lanac, lančane
priveznice i
komponente

Čelična užad,
priveznice i
komponente

Oprema za
sumarstvo

Oprema za
premeštanje tereta

ZATEZAČ LANCA

ZATEZAČ LANCA

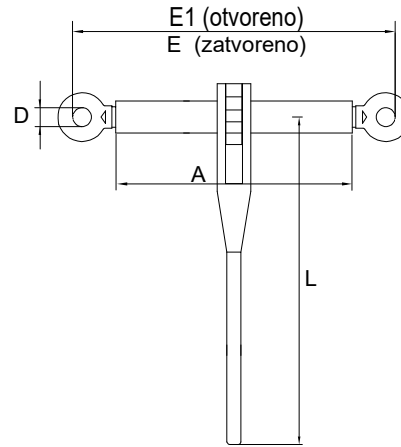

ZATEZAČ LANCA BEZ KARIKA I KUKA

Šifra	Min.-Max. dim. lanca	Nosivost	Prekidna sila	Min. Krajnje opterećenje	Težina	Dužina	Dimenzije (mm)					Product Code
	mm						kg	kg	kg	kg	mm	
RLBN08	6-8	2000	2500	4000	0.98	190	170	164	220	320	14.5	
RLBN10	8-10	4300	5400	8600	3.1	386	345	250	330	480	20	
RLBN13	10-13	7500	9400	15000	3.1	386	345	250	330	480	20	
RLBN16	13-16	10500	13000	21000	3.5	386	345	250	350	500	26	

Ručna oprema za podizanje tereta

Električna oprema za podizanje tereta

Poliesterske priveznice

Transportne trake za osiguranje tereta

Lanac, lančane priveznice i komponente

Čelična užad, priveznice i komponente

Oprema za šumarstvo

Oprema za premešavanje tereta

G80 ZATEZAČ LANCA

Karakteristike:

Zatezači tereta se koriste za bezbedno osiguranje teških tereta u drumskom, železničkom, vazdušnom i pomorskom transportu.

- ELBH zatezač tereta je pojedinačno testiran na probno opterećenje u iznosu od 1,25 puta veće od nominalne zatezne sposobnosti.
- Zatvoreno telo konstrukcije štiti navoj od oštećenja i sprečava ulazak prljavštine.
- Kovane vijčane ušice i kuke.
- Kuke su opremljene sigurnosnim osiguračima koji sprečavaju slučajno otkaçavanje.
- Ugrađeni sigurnosni mehanizam sprečava nenamerno odvrtnje.
- Zaštitni premaz u prahu obezbeđuje dobru otpornost na koroziju.
- Namenjen za upotrebu u kombinaciji sa lancem G80.
- Obeležavanje: veličina, zatezna sposobnost, "Nije za podizanje", broj serije, EN 12195-3
- Standard: EN 12195-3
- Upozorenje: nije namenjeno za podizanje tereta.

ZATEZAČ LANCA SA KUKAMA I SIGURNOSNIM OSIGURAČEM

Šifra	Lanac	Sila zatezanja kN	Min. prekidna sila kN	Dimenzije (mm)						Težina kg	Product Code
	mm			A	A1	B	F	F1	M		
ELBH08	8	40	80.4	355	520	11.5	575	740	355	4.5	
ELBH10	10	63	126	355	520	15	615	780	355	5.5	
ELBH13	13	100	212	361	516	19.5	695	850	355	8	
ELBH16	16	160	322	574	874	19.5	930	1230	355	14.5	

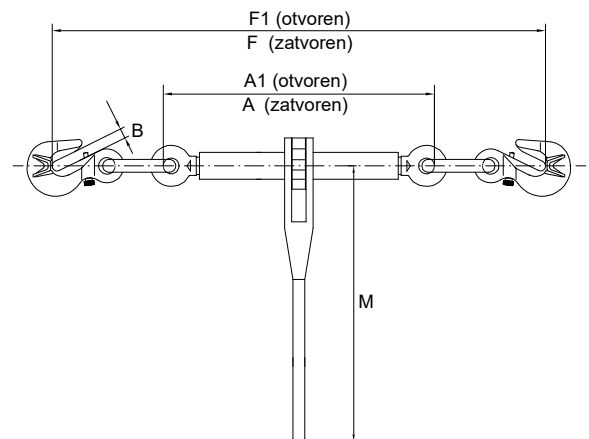

Ručna oprema za podizanje tereta
 Električna oprema za podizanje tereta
 Poliesterske priveznice
 Transportne trake za osiguranje tereta
 Lanac, lančane priveznice i komponente
 Čelična užad, priveznice i komponente
 Oprema za sumarstvo
 Oprema za premještanje tereta

G80 LANCI ZA ZATEZANJE SA ZATEZAČEM LANCA

G80 LANCI ZA ZATEZANJE SA ZATEZAČEM LANCA

Šifra	Lanac	Sila zatezanja	Min. prekidna sila	K	Product Code
	mm	kN	kN	mm	
ELBC08	8	40	80.4	29	
ELBC10	10	63	126	39	
ELBC13	13	100	212	47.5	

Lanci za zatezanje opremljeni su zatezačem tereta sa čegrtaljkom, nosivim kukama sa sigurnosnim zatvaračima i skraćivačem sa sigurnosnim osiguračem koja sprečava vibracije lanca tokom transporta.

Zatezač tereta sa čegrtaljkom primenjuje silu na lance na kontrolisan način.

Duža strana lanca može se bezbedno skratiti pomoću skraćivača.

Standardna radna dužina: 3,5 m.

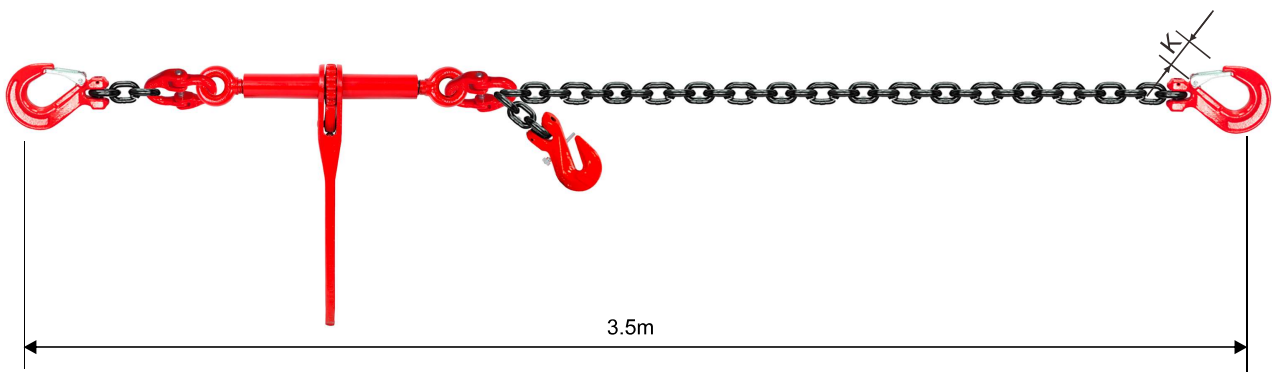

G80 LANAC ZA ZATEZANJE SA ELEMENTIMA

Šifra	Lanac	Sila zatezanja	Min. prekidna sila	Standardna dužina	Težina	Product Code
	mm	kN	kN	m	kg	
LCLB08	8	40	80.4	3.5	6.1	
LCLB10	10	63	126	3.5	9.8	
LCLB13	13	100	212	3.5	16.1	
LCLB16	16	160	322	3.5	25.4	

• Za zatezanje izuzetno teških tereta na brodovima, prikolicama i sl.

• Standardni krajnji element: G80 kuka sa osiguračem, sa sigurnosnim zatvaračem

• Površinska zaštita lanca: elektrocinčan, crno farban ili crno E-premazan

(elektroforetski premaz)

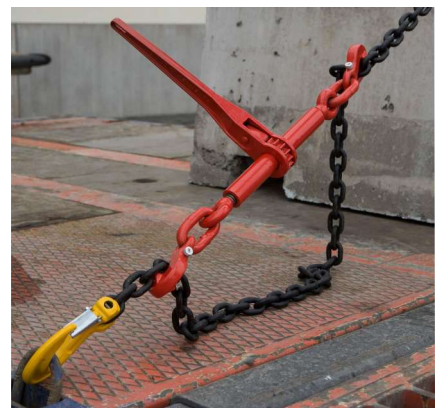

Ručna oprema za podizanje tereta

Električna oprema za podizanje tereta

Poliesterske priveznice

Transportne trake za osiguranje tereta

Lanac, lančane priveznice i komponente

Čelična užad, priveznice i komponente

Oprema za šumarstvo

Oprema za premještanje tereta

G100 ZATEZAČ LANCA

Specifikacija:

Zatezač lanca sa čegrtaljkom je alat koji se koristi za zatezanje i osiguranje lanaca oko tereta u svrhu transporta. Uobičajeno se primenjuje u industriji drumskog transporta, na otvorenim prikolicama (flatbed) i u drugim situacijama gde je potrebno sigurno učvrstiti teret.

Opšti prikaz načina rada zatezača lanca sa čegrtaljkom:

• Komponente:

Zatezač lanca sa čegrtaljkom obično se sastoji od ručke, dve zatezne kuke i mehanizma sa čegrtaljkom.

• Montaža:

Zatezač se montira tako što se jedan kraj lanca pričvrsti za tačku oslonca na vozilu ili prikolici, a drugi kraj za teret. Zatezač se potom postavlja preko lanca.

• Zatezanje:

Mehanizam sa čegrtaljkom se aktivira okretanjem ručke, čime se krajevi lanca povlače jedan ka drugom, stvarajući naprezanje. Ovo omogućava čvrsto osiguranje tereta.

• Zaključavanje:

Kada se postigne željeni nivo zatezanja, mehanizam sa čegrtaljkom se zaključava kako bi zadržao položaj i održao napetost u lancu.

• Mere bezbednosti:

Neophodno je pridržavati se uputstava proizvođača i bezbednosnih smernica pri korišćenju zatezača sa čegrtaljkom. Prekomerno zatezanje može biti opasno i može izazvati oštećenje tereta ili opreme.

• Dozvoljeno radno opterećenje (WLL):

Svaki zatezač ima naznačeno dozvoljeno radno opterećenje (WLL), što predstavlja maksimalno opterećenje koje zatezač može bezbedno da podnese. Neophodno je koristiti zatezač sa odgovarajućim WLL-om u odnosu na masu tereta.

Karakteristike:

- Standard: EN 12195-3
- Materijal: G100
- Zatezna sposobnost: 50 kN, 80 kN i 134 kN
- Dimenzije lanca: 8 mm, 10 mm i 13 mm
- Priključak: Skraćivač sa sigurnosnim osiguračem
- Kovana ručka
- Pogodno za upotrebu sa lancima G100
- Isključivo za zatezanje, nije za podizanje
- Završna obrada: praškasto farbanje

ZATEZAČ LANCA G100 SA KUKAMA

Šifra	Lanac	Sila zatezanja kN	Min. prekidna sila kN	Dimenzije (mm)								Težina	Product Code	
	mm			A	D	H	E	L	Ø	Ø'	L _{min}	L _{max}		kg
ELHP08	8	50	100	50	12	98	10.5	383	56	28	340	502	3.78	
ELHP10	10	80	160	50	14	121.5	13	388.5	65	33.1	365	525	5.8	
ELHP13	13	134	268	72	20	159.5	15.5	392.5	69	37.1	365	525	9.5	

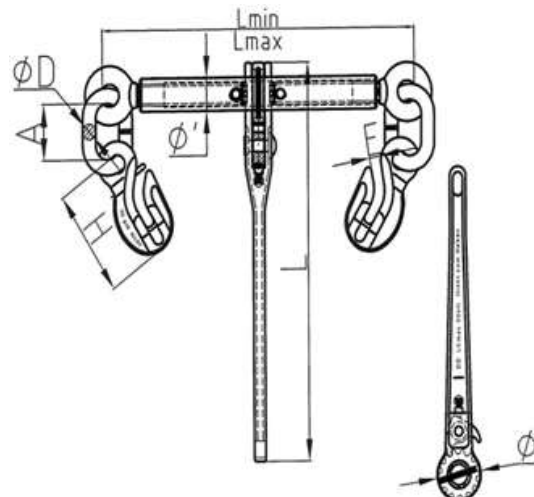

Ručna oprema za podizanje tereta
 Električna oprema za podizanje tereta
 Poliesterske priveznice
 Transportne trake za osiguranje tereta
 Lanac, lančane priveznice i komponente
 Čelična uzad, priveznice i komponente
 Oprema za sumarstvo
 Oprema za premeštanje tereta

G100 ZATEZAČ LANCA

G100 ZATEZAČ LANCA BEZ KARIKA I KUKA

Šifra	Lanac	Sila zatezanja	Prekidna sila	Dimenzije (mm)						Težina	Product Code
	mm	kN	kN	A	L	∅	∅ ₁	L _{min}	L _{max}	kg	
RLWL08	8	50	100	50.5	383	56	25	340	500	2.6	
RLWL10	10	80	160	66	388.5	65	34	376	536	4.3	
RLWL13	13	134	268	81	392.5	69	43.5	395	555	5	

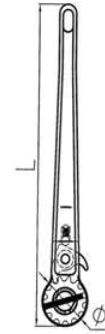
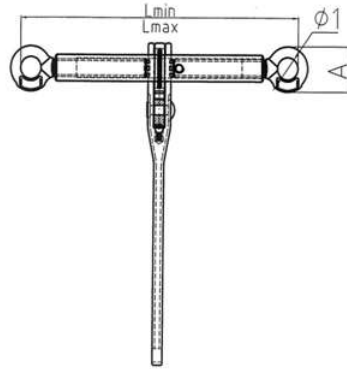

G100 LANCI ZA ZATEZANJE SA ZATEZAČEM LANCA

Šifra	Lanac	Sila zatezanja	Min. prekidna sila	L	K	Product Code
	mm	kN	kN	mm	mm	
ELBP08	8	50	100	3500	25	
ELBP10	10	80	160	3500	28	
ELBP13	13	134	268	3500	38	

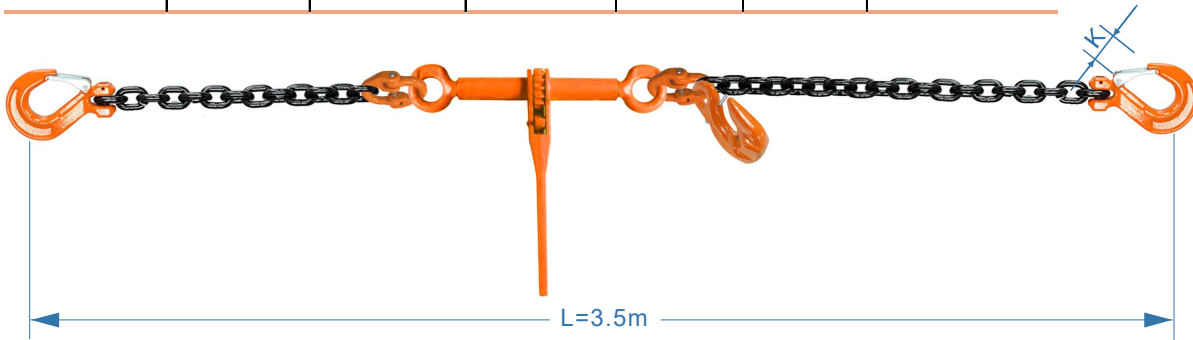

G100 LANAC ZA ZATEZANJE SA ELEMENTIMA

Šifra	Lanac	Sila zatezanja	Min. prekidna sila	Standardna dužina	Težina	K	Product Code
	mm	kN	kN	m	kg	mm	
LCLP08	8	50	100	3.5	6.1	25	
LCLP10	10	80	160	3.5	9.8	28	
LCLP13	13	134	268	3.5	16.1	38	
LCLP16	16	200	400	3.5	25.4	44	

- Za zatezanje izuzetno teških tereta na brodovima, prikolicama i sl.
- Standardni završni element: kuka G100, sa sigurnosnim zatvaračem.
- Površinska obrada lanca: elektrocinčan, crno farban ili crno elektroforetski premazan (E-coated).



Ručna oprema za podizanje tereta

Električna oprema za podizanje tereta

Poliesterske priveznice

Transportne trake za osiguranje tereta

Lanac, lančane priveznice i komponente

Čelična užad, priveznice i komponente

Oprema za šumarstvo

Oprema za premještanje tereta

G80 LANČANE PRIVEZNICE

IZBOR LANČANIH PRIVEZNICA

U ovom katalogu prikazano je maksimalno radno opterećenje za svaku veličinu lanca. Ove vrednosti zasnivaju se na idealnim uslovima, ali u praksi radni uslovi mogu znatno varirati. Sve primene dizanja treba da proceni kompetentna osoba kako bi se utvrdila odgovarajuća veličina i tip priveznice.

Kod višekrakah priveznica, ugao između krakova je ključan. Stvarna napetost na svakoj nozi povećava se sa povećanjem ugla između krakova, što je prikazano na dijagramu nasuprot. Iz tog razloga, sve lančane priveznice opšte namene ocenjene su za upotrebu pod uglom od 90° uključujući ugao. Ugao između krakova nikada ne sme prelaziti 120°.

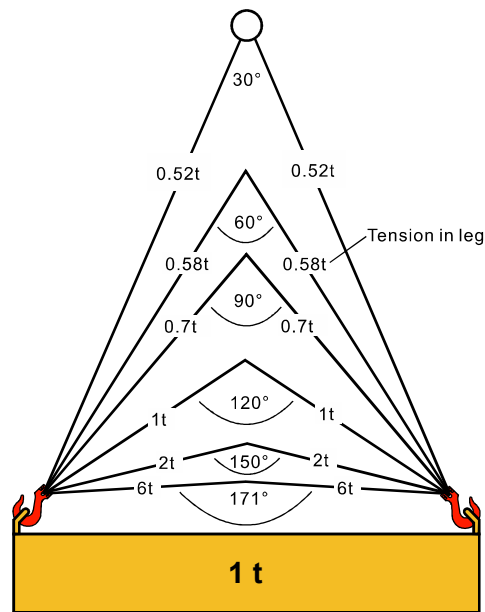

Udaljenost između kuke dizalice i tereta poznata je kao „prostor iznad glave“. Ako je potreban određeni prostor iznad glave, „doseg“ lančane priveznice mora se povećati kako se ugao između krakova povećava, kao što je prikazano na suprotnoj strani.

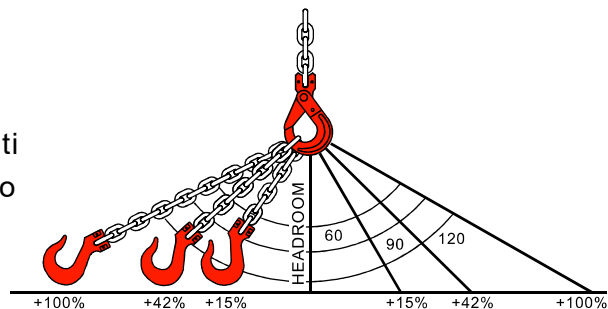

Doseg lančane priveznice je udaljenost između ležajnih tačaka gornjeg i donjeg terminalnog priključka. Ova udaljenost, poznata i kao „od ležaja do ležaja“, treba biti navedena prilikom naručivanja priveznica. Na priveznicu se mogu montirati spojnice za skraćivanje, što omogućava podešavanje dosega i povećava svestranost priveznice.

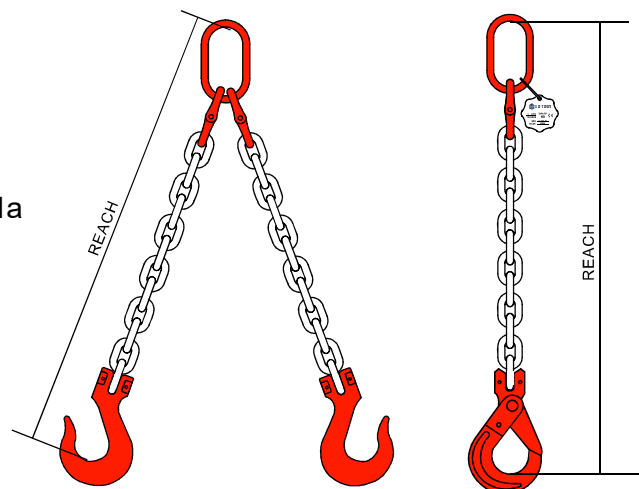

Ručna oprema za podizanje tereta
 Električna oprema za podizanje tereta
 Poliesterske priveznice
 Transportne trake za osiguranje tereta
 Lanac, lančane priveznice i komponente
 Čelična užad, priveznice i komponente
 Oprema za šumarstvo
 Oprema za premještanje tereta

G80 LANČANE PRIVEZNICE

Neuobičajene primene

Preporučeni faktori opterećenja za neuobičajene metode i uslove pričvršćivanja. Faktor koji se obično primenjuje na W.L.L. jednog lanca.

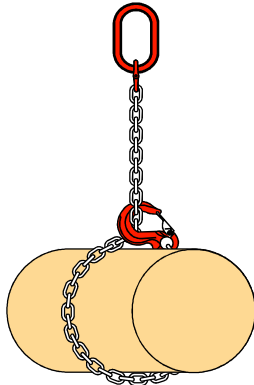

0,8



1,4

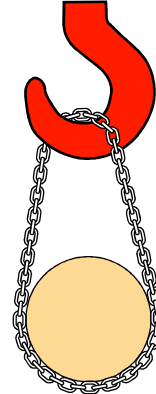

1,3

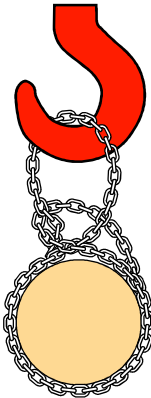

1,6

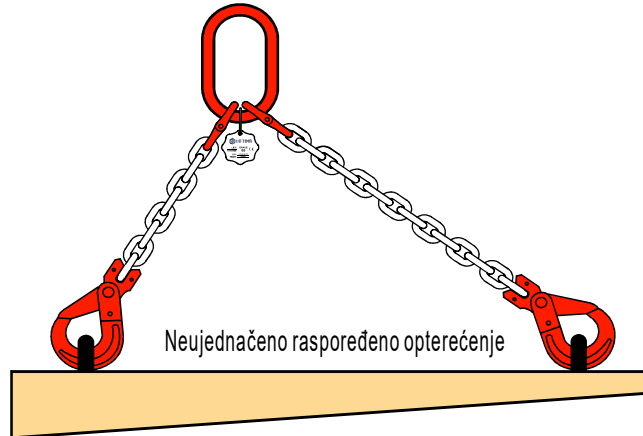

Ovaj faktor se primenjuje na nosivost (W.L.L.) standardne dvokrake lančane priveznice - 0,7.

Temperaturna opterećenja: Primenjivo na temperaturu lanca.

-40° to 200° C
1

200° C to 300° C
0,9

300° C to 400° C
0,75

Opterećenja na ivicama: Primenjivo na podizanje i učvršćivanje tereta.

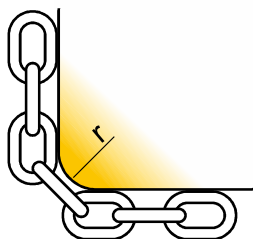

$r = \text{više od } 2 \times \text{veličine lanca}$
1

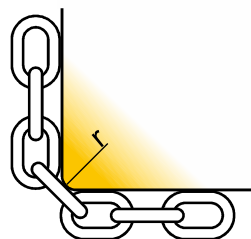

$r = \text{više od veličine lanca}$
0,7

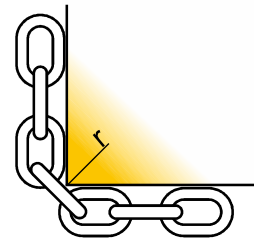

**NIJE PREPORUČLJIVO
BEZ ZAŠTITE ZA IVICE**

Ručna oprema za podizanje tereta

Električna oprema za podizanje tereta

Poliesterske priveznice

Transportne trake za osiguranje tereta

Lanac, lančane priveznice i komponente

Čelična užad, priveznice i komponente

Oprema za šumarstvo

Oprema za premešanje tereta

LANČANE PRIVEZNICE G80

RADNE NOSIVOSTI U TONAMA U SKLADU SA EN 1677

Lanac mm	Nosivost t	Diagram 1: 90°		Diagram 2: α , β		Diagram 3: 3-kraka, 4-kraka		Beskonačna omča
		β 0 - 45° α 0 - 90°	45° - 60° 90° - 120°	β 0 - 45° α 0 - 90°	45° - 60° 90° - 120°	β 0 - 45° α 0 - 90°	45° - 60° 90° - 120°	
6	1.12	1.6	1.12	2.36	1.7	1.8		
7	1.5	2.12	1.5	3.15	2.24	2.5		
8	2.0	2.8	2.0	4.25	3.0	3.15		
10	3.15	4.25	3.15	6.7	4.75	5.0		
13	5.3	7.5	5.3	11.2	8.0	8.5		
16	8.0	11.2	8.0	17.0	11.8	12.5		
18	10.0	14.0	10.0	21.2	15.0	16.0		
20	12.5	17.0	12.5	26.5	19.0	20.0		
22	15.0	21.2	15.0	31.5	22.4	23.6		
26	21.2	30.0	21.2	45.0	31.5	33.5		
32	31.5	45.0	31.5	67.0	47.5	50.0		

Nikada ne prekoračujte radnu nosivost.
 Faktor sigurnosti 4:1.
 Alfa (α) ugao ne sme prelaziti 120°;
 Beta (β) ugao ne sme prelaziti 60°.

OZNAČAVANJE



LANČANE PRIVEZNICE G80

JEDNOKRAKE I DVOKRAKE LANČANE PRIVEZNICE

Kuke sa samozatvaranjem tipa „clevis“ ili privezne kuke su standardni završeci.
 Dostupni su i alternativni završeci.
 Sklopovi uključuju noseću ploču.
 Praškasto plastificirano.
 Faktor sigurnosti 4 : 1
 EN 818-4

Napomena: Dužina kraka lančane priveznice, osim ako nije posebno naručena, odgovara dimenziji L1 prikazanoj na slici.

NAPOMENA: opciono  NFC identifikacija

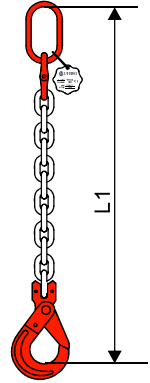

1 - KRAK



Lanac mm	Nosivost t				
6	1.12				
7	1.5				
8	2				
10	3.15				
13	5.3				
16	8				
18	10				
20	12.5				
22	15				
26	21.2				
32	31.5				

2 - KRAKA



Lanac mm	Nosivost t					
	0-45°	45-60°				
6	1.6	1.12				
7	2.12	1.5				
8	2.8	2				
10	4.25	3.15				
13	7.5	5.3				
16	11.2	8				
18	14	10				
20	17	12.5				
22	21.2	15				
26	30	21.2				
32	45	31.5				

Ručna oprema za podizanje tereta

Električna oprema za podizanje tereta

Poliesterske priveznice

Transportne trake za osiguranje tereta

Lanac, lančane priveznice i komponente

Čelična užad, priveznice i komponente

Oprema za šumarstvo

Oprema za premešanje tereta

LANČANE PRIVEZNICE G80

TROKRAKE I ČETVOROKRAKE LANČANE PRIVEZNICE

Kuke sa samozatvaranjem tipa „clevis“ ili privezne kuke su standardni završeci.
 Dostupni su i alternativni završeci.
 Sklopovi uključuju noseću ploču.
 Praškasto plastificirano
 Faktor sigurnosti 4 : 1
 EN 818-4

Napomena! Dužina kraka lančane priveznice, osim ako nije posebno naručena, odgovara dimenziji L1 prikazanoj na slici.

NAPOMENA: opciono  NFC identifikacija

3 - KRAKA



Lanac mm	Nosivost t					
	0-45°	45-60°				
6	2.36	1.7				
7	3.15	2.24				
8	4.25t	3				
10	6.7	4.75				
13	11.2	8				
16	17	11.8				
18	21.2	15				
20	26.5	19				
22	31.5	22.4				
26	45	31.5				
32	67	47.5				

4 - KRAKA



Lanac mm	Nosivost t					
	0-45°	45-60°				
6	2.36	1.7				
7	3.15	2.24				
8	4.25t	3				
10	6.7	4.75				
13	11.2	8				
16	17	11.8				
18	21.2	15				
20	26.5	19				
22	31.5	22.4				
26	45	31.5				
32	67	47.5				

Ručna oprema za podizanje tereta
 Električna oprema za podizanje tereta
 Poliesterske priveznice
 Transportne trake za osiguranje tereta
 Lanac, lančane priveznice i komponente
 Čelična užad, priveznice i komponente
 Oprema za šumarstvo
 Oprema za premeštanje tereta

LANAC G80 ZA LANČANE PRIVEZNICE (EN 818-2)

Pogodan za podizanje tereta iznad glave. Za upotrebu sa komponentama G80.

Visokovlačni legirani čelik.

Standard: EN 818-2

Materijal: legirani čelik

Faktor sigurnosti: 4:1

Probno opterećenje: 2,5 puta veće od radne nosivosti (W.L.L.)

Šifra	Lanac A mm	Korak B mm	Širina		Nosivost T	Probno opterećenje kN	Prekidna sila kN	Težina kg/m	Product Code
			Min. unutrašnja mm	Min. vanjska C mm					
G8S0618	6	18	7.8	22.2	1.12	28.3	45.2	0.78	
G8S0721	7	21	9.1	25.9	1.5	38.5	61.6	1.06	
G8S0824	8	24	10.4	29.6	2	50.3	80.4	1.38	
G8S1030	10	30	13.0	37.0	3.15	78.5	126	2.2	
G8S1339	13	39	16.9	48.1	5.3	133	212	3.7	
G8S1648	16	48	20.8	59.2	8	201	322	5.6	
G8S1854	18	54	23.4	66.6	10	254	407	6.8	
G8S2060	20	60	26.0	74.0	12.5	314	503	8.6	
G8S2266	22	66	28.6	81.4	15	380	608	12	
G8S2678	26	78	33.8	96.2	21.2	531	849	14.87	
G8S3296	32	96	41.6	118.0	31.5	804	1290	22.29	

Površinska zaštita: crni elektropremaz, praškasto farbanje, crno farbanje ili crno oksidovanje.

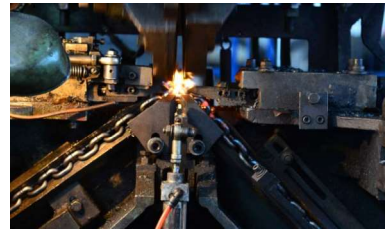
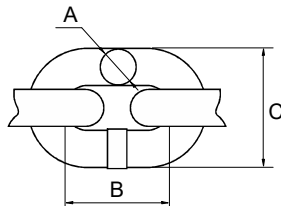

LANČANE PRIVEZNICE G80

INSPEKCIJA:

•Očistiti svaku lančanu priveznicu pre inspekcije i svakodnevno proveravati vidljive nedostatke na karikama ili kukama, kao što su ogrebotine, pukotine ili druga oštećenja.

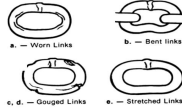

•Proveriti čitljivost oznake priveznice i osigurati da serijski broj, ime proizvođača, veličina, stepen, radna nosivost i dužina odgovaraju originalnoj sertifikaciji lančane priveznice.

•Izmeriti dužine krakova priveznice i potvrditi da se poklapaju sa vrednostima utisnutim na oznakama priveznice. Ako je jedan ili više krakova duži, postoji mogućnost da je priveznica bila izložena preopterećenju ili prekomernom habanju.

•Pregledati glavnu kariku, spojne karike i kuke na habanje ili oštećenja po sledećim kriterijumima:

(1) bilo koje habanje veće od 10% (ili prema preporuci proizvođača) od originalnih dimenzija preseka kuka ili njihovih nosača;

(2) bilo kakvo vidljivo savijanje ili uvijanje van ravni neiskrivljene kuke;

(3) bilo kakva deformacija koja izaziva povećanje otvora grla kuka za 5%, ali ne više od 6 mm, ili prema preporuci proizvođača;

(4) svaka samozaključavajuća kuka koja se ne zaključava;

(5) habanje navoja, oštećenja ili korozija.

NE RADITI:

1. NEMOJTE spuštati teret direktno na lanac.

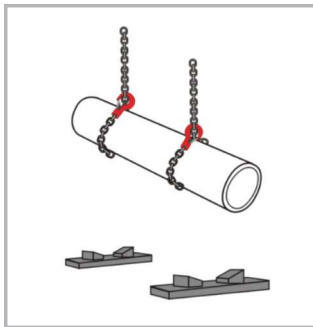

2. NEMOJTE sami pokušavati da popravljate lančane priveznice, već takve slučajeve prosledite osobi sa odgovarajućom stručnom osposobljenošću.



3. NEMOJTE naglo pomerati teret prilikom podizanja ili spuštanja priveznice.

4. NEMOJTE vezivati čvorove niti uvijati lanac.



5. NEMOJTE klinasto zabijati ili forsirati vrh kuka u teret.

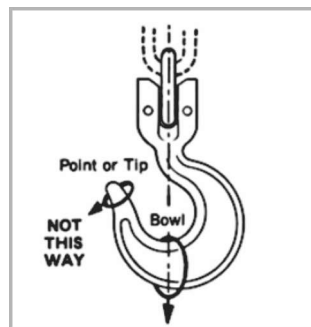

6. NEMOJTE spajati priveznicu ubacivanjem šrafa između dve karike.

7. NEMOJTE vraćati oštećene ili zaprljane lančane priveznice na skladištenje;

8. NEMOJTE vući priveznice niti ih ostavljati na zemlji.

Ručna oprema za podizanje tereta
 Električna oprema za podizanje tereta
 Poliesterske priveznice
 Transportne trake za osiguranje tereta
 Lanac, lančane priveznice i komponente
 Čelična užad, priveznice i komponente
 Oprema za šumarstvo
 Oprema za premeštanje tereta

PRIBOR G80

- Glavna karika: karika koja formira gornji završetak priveznice i pomoću koje se priveznica pričvršćuje za kuku dizalice ili drugog uređaja za podizanje.
- Srednja glavna karika: karika koja se koristi za povezivanje jednog ili dva kraka priveznice sa glavnom karikom.
- Sklop glavnih karika: sklop koji se sastoji od glavne karike i dve srednje glavne karike.
- Namijenjeno za upotrebu sa čeličnim užetom ili lancem G80 od legiranog čelika.
- Pogodno za podizanje tereta.

GLAVNA KARIKA G80 - MLU

Standard: EN 1677
 Materijal: legirani čelik - kaljen i toplotno obrađen
 Površinska obrada: praškasto farbanje
 Probno opterećenje: 2,5 puta radna nosivost (W.L.L.)
 Faktor sigurnosti: 4:1

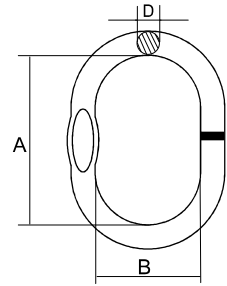

Šifra	Nosivost	Dimenzije (mm)			Težina	Product Code
	t	A	B	D	kg	
8-MLU-0706	1.6	110	60	13	0.34	
8-MLU-0807	2.12	110	60	16	0.54	
8-MLU-1008	3.15	135	75	18	0.823	
8-MLU-1310	5.3	160	90	22	1.5	
8-MLU-1613	8	180	100	26	2.32	
8-MLU-1816	11.2	200	110	32	3.95	
8-MLU-2018	14	260	140	36	6.34	
8-MLU-2220	17	300	160	40	8.96	
8-MLU-2622	21.2	340	180	45	12.8	
8-MLU-3226	31.5	350	190	50	16.55	
8-MLU-3632	45	400	200	56	23.28	
8-MLU-4036	56	430	220	63	32	
8-MLU-0072	63	460	250	72	45.76	

*8-MLU-2622 i veće su kovane karike.

PRIBOR G80

GLAVNA KARIKA G80 - MAU

Standard: EN 1677
 Materijal: legirani čelik - kaljen i toplotno obrađen
 Površinska obrada: praškasto farbanje
 Probno opterećenje: 2,5 puta radna nosivost (W.L.L.)
 Faktor sigurnosti: 4:1

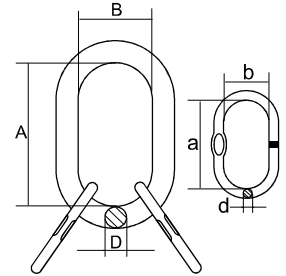

Šifra	Lanac	Nosivost	Dimenzije (mm)						Težina	Product Code
	mm		t	A	B	D	a	b	d	
8-MAU-06	6	2.36	135	75	18	54	25	13	1.18	
8-MAU-07	7	3.15	135	75	18	60	38	13	1.24	
8-MAU-08	8	4.25	160	90	22	70	34	16	2.2	
8-MAU-10	10	6.7	180	100	26	85	40	18	3.4	
8-MAU-13	13	11.2	200	110	32	115	50	22	6.1	
8-MAU-16	16	17	260	140	36	140	65	26	9.98	
8-MAU-18	18	21.2	340	180	45	180	100	32	18.9	
8-MAU-20	20	26.5	350	190	50	180	100	32	23.7	
8-MAU-22	22	31.5	350	190	50	180	100	36	25.2	
8-MAU-26	26	45	400	200	56	180	100	40	35.2	
8-MAU-28	28	50	430	220	63	180	100	45	47	
8-MAU-32	32	67	460	250	72	200	110	50	66.46	

*8-MAU-06 do 8-MAU-18: glavna karika varena; pomoćna karika varena.

*8-MAU-20 i veće: glavna karika kovana; pomoćna karika varena.

GLAVNA KARIKA G80 SA VELIKIM POMOĆNIM KARIKAMA - MAL

Standard: EN 1677
 Materijal: legirani čelik - kaljen i toplotno obrađen
 Površinska obrada: praškasto farbanje
 Probno opterećenje: 2,5 puta radna nosivost (W.L.L.)
 Faktor sigurnosti: 4:1

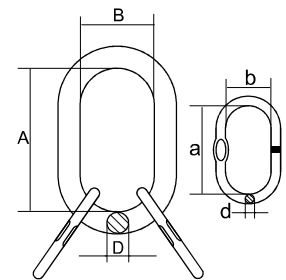
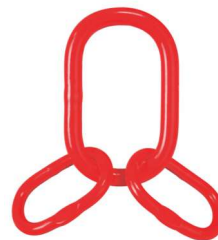

Šifra	Lanac	Nosivost	Dimenzije (mm)						Težina	Product Code
	mm		t	A	B	D	a	b	d	
8-MAL-07	7	3.15	160	95	20	110	60	13	1.9	
8-MAL-08	8	4.25	160	95	22	140	80	16	2.82	
8-MAL-10	10	6.7	190	110	26	160	95	20	4.87	
8-MAL-13	13	11.2	230	130	32	190	110	26	9.38	
8-MAL-16	16	17	275	150	38	230	130	30	15.25	
8-MAL-20	20	26.5	340	180	45	230	130	32	21.78	
8-MAL-22	22	31.5	350	190	50	275	150	38	31.52	
8-MAL-26	26	45	400	200	56	340	180	45	48.92	

Ručna oprema za podizanje tereta
 Električna oprema za podizanje tereta
 Poliesterske priveznice
 Transportne trake za osiguranje tereta
 Lanac, lančane priveznice i komponente
 Čelična užad, priveznice i komponente
 Oprema za šumarstvo
 Oprema za premještanje tereta

SPOJNICA LANCA G80 - CNL

- Koristi se za povezivanje lanca G80 sa ovalnom karikom, kukom ili drugim komponentama.
- Kaljen i toplotno obrađen.
- 100% ispitivanje pukotina metodom Magnaflux.

Standard: EN 1677
 Materijal: kovani legirani čelik
 Površinska obrada: praškasto farbanje
 Probno opterećenje: 2,5 puta radna nosivost (W.L.L.)
 Faktor sigurnosti: 4:1

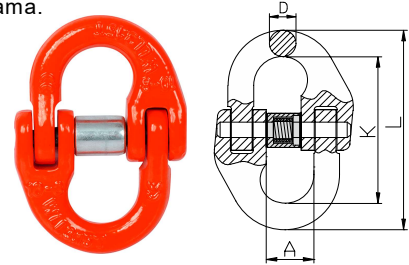

Šifra	Lanac	Nosivost t	Dimenzije (mm)				Težina kg	Product Code
	mm		A	L	K	D		
8-CNL-06	6	1.12	15	58	42	7	0.08	
8-CNL-07	7	1.5	20	73	54.8	8.5	0.145	
8-CNL-08	7+8	2	20.5	79.5	60.5	8.5	0.146	
8-CNL-10	10	3.15	26	90.5	68	11.5	0.3	
8-CNL-13	13	5.3	30	117	87	15	0.65	
8-CNL-16	16	8	35	148	108.4	19.8	1.15	
8-CNL-18	18	10	38	154	112	21	1.84	
8-CNL-20	18+20	12.5	41	169.5	121.5	24	2.1	
8-CNL-22	22	15	49.5	193.5	141.5	26	2.87	
8-CNL-26	26	21.2	57.5	220	158	30	4.5	
8-CNL-32	32	31.5	67.5	281	205	37	8.21	

OSOVINICA ZA OPTEREĆENJE I ČAURA - OPCIJE

OSOVINICA ZA OPTEREĆENJE I DVOSTRUKA ČAURA

Šifra	Lanac	Šifra	Lanac	
	mm		mm	
8-SP-CNL-A-06	6	8-SP-CNL-A-18	18	
8-SP-CNL-A-08	7+8	8-SP-CNL-A-20	18+20	
8-SP-CNL-A-10	10	8-SP-CNL-A-22	22	
8-SP-CNL-A-13	13	8-SP-CNL-A-26	26	
8-SP-CNL-A-16	16	8-SP-CNL-A-32	32	

OSOVINICA ZA OPTEREĆENJE I JEDNOSTRUKA ČAURA

Šifra	Lanac	Šifra	Lanac
	mm		mm
8-SP-CNL-B-06	6	8-SP-CNL-B-18	18
8-SP-CNL-B-08	7+8	8-SP-CNL-B-20	18+20
8-SP-CNL-B-10	10	8-SP-CNL-B-22	22
8-SP-CNL-B-13	13	8-SP-CNL-B-26	26
8-SP-CNL-B-16	16	8-SP-CNL-B-32	32

*Površinska obrada čaure i osovine za opterećenje: crno oksidovana, pocinčana ili hromirana.
 *Sve osovine za opterećenje pojedinačno su pregledane i testirane.

PRIBOR G80

SPOJNICA ZA POLIESTER PRIVEZNICU G80 - WSC

- Dizajniran sa dodatno širokim telom za povezivanje poliester priveznice ili okrugle priveznice sa komponentama lanca G80.
- Kaljen i toplotno obrađen
- 100% ispitivanje pukotina metodom Magnaflux.

Standard: EN 1677
 Materijal: kovani legirani čelik
 Površinska obrada: praškasto farbanje
 Probno opterećenje: 2,5 puta radna nosivost (W.L.L.)
 Faktor sigurnosti: 4:1

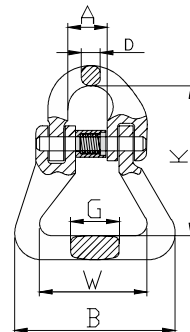

Šifra	Lanac	Nosivost t	Dimenzije (mm)						Težina kg	Product Code
	mm		A	B	K	W	G	D		
8-WSC-06	6	1.12	15	60	56	40	18	7	0.17	
8-WSC-08	7+8	2	20	61.5	64	40	24	8.5	0.3	
8-WSC-10	10	3.15	24	75	83	45	30.5	9	0.5	
8-WSC-13	13	5.3	28	88	93.7	54	36.8	16.5	1.03	
8-WSC-16	16	8	35	108	120	65.5	45.2	19.8	1.87	
8-WSC-20	20	12.5	41	129	138	80	51.8	23	2.97	
8-WSC-22	22	15	50	191	180	126	70	26	6.4	
8-WSC-26	26	21.2	58	228.4	209.5	152	86	30	10.25	
8-WSC-32	32	31.5	72.5	252	279	160	91	55	19	

SAMOZATVARAJUĆA OKRETNNA KUKA G80 - SSB

- Kuke tipa SSB se neće otvoriti pod opterećenjem jer se osigurač automatski zatvara.
- Kuka se lako rotira čak i pod punim opterećenjem.
- Kaljena i toplotno obrađena.
- 100% ispitivanje pukotina metodom Magnaflux.

Standard: EN 1677
 Materijal: kovani legirani čelik
 Površinska obrada: praškasto farbanje
 Probno opterećenje: 2,5 puta radna nosivost (W.L.L.)
 Faktor sigurnosti: 4:1

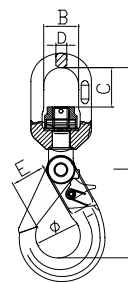

Šifra	Lanac	Nosivost t	Dimenzije (mm)						Težina kg	Product Code
	mm		B	C	D	L	Ø	E		
8-SSB-06	6	1.12	32.5	33.8	11.5	160	34	32	0.71	
8-SSB-08	7+8	2	36	40	13	202	44	40	1.1	
8-SSB-10	10	3.15	42	48	15.5	237	58	48	2.1	
8-SSB-13	13	5.3	50	58	17	282	70	57	4	
8-SSB-16	16	8	61	60	21.5	341.5	86	65	7.3	
8-SSB-20	20	12.5	76	75.5	26.5	399.5	97	82	11.6	
8-SSB-22	22	15	97	97	33	466	98	80	16	
8-SSB-26	26	21.2	123	115	42	544	110	109	21.5	

SAMOZATVARAJUĆA KUKA SA OKOM G80 - ESK

- Kuke tipa ESK se ne otvaraju pod opterećenjem jer se zasun automatski zatvara.
- Kaljene i toplotno obrađene.
- 100% ispitivanje pukotina metodom Magnaflux.

Standard: EN 1677
 Materijal: kovani legirani čelik
 Površinska obrada: praškasto farbanje
 Probno opterećenje: 2,5 puta radna nosivost (W.L.L.)
 Faktor sigurnosti: 4:1

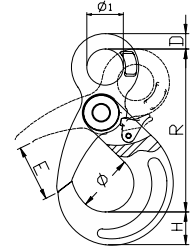

Šifra	Lanac	Nosivost t	Dimenzije (mm)						Težina	Product Code
	mm		Ø1	R	D	Ø	H	E	kg	
8-ESK-06	6	1.12	21	110	11	34	20	32	0.5	
8-ESK-08	7+8	2	25	136	13	44	26	40	0.85	
8-ESK-10	10	3.15	34.5	168	15	58	30	48	1.42	
8-ESK-13	13	5.3	39.5	207	21	70	40	52	2.86	
8-ESK-16	16	8	50	254	27	86	50.5	65	5.9	
8-ESK-20	20	12.5	64.5	278	27	97	55	82	8.5	
8-ESK-22	22	15	70	319	32	98	67	80	11.6	
8-ESK-26	26	21.2	80	362	34	110	75	109	18	
8-ESK-32	32	31.5	105	470	45	164	97	131	46	

OSIGURAČ SAMOZATVARAJUĆIH KUKA - ESK, CSK, SSK I SSB

Šifra	Lanac	Šifra	Lanac
	mm		mm
8-SP-SK-06	6	8-SP-SK-20	18+20
8-SP-SK-08	7+8	8-SP-SK-22	22
8-SP-SK-10	10	8-SP-SK-26	26
8-SP-SK-13	13	8-SP-SK-32	32
8-SP-SK-16	16	/	/

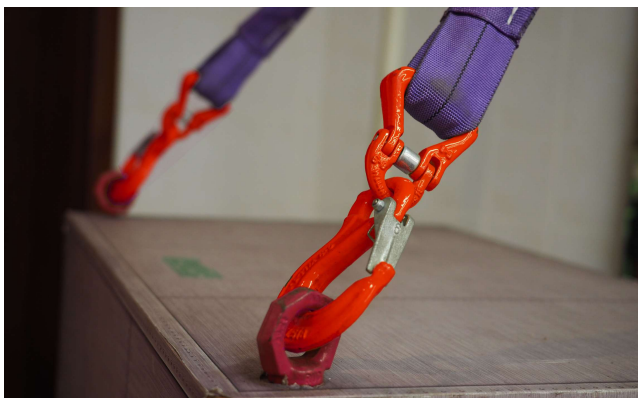

PRIBOR G80

SAMOZATVARAJUĆA KUKA LANCA G80 - CSK

- Kuke tipa CSK se ne otvaraju pod opterećenjem jer se zasun automatski zatvara.
- Kaljene i toplotno obrađene.
- 100% ispitivanje pukotina metodom Magnaflux.

Standard: EN 1677
 Materijal: kovani legirani čelik
 Površinska obrada: praškasto farbanje
 Probno opterećenje: 2,5 puta radna nosivost (W.L.L.)
 Faktor sigurnosti: 4:1

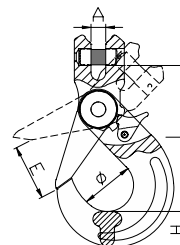

Šifra	Lanac	Nosivost t	Dimenzije (mm)					Težina	Product Code
	mm		E	A	H	Ø	L	kg	
8-CSK-06	6	1.12	32	8	20	34	99	0.44	
8-CSK-08	7+8	2	40	9.5	26	44	119	0.8	
8-CSK-10	10	3.15	48	12.5	30	58	142	1.38	
8-CSK-13	13	5.3	57	15	40	70	179	2.81	
8-CSK-16	16	8	65	18.5	50.5	86	225	6	
8-CSK-20	20	12.5	80	24	55	97	238	7.25	
8-CSK-22	22	15	83	25	67	98	277	12.8	
8-CSK-26	26	21.2	109	30	75	110	312	21.8	
8-CSK-32	32	31.5	131	35	97	164	416	49.6	

OSOVINICA ZA OPTEREĆENJE ZA SAMOZATVARAJUĆE KUKU

Šifra	Lanac	Šifra	Lanac
	mm		mm
8-SP-CSK-06	6	8-SP-CSK-20	18+20
8-SP-CSK-08	7+8	8-SP-CSK-22	22
8-SP-CSK-10	10	8-SP-CSK-26	26
8-SP-CSK-13	13	8-SP-CSK-32	32
8-SP-CSK-16	16	/	/



KUKA LANCA G80, CSH

- Lanac za podizanje se pričvršćuje direktno na kuku bez spojnice lanca.
- Kaljena i toplotno obrađena.
- 100% ispitivanje pukotina metodom Magnaflux.

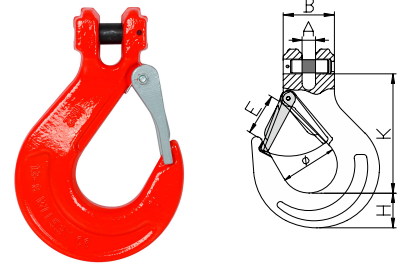

Standard: EN 1677
 Materijal: kovani legirani čelik
 Površinska obrada: praškasto farbanje
 Probno opterećenje: 2,5 puta radna nosivost (W.L.L.)
 Faktor sigurnosti: 4:1

Šifra	Lanac	Nosivost t	Dimenzije (mm)						Težina	Product Code
	mm		A	B	Ø	H	K	E	kg	
8-CSH-06	6	1.12	8	32	35	23	76	26	0.32	
8-CSH-08	7+8	2	9.5	37	37	25	86.4	29	0.48	
8-CSH-10	10	3.15	12.5	49	46	31	104	39	0.95	
8-CSH-13	13	5.3	16.5	56.5	56	42.5	128	47.5	1.8	
8-CSH-16	16	8	21.5	70.5	60	54	150	56	3.4	
8-CSH-20	20	12.5	24	77	79	58	180	59	6	
8-CSH-22	22	15	26	91	101	62	213	72	10.4	
8-CSH-26	26	21.2	30	117	115	75	250	101	14.5	
8-CSH-32	32	31.5	35	150	140	88	317	124	27	

OSIGURAČ ZA KUKU LANCA

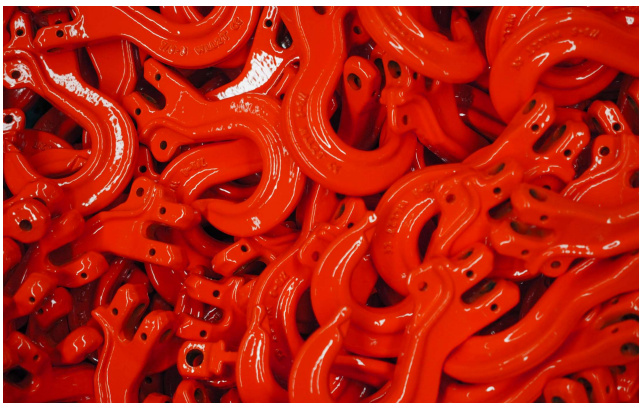

Šifra	Lanac	Šifra	Lanac
	mm		mm
8-SP-CSH-06	6	8-SP-CSH-20	18+20
8-SP-CSH-08	7+8	8-SP-CSH-22	22
8-SP-CSH-10	10	8-SP-CSH-26	26
8-SP-CSH-13	13	8-SP-CSH-32	32
8-SP-CSH-16	16	/	/



PRIBOR G80

KUKA LANCA I SAJLE G80

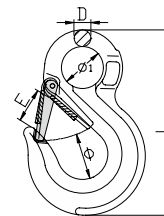
- Dolazi sa sigurnosnim osiguračem.
- Kaljena i toplotno obrađena.
- 100% ispitivanje pukotina metodom Magnaflux.



Standard: EN 1677
 Materijal: kovani legirani čelik
 Površinska obrada: praškasto farbanje
 Probno opterećenje: 2,5 puta radna nosivost (W.L.L.)
 Faktor sigurnosti: 4:1

Šifra	Lanac	Nosivost t	Dimenzije (mm)					Težina	Product Code
	mm		D	E	Φ	Φ1	L	kg	
8-ESH-06	6	1.12	9	21.5	20	20	108	0.3	
8-ESH-08	7+8	2	11	27.5	24	25	133	0.4	
8-ESH-10	10	3.15	15	27.2	38	38	167	0.9	
8-ESH-13	13	5.3	19	38.5	51	43	213	2.2	
8-ESH-16	16	8	23	42	62	50	255	3.2	
8-ESH-20	20	12.5	24	44.6	74.8	63	305	5.8	
8-ESH-22	22	15	32	70	68	62	348	9.2	
8-ESH-26	26	21.2	35	84	84	64	394	13	
8-ESH-32	32	31.5	37	102	100	88	480	18.5	

OSIGURAČ KUKE LANCA I SAJLE



Šifra	Lanac	Šifra	Lanac
	mm		mm
8-SP-ESH-06	6	8-SP-ESH-20	18+20
8-SP-ESH-08	7+8	8-SP-ESH-22	22
8-SP-ESH-10	10	8-SP-ESH-26	26
8-SP-ESH-13	13	8-SP-ESH-32	32
8-SP-ESH-16	16	/	/

SKRAĆIVAČ LANCA G80 - EGK

- Koristi se za skraćivanje krakova lanca.
- Kuka se pričvršćuje za glavnu kariku istom spojnicom lanca kao i lanac.
- Nema smanjenja radne nosivosti zbog nosača u sedlu skraćivača.
- Kaljena i toplotno obrađena.
- 100% ispitivanje pukotina metodom Magnaflux.

Standard: EN 1677
 Materijal: kovani legirani čelik
 Površinska obrada: praškasto farbanje
 Probno opterećenje: 2,5 puta radna nosivost (W.L.L.)
 Faktor sigurnosti: 4:1

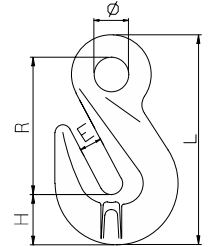

Šifra	Lanac	Nosivost t	Dimenzije (mm)					Težina	Product Code
	mm		E	Φ	H	R	L	kg	
8-EGK-06	6	1.12	8	13.5	17.9	51.4	75.3	0.14	
8-EGK-08	7+8	2	10.8	18	20	61.5	91.2	0.245	
8-EGK-10	10	3.15	13	20	29	80	122	0.65	
8-EGK-13	13	5.3	16.5	26	42.8	99.7	158	1.39	
8-EGK-16	16	8	20	30.5	47.7	104	169	2.2	
8-EGK-20	20	12.5	25	37.5	56	140	219	4.6	
8-EGK-22	22	15	28	44	68	165	259	8.2	
8-EGK-26	26	21.2	30	44	77	188.8	298	9.8	
8-EGK-32	32	31.5	38	57	95	228	361	19.4	

OKRETNA KUKA G80

- Kuka se može rotirati u željeni položaj pre podizanja tereta.
- Kaljena i toplotno obrađena.
- 100% ispitivanje pukotina metodom Magnaflux.

Standard: EN 1677
 Materijal: kovani legirani čelik
 Površinska obrada: praškasto farbanje
 Probno opterećenje: 2,5 puta radna nosivost (W.L.L.)
 Faktor sigurnosti: 4:1

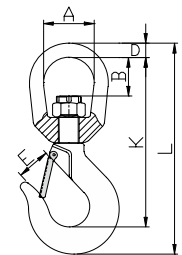

Šifra	Lanac	Nosivost t	Dimenzije (mm)						Težina	Product Code
	mm		A	E	B	D	K	L	kg	
8-SWH-06	6	1.12	32	17	22.5	9	109	137	0.34	
8-SWH-08	7+8	2	42	21.5	35	15.8	150	192	1.02	
8-SWH-10	10	3.15	42.5	26	35	15.8	162.5	208.5	1.24	
8-SWH-13	13	5.3	48	32.5	39	18	191	246	2.33	
8-SWH-16	16	8	62	43	53	25	243.5	313	4.66	
8-SWH-20	20	12.5	68	49.5	51	28.5	276.5	363.5	7.4	
8-SWH-22	22	15	79	54.5	65	32	332	431	10.6	
8-SWH-26	26	21.2	105	81	114	40	429.5	545.5	21.4	
8-SWH-32	32	31.5	105	100	96	40	465.3	596	32	

PRIBOR G80

KLIZAČ KUKA G80 - ECK

- Koristi se sa omega spojnicom tipa OML za formiranje omče sa lancem.
- Kaljeno i toplotno obrađeno.
- 100% ispitivanje pukotina metodom Magnaflux.

Standard: EN 1677
 Materijal: kovani legirani čelik
 Površinska obrada: praškasto farbanje
 Probno opterećenje: 2,5 puta radna nosivost (W.L.L.)
 Faktor sigurnosti: 4:1

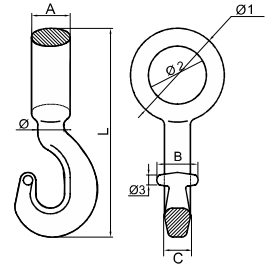

Šifra	Lanac	Nosivost t	Dimenzije (mm)								Težina kg	Product Code
	mm		A	B	C	φ	φ1	φ2	φ3	L		
8-ECK-08	7+8	2	19	28	165	17	52	30.5	7.5	123	0.36	
8-ECK-10	10	3.2	26	40	175	20	68	39	8	157	0.72	
8-ECK-13	13	5.4	34	43	21	25	87	53	10	1965	1.4	
8-ECK-16	16	8.2	51	45.5	31	30	108	64	10.5	246	3.17	
8-ECK-18	18	10	49.5	53	33.5	33.5	121	75	12	2686	3.8	
8-ECK-20	20	12.6	70	80	44	52	146	84	14	367	8.95	
8-ECK-26	26	21.2	80	80	44	60	180	100	24.3	417	16.65	

C KUKA G80 - CCK

- Vrh kuke je oblikovan tako da spreči slučajno odkačenje kada nije pod opterećenjem.
- Nosivi lanac je direktno pričvršćen na kuku bez spojnog elementa.
- Samo za primenu gde nije zahtevan sigurnosni osigurač.
- Kaljeno i toplotno obrađeno.
- 100% ispitivanje pukotina metodom Magnaflux.

Standard: EN 1677
 Materijal: kovani legirani čelik
 Površinska obrada: praškasto farbanje
 Probno opterećenje: 2,5 puta radna nosivost (W.L.L.)
 Faktor sigurnosti: 4:1

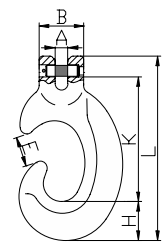

Šifra	Lanac	Nosivost t	Dimenzije (mm)						Težina kg	Product Code
	mm		A	E	B	H	K	L		
8-CCK-08	7+8	2	9.5	20	35	28	90	136	0.57	
8-CCK-10	10	3.15	13	29.5	46	39.5	127	189	1.4	
8-CCK-13	13	5.3	16.5	39.5	59	52	166.5	246	3	
8-CCK-16	16	8	18.5	46.5	72	59	206	298	5.42	

KONTEJNERSKA KUKA G80 - CTK

- Veliko oko omogućava lako povezivanje sa većinom kuka.
- Dostupne su konfiguracije za levu i desnu stranu, kao i ravna konfiguracija.
- Kaljeno i toplotno obrađeno.
- 100% ispitivanje pukotina metodom Magnaflux.

Standard: EN 1677
 Materijal: kovani legirani čelik
 Površinska obrada: praškasto farbanje
 Probno opterećenje: 2,5 puta radna nosivost (W.L.L.)
 Faktor sigurnosti: 4:1

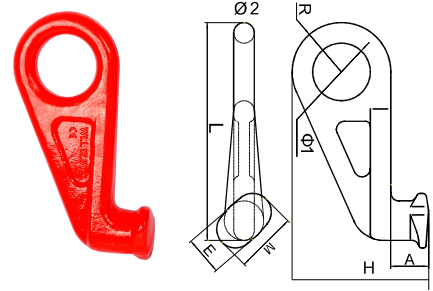

Šifra	Nosivost	Dimenzije (mm)								Težina	Product Code
	t	A	M	H	E	R	Φ1	Φ2	L	kg	
8-CTK-S	125	46	75	166	46	60	70	25	265	4.125	
8-CTK-L	125	46	75	166	46	60	70	25	265	4.125	
8-CTK-R	125	46	75	166	46	60	70	25	265	4.125	

KUKA SA OKOM ZA LIVNICU G80 - EFK

- Specijalna kuka sa velikim otvorom usta.
- Pogodna za podizanje cevi i upotrebu u livnici.
- Kaljeno i toplotno obrađeno.
- 100% ispitivanje pukotina metodom Magnaflux.

Standard: EN 1677
 Materijal: kovani legirani čelik
 Površinska obrada: praškasto farbanje
 Probno opterećenje: 2,5 puta radna nosivost (W.L.L.)
 Faktor sigurnosti: 4:1

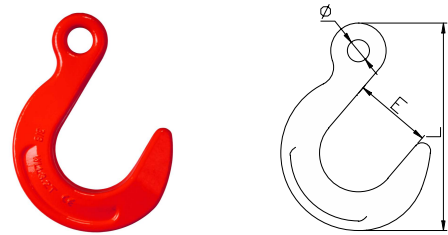

Šifra	Lanac	Nosivost	Dimenzije (mm)			Težina	Product Code
	mm	t	E	Φ	L	kg	
8-EFK-07	8	2	63.5	18	163	1.09	
8-EFK-10	10	3.15	76	22	200	2.03	
8-EFK-13	13	5.3	89	27	238	3.22	
8-EFK-16	16	8	102	32	278	5.26	
8-EFK-20	20	12.5	114.5	38	325	9.1	
8-EFK-22	22	15	127.5	45	361	11.3	
8-EFK-26	26	21.2	140	66.5	402	16.8	
8-EFK-32	32	31.5	153.5	81.5	461	26.6	

PRIBOR G80

OKRETNI VIJAK G80 - SLP

- Kompaktan i lagan dizajn sa metričkim navojem.
- Rotira se za 360° i klizi/pokreće se pod uglom od 90°.
- Kaljeno i toplotno obrađeno.
- 100% ispitivanje pukotina metodom Magnaflux.

Standard: EN 1677
 Materijal: kovani legirani čelik
 Površinska obrada: praškasto farbanje
 Probno opterećenje: 2,5 puta radna nosivost (W.L.L.)
 Faktor sigurnosti: 4:1

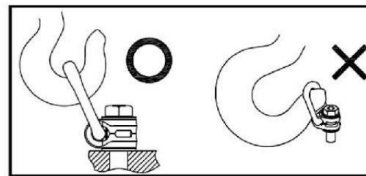
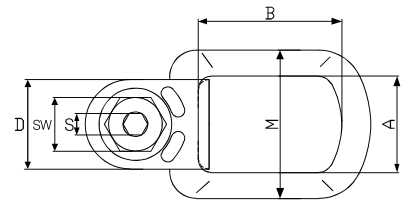
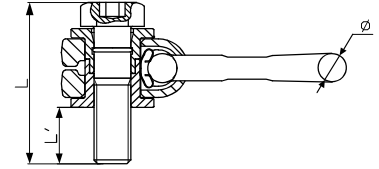

Figure 1

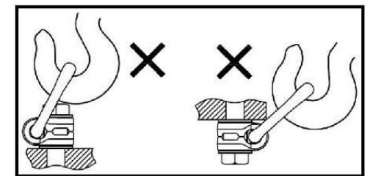

Figure 2

Šifra	Navoj mm	Nosivost t	Dimenzije (mm)									Težina kg	Product Code
			A	B	D	S	SW	M	L	L"	Φ		
8-SLP-08010	M8	0.3	35	52.5	30	6	13	45	46	10.4	14	0.36	
8-SLP-10016	M10	0.63	35	52.5	30	6	17	45	52	16	14	0.38	
8-SLP-12018	M12	1	40	54	36	8	19	68	62	18	18	0.71	
8-SLP-14021	M14	1.2	40	54	36	8	19	68	66	21	18	0.72	
8-SLP-16024	M16	1.5	40	54	36	8	19	68	70	24	18	0.74	
8-SLP-18026	M18 X 26	2	54	80	50	12	30	83	83	26	16	1.16	
8-SLP-20030	M20	2.5	54	80	50	12	30	83	88	30	16	1.19	
8-SLP-20055	M20 X55	2.5	54	80	50	12	30	83	113	55	16	1.21	
8-SLP-20060	M20 X60	2.5	54	80	50	12	30	83	118	60	16	1.25	
8-SLP-24035	M24 X35	4	54	94	50	14	36	83	95	35	18	1.35	
8-SLP-24040	M24 X40	4	54	94	50	14	36	83	100	40	18	1.38	
8-SLP-24060	M24 X60	4	54	94	50	14	36	83	120	60	18	1.46	
8-SLP-27038	M27	4	73	106	68	17	41	120	120	38	27	4.18	
8-SLP-30048	M30	5	73	106	68	17	41	120	132	48	27	4.2	
8-SLP-30070	M30 X 70	5	73	106	68	17	41	120	154	70	27	4.4	
8-SLP-36054	M36 X 54	7	73	106	68	22	41	120	142	54	27	4.65	
8-SLP-36070	M36 X 70	7	73	106	68	22	55	120	158	70	27	4.8	
8-SLP-36062A	M36 X 62	8	94	140.5	86	22	55	156	163	62	31	7.6	
8-SLP-42072	M42	10	94	140.5	86	24	65	156	176	72	31	8.2	
8-SLP-42063A	M42 X 63	15	104	155	95	24	65	176	179	63	40	12.4	
8-SLP-48074	M48 X 74	20	104	155	95	27	75	176	194	74	40	13	

Ručna oprema za podizanje tereta
 Električna oprema za podizanje tereta
 Poliesterske priveznice
 Transportne trake za osiguranje tereta
 Lanac, lančane priveznice i komponente
 Čelična užad, priveznice i komponente
 Oprema za šumarstvo
 Oprema za premještanje tereta

OKRETNI VIJAK - LTS

- Kompaktan i lagan dizajn sa metričkim navojem.
- Obrtna tačka sme da se montira samo na sklop koji se koristi za podizanje.
- Može se koristiti i kao tačka vezivanja za učvršćivanje tereta.
- Omogućava rotaciju od 360°, a oko za podizanje može da se okrene u pravcu tereta do 180°.
- Kaljeno i toplotno obrađeno.
- 100% ispitivanje pukotina metodom Magnaflux.

Standard: EN 1677
 Materijal: kovani legirani čelik
 Površinska obrada: praškasto farbanje
 Probno opterećenje: 2,5 puta radna nosivost (W.L.L.)
 Faktor sigurnosti: 4:1

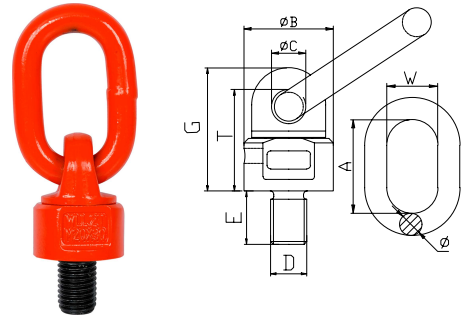

Šifra	Navoj mm	Nosivost / t (4:1)		Nosivost (mm)								Težina kg	Product Code
		Nosivost 90°	Nosivost 0°	DxE	ΦB	ΦC	G	T	A	W	Φ		
8-LTS-08013	M8	0.3	0.6	M8X13	36	16.5	52	41	55	30	14	0.45	
8-LTS-10018	M10	0.5	1	M10X18	36	16.5	52	41	55	30	14	0.45	
8-LTS-12018	M12	0.5	1	M12X18	36	16.5	52	41	55	30	14	0.46	
8-LTS-12045	M12X45	0.5	1	M12X45	36	16.5	52	41	55	30	14	0.48	
8-LTS-12110	M12X110	0.5	1	M12X110	36	16.5	52	41	55	30	14	0.54	
8-LTS-14020	M14	1.12	2.24	M14X20	36	16.5	52	41	55	30	14	0.49	
8-LTS-16020	M16	1.12	2.24	M16X20	36	16.5	52	42	55	30	14	0.47	
8-LTS-16120	M16X120	1.12	2.24	M16X120	36	16.5	52	42	55	30	14	0.63	
8-LTS-18030	M18	2	4	M18X30	49.5	19	69	56	70	35	16	0.95	
8-LTS-20030	M20	2	4	M20X30	49.5	19	69	56	70	35	16	0.99	
8-LTS-20040	M20X40	2	4	M20X40	49.5	19	69	56	70	35	16	1.02	
8-LTS-20120	M20X120	2	4	M20X120	49.5	19	69	56	70	35	16	1.21	
8-LTS-24030	M24	3.15	6.3	M24X30	57	22	78	65.5	85	40	18	1.33	
8-LTS-24090	M24X90	3.15	6.3	M24X90	57	22	78	65.5	85	40	18	1.54	
8-LTS-24120	M24X120	3.15	6.3	M24X120	57	22	78	65.5	85	40	18	1.65	
8-LTS-27035	M27	3.15	6.3	M27X35	57	22	78	65.5	85	40	20	1.47	
8-LTS-30035	M30(5T)	5.3	10.6	M30X35	66	23.5	96.5	80.5	85	40	20	2.3	
8-LTS-30045	M30X45	5.3	10.6	M30X45	66	23.5	96.5	80.5	85	40	20	2.35	
8-LTS-30120	M30X120	5.3	10.6	M30X120	66	23.5	96.5	80.5	85	40	20	2.77	
8-LTS-30035A	M30(8T)	8	12.8	M30X35	80	28	112	92	115	50	22	3.73	
8-LTS-30038A	M30X38	8	12.8	M30X38	80	28	112	92	115	50	22	3.79	
8-LTS-30120A	M30X120	8	12.8	M30X120	80	28	112	92	115	50	22	4.21	
8-LTS-36050	M36	8	12.8	M36X50	80	27	109	89.5	115	50	22	3.88	
8-LTS-36090	M36X90	8	12.8	M36X90	80	27	109	89.5	115	50	22	4.19	
8-LTS-36128	M36X128	8	12.8	M36X128	80	27	109	89.5	115	50	22	4.5	
8-LTS-36400	M36X400	8	12.8	M36X400	80	27	109	89.5	115	50	22	6.67	
8-LTS-39050	M39	8	12.8	M39X50	80	27	109	89.5	115	50	22	3.95	
8-LTS-39090	M39X90	8	12.8	M39X90	80	27	109	89.5	115	50	22	3.71	
8-LTS-42050	M42	10	16	M42X50	80	27	109	89.5	115	50	25	4.46	
8-LTS-48050	M48	10	16	M48X50	80	27	109	89.5	115	50	25	4.62	
8-LTS-56084	M56	15	24	M56X84	117	42	246	214	152	70	32	11.8	
8-LTS-64095	M64	15	24	M64X95	117	42	257	225	152	70	32	12.5	

PRIBOR G80

OKRETNI NOSIVI PRSTEN / VIJAK SA KLJUČEM G80 - EBK

- Mogućnost rotiranja za 360° sa mogućnošću podešavanja u pravcu tereta.
- Može se fiksirati u položaju pomoću ključa.
- Kaljeno i termalno obrađeno.
- 100% kontrola na pukotine metodom Magnaflux.

Standard: EN1677
 Materijal: kovani legirani čelik
 Probno opterećenje: 2,5 puta radna nosivost (W.L.L.)
 Sigurnosni faktor: 4:1
 Površinska zaštita: praškasto farbanje

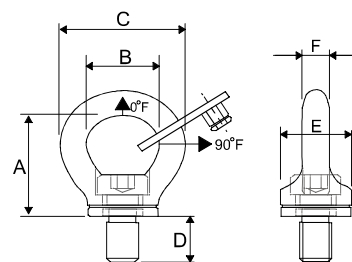

Šifra	Navoj mm	Nosivost (WLL/T)		Dimenzije (mm)						Težina kg	Product Code
		WLL 0°	WLL 90°	A	B	C	D	E	F		
8-EBK-08	M8	0.8	0.3	38	26	45.3	11.5	25	8	0.11	
8-EBK-10	M10	1	0.4	38	26	45.3	14	25	8	0.12	
8-EBK-12	M12	2	0.75	43.5	32	54	17	33	10	0.2	
8-EBK-16	M16	4	1.5	52	37.5	63.5	24	36	14	0.35	
8-EBK-20	M20	6	2.3	63	44.5	78.5	30	47.5	20.6	0.66	
8-EBK-24	M24	8	3.2	74	51.6	92	35.3	53	20	1.1	
8-EBK-30	M30	12	4.5	92	65	118	45	68	24	2.07	
8-EBK-36	M36	16	7	105	76	136	56.8	82	30	4	

Ručna oprema za podizanje tereta

Električna oprema za podizanje tereta

Poliesterske priveznice

Transportne trake za osiguranje tereta

Lanac, lančane priveznice i komponente

Čelična užad, priveznice i komponente

Oprema za šumarstvo

Oprema za premještanje tereta

- Dimenzije su zasnovane na DIN 580 vijak sa okom i DIN 582 navrtki sa okom.
- Nosivost za vertikalno podizanje (WLL) je označena na oku.
- Kaljeno i toplotno obrađeno.
- 100% ispitivanje pukotina metodom Magnaflux.

Standard: EN 1677
 Materijal: kovani legirani čelik
 Površinska obrada: praškasto farbanje
 Probno opterećenje: 2,5 puta radna nosivost (W.L.L.)
 Faktor sigurnosti: 4:1

NOSIVI PRSTEN / VIJAK G80 - EBL

Šifra	Navoj mm	Nosivost (t)		Dimenzije(mm)				Težina kg	Product Code
		Nosivost 0°	Nosivost 90°	D	K	Φ	L		
8-EBL-06	M6	0.4	0.15	28	13	16	42	0.05	
8-EBL-08	M8	0.8	0.4	36	15	20	51	0.06	
8-EBL-10	M10	1	0.4	45	18	25	63	0.11	
8-EBL-12	M12	2	0.75	54	22	30	75	0.18	
8-EBL-14	M14	3	1	63	28	35	89.5	0.28	
8-EBL-16	M16	4	1.5	63	28	35	90	0.28	
8-EBL-18	M18	5	2	72	30	40	101	0.42	
8-EBL-20	M20	6	2.3	72	30	40	101	0.45	
8-EBL-22	M22	7	2.8	81	35	45	115.5	0.67	
8-EBL-24	M24	8	3.2	90	38	50	128	0.87	
8-EBL-27	M27	10	4	90	38	50	128	0.87	
8-EBL-30	M30	12	4.5	108	45	60	154	1.66	
8-EBL-33	M33	14	5	108	45	60	154	1.72	
8-EBL-36	M36	16	7	126	55	70	183	2.65	
8-EBL-39	M39	20	8	126	55	70	183	2.8	
8-EBL-42	M42	24	9	144	65	80	212	4.03	
8-EBL-45	M45	28	10	144	65	80	212	4.25	
8-EBL-48	M48	32	12	166	70	90	238	6.38	
8-EBL-52	M52	36	13.5	166	70	90	238	6.6	
8-EBL-56	M56	40	15	184	80	100	267	8.8	
8-EBL-64	M64	50	17	206	90	110	293	12.4	

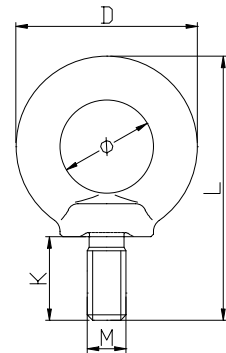
NOSIVI PRSTEN / NAVRTKA G80 - ENT

Šifra	Navoj mm	Nosivost (t)		Dimenzije (mm)			Težina kg	Product Code
		Nosivost 0°	Nosivost 90°	D	Φ	L		
8-ENT-06	M6	0.4	0.15	36	20	36	0.05	
8-ENT-08	M8	0.8	0.4	36	20	36	0.05	
8-ENT-10	M10	1	0.4	45	25	45	0.09	
8-ENT-12	M12	2	0.75	54	30	53	0.16	
8-ENT-14	M14	3	1	63	35	62	0.24	
8-ENT-16	M16	4	1.5	63	35	62	0.24	
8-ENT-18	M18	5	2	72	40	71	0.34	
8-ENT-20	M20	6	2.3	72	40	71	0.36	
8-ENT-22	M22	7	2.8	81	45	81	0.58	
8-ENT-24	M24	8	3.2	90	50	90	0.72	
8-ENT-27	M27	10	4	90	50	90	0.72	
8-ENT-30	M30	12	4.5	108	60	109	1.32	
8-ENT-33	M33	14	5	108	60	109	1.29	
8-ENT-36	M36	16	7	126	70	128	2.09	
8-ENT-39	M39	20	8	126	70	128	2.09	
8-ENT-42	M42	24	9	144	80	147	3.11	
8-ENT-45	M45	28	10	144	80	147	3.05	
8-ENT-48	M48	32	12	166	90	168	5.02	
8-ENT-52	M52	36	13.5	166	90	168	4.94	
8-ENT-56	M56	40	15	184	100	187	6.69	
8-ENT-64	M64	50	17	206	110	208	9.3	

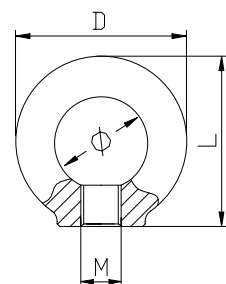

Ručna oprema za podizanje tereta

Električna oprema za podizanje tereta

Poliesterske priveznice

Transportne trake za osiguranje tereta

Lanac, lančane priveznice i komponente

Čelična užad, priveznice i komponente

Oprema za šumarstvo

Oprema za premešanje tereta

PRIBOR G80

D PRSTEN SA OPRUGOM G80 - DRS

- Zavarivati na ravnim površinama kao tačku podizanja, ili za upotrebu kao fiksnu tačku sidrenja za priključivanje nosača razdjelnika.
- Može se koristiti i kao tačka sidrenja za vezivanje tereta.
- Tip DRS je opremljen oprugom koja omogućava da D prsten ostane u željenom položaju.
- Kaljeno i toplotno obrađeno.
- 100% ispitivanje pukotina metodom Magnaflux.

Standard: EN 1677
 Materijal: kovani legirani čelik
 Površinska obrada: praškasto farbanje
 Probno opterećenje: 2,5 puta radna nosivost (W.L.L.)
 Faktor sigurnosti: 4:1



Šifra	Nosivost	Dimenzije (mm)				Težina	Product Code
	t	A	B	D	M	kg	
8-DRS-1	1.12	41	78.5	13	38	0.47	
8-DRS-2	2	42	88	14	40	0.51	
8-DRS-3	3.15	46	94	17	43	0.69	
8-DRS-5	5.3	55	118	22	61	1.46	
8-DRS-8	8	70	141	26.5	70.5	2.52	
8-DRS-10	10	85	165	28	76	3.59	
8-DRS-15	15	97	188	34	90	5.79	

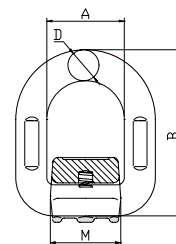

Ručna oprema za podizanje tereta

Električna oprema za podizanje tereta

Poliesterske priveznice

Transportne trake za osiguranje tereta

Lanac, lančane priveznice i komponente

Čelična užad, priveznice i komponente

Oprema za šumarstvo

Oprema za premještanje tereta

KUKA ZA ZAVARIVANJE G80 - WOH

- Projektovan kao stalna tačka za kačenje priveznica na granama i krakovima mobilnih bagera.
- Kaljeno i toplotno obrađeno.
- 100% ispitivanje pukotina metodom Magnaflux.

Standard: EN 1677
 Materijal: kovani legirani čelik
 Površinska obrada: praškasto farbanje
 Probno opterećenje: 2,5 puta radna nosivost (W.L.L.)
 Faktor sigurnosti: 5:1

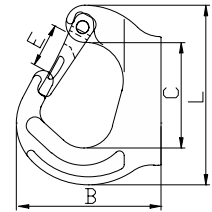

Šifra	Nosivost	Dimenzije (mm)				Težina	Product Code
	t	B	C	E	L	kg	
8-WOH-01	1	77.6	61.3	25	101.6	0.49	
8-WOH-02	2	92	67	28	114	0.87	
8-WOH-03	3	106	73.5	30	129	1.13	
8-WOH-05	5	133	94	39	171	2.5	
8-WOH-08	8	137	94	36	177	3.26	
8-WOH-10	10	170	135	48	223	5.2	

PRIBOR G80

- Projektovano za podizanje montažnih betonskih elemenata kao što su ploče, cevi, stubovi itd.
- Uređaj za podizanje tipa LTR sa sigurnosnim vijkom je dizajniran za bezbedno i brzo povezivanje / uklanjanje.
- Kaljeno i toplotno obrađeno.
- 100% ispitivanje pukotina metodom Magnaflux.

Standard: EN 1677
 Materijal: kovani legirani čelik
 Probno opterećenje: 2,5 puta radna nosivost (W.L.L.)
 Faktor sigurnosti: 4:1 for LTC type
 5:1 for LTR type
 Površinska obrada: praškasto farbanje ili cinčano

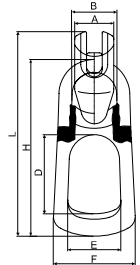

SPOJKA ZA PODIZANJE BETONSKIH ELEMENATA G80 - LTC

Šifra	Nosivost t	Dimenzije(mm)							Težina kg	Product Code
		A	B	D	E	F	H	L		
8-LTC-013	1-1.3	33	42	70.5	45	73	160	186	0.89	
8-LTC-025	1.5-2.5	41	49	85	57	88	188	227	1.3	
8-LTC-050	3-5	55	70	88	69	110	242	282	3.24	
8-LTC-100	6-10	73	92	116	83	161	342	391	10.01	
8-LTC-200	12-20	110	114.5	133.5	107.5	182	437	497	20.37	

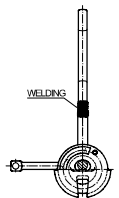
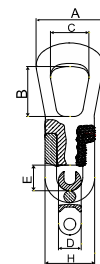

SPOJKA ZA PODIZANJE BETONSKIH ELEMENATA G80 - LTR



Šifra	Nosivost t	Min. prekidna sila ton	Dimenzije (mm)						Težina kg	Product Code
			A	B	C	D	H	E		
8-LTR-025	2.5	12.5	95	70	58.8	27	58	35	1.58	
8-LTR-050	5	25	117	85	66.2	37	82	45	3.58	
8-LTR-100	10	50	148	110	84.6	50	110	56	9	



Ručna oprema za podizanje tereta
 Električna oprema za podizanje tereta
 Poliesterske priveznice
 Transportne trake za osiguranje tereta
 Lanac, lančane priveznice i komponente
 Čelična užad, priveznice i komponente
 Oprema za šumarstvo
 Oprema za premeštanje tereta

LANČANE PRIVEZNICE G100

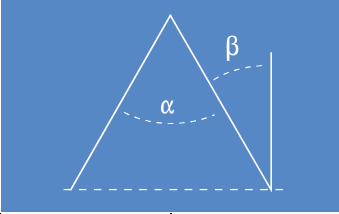
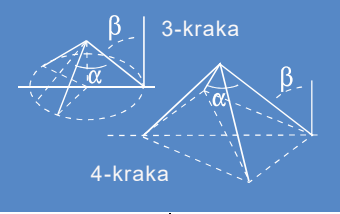
RADNE NOSIVOSTI U TONAMA U SKLADU SA EN 1677

Lanac	Nosivost (t)					
		β 0 - 45° α 0 - 90°	45° - 60° 90° - 120°	β 0 - 45° α 0 - 90°	45° - 60° 90° - 120°	
6	1.4	2	1.4	3	2.12	2.24
7	1.9	2.65	1.9	4	2.8	3
8	2.5	3.55	2.5	5.3	3.75	4
10	4	5.6	4	8.4	6	6.3
13	6.7	9.5	6.7	14	10	10.6
16	10	14	10	21.2	15	16
18	12.5	17.5	12.5	26.3	18.8	20
19	14	20	14	30	21	22.4
20	16	22.4	16	33.6	24	25.6
22	19	26.5	19	40	28	30
26	26.5	37.5	26.5	56	40	42.4
32	40	56	40	85	60	64

Nikada ne prekoračivati nosivost.

Faktor sigurnosti 4:1.

Ugao Alfa (α) nikada ne sme prelaziti 120°; ugao Beta (β) nikada ne sme prelaziti 60°.

OZNAČAVANJE

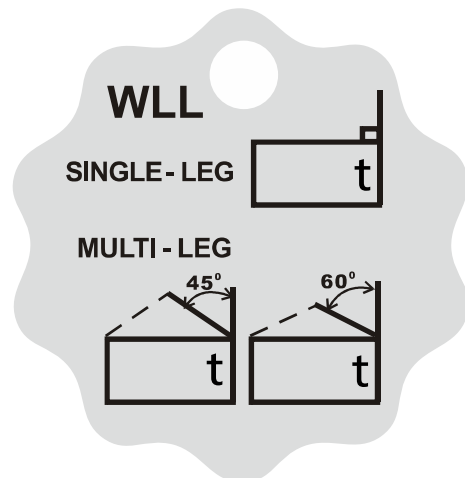

Ručna oprema za podizanje tereta

Električna oprema za podizanje tereta

Poliesterske priveznice

Transportne trake za osiguranje tereta

Lanac, lančane priveznice i komponente

Čelična užad, priveznice i komponente

Oprema za šumarstvo

Oprema za premještanje tereta

LANČANE PRIVEZNICE G100

JEDNOKRAKA I DVOKRAKA LANČANA PRIVEZNICA G100

- Kuke sa osiguračem (clevis tipa) ili privezne kuke kao standardni završeci.
- Dostupni su i alternativni završeci.
- Sklopovi sadrže ploču za opterećenje.
- Plastificirano prahom
- Faktor sigurnosti 4 : 1

Napomena: Dužina kraka lančanog sklopa, osim ako nije posebno naručena, odgovara prikazanoj dužini L1 na slici.

NAPOMENA: opciono  NFC identifikacija

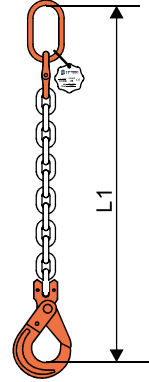

1 - KRAK



Lanac mm	Nosivost t				
6	1.4				
7	1.9				
8	2.5				
10	4				
13	6.7				
16	10				
19	14				
20	16				
22	19				
26	26.5				
32	40				

2 - KRAKA



Lanac mm	Nosivost (t)					
	0 - 45°	45 - 60°				
6	2	1.4				
7	2.65	1.9				
8	3.55	2.5				
10	5.6	4				
13	9.5	6.7				
16	14	10				
19	20	14				
20	22.4	16				
22	26.5	19				
26	37.5	26.5				
32	56	40				

Ručna oprema za podizanje tereta

Električna oprema za podizanje tereta

Poliesterske priveznice

Transportne trake za osiguranje tereta

Lanac, lančane priveznice i komponente

Čelična užad, priveznice i komponente

Oprema za šumarstvo

Oprema za premeštanje tereta

LANČANE PRIVEZNICE G100

TROKRAKE I ČETVOROKRAKE LANČANE PRIVEZNICE G100

Kuke samozatvarajuće tipa clevis ili privezne kuke kao standardni završeci
 Dostupni su i alternativni završeci
 Sklopovi sadrže ploču za opterećenje
 Plastificirano prahom
 Faktor sigurnosti 4 : 1

Napomena: Dužina kraka lančanog sklopa, osim ako nije posebno naručena, prikazana je kao na slici L1

NAPOMENA: opciono  NFC identifikacija

3 - KRAKA



Lanac mm	Nosivost (t)					
	0 - 45°	45 - 60°				
6	3	2.12				
7	4	2.8				
8	5.3	3.75				
10	8.4	6				
13	14	10				
16	21.2	15				
19	30	21				
20	33.6	24				
22	40	28				
26	56	40				
32	85	60				

4 - KRAKA



Lanac mm	Nosivost (t)					
	0 - 45°	45 - 60°				
6	3	2.12				
7	4	2.8				
8	5.3	3.75				
10	8.4	6				
13	14	10				
16	21.2	15				
19	30	21				
20	33.6	24				
22	40	28				
26	56	40				
32	85	60				

Ručna oprema za podizanje tereta

Električna oprema za podizanje tereta

Poliesterske priveznice

Transportne trake za osiguranje tereta

Lanac, lančane priveznice i komponente

Čelična užad, priveznice i komponente

Oprema za šumarstvo

Oprema za premešanje tereta

LANAC G100

Koristi se u priveznicama sa lancem za potrebe podizanja.

Legirani čelik. Približno 25% jači od legiranog lanca G80.

Završna obrada: ofarbano ili plastificirano prahom.

Testirano na proveru opterećenja pri 2,5 puta većoj vrednosti od dozvoljenog radnog opterećenja.

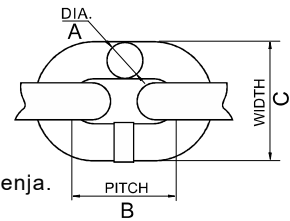

Šifra	Dim. lanca (mm)	Korak (mm)	Vanjska širina (mm)	Nosivost	Min. prekidna sila (kN)	Težina	Product Code
	A	B	C	t		kg/m	
G10S0618	6	18	22.2	1.4	35.3	0.8	
G10S0824	8	24	29.6	2.5	62.8	1.4	
G10S1030	10	30	37	4	98.1	2.2	
G10S1339	13	39	48.1	6.7	166	3.8	
G10S1648	16	48	59.2	10	251	5.7	
G10S1957	19	57	70.3	14	354	8.1	
G10S2060	20	60	74	16	393	9	
G10S2266	22	66	81.4	19	475	11.3	



Ručna oprema za podizanje tereta
 Električna oprema za podizanje tereta
 Poliesterske priveznice
 Transportne trake za osiguranje tereta
 Lanac, lančane priveznice i komponente
 Čelična užad, priveznice i komponente
 Oprema za šumarstvo
 Oprema za premeštanje tereta



GLAVNA KARIKA SA SKRAĆIVAČEM G100 - MLS

- Potpuno integrisan skraćivač na glavnoj kariki.
- Funkcioniše i kao spojna alka i kao skraćujući element.
- Brza montaža.
- Ekonomično rešenje.
- Približno 25% jača od G80.
- Kaljena i toplotno obrađena.
- 100% ispitivanje pukotina metodom Magnaflux.
- Testirana na zamor pri 1,5 puta većem radnom opterećenju tokom 20.000 ciklusa.

Standard: EN 1677
 Materijal: Legirani čelik
 Površinska obrada: praškasto farbanje
 Probno opterećenje: 2,5 puta radna nosivost (W.L.L.)
 Faktor sigurnosti: 4:1

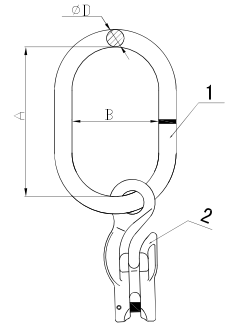

Šifra	Lanac	Nosivost t	Dimenzije karike - dio1 (mm)			Dio 2	Težina	Product Code
	mm		A	B	D		kg	
10-MLS-06	6	1.4	110	60	13	10-EGC-06	0.64	
10-MLS-08	8	2.5	120	70	14	10-EGC-08	1.12	
10-MLS-10	10	4	140	80	17	10-EGC-10	2.08	
10-MLS-13	13	6.7	160	95	22	10-EGC-13	3.84	
10-MLS-16	16	10	190	110	25	10-EGC-16	6.75	
10-MLS-20	20	16	230	130	32	10-EGC-20	13.47	

GLAVNA KARIKA - DVOKRAKA SA SKRAĆIVAČIMA G100 - MLD

- Potpuno integrisani skraćivači na glavnoj kariki.
- Funkcionišu i kao spojne alke i kao skraćujući elementi.
- Brza montaža.
- Ekonomično rešenje.
- Približno 25% jače od G80.
- Kaljene i toplotno obrađene.
- 100% ispitivanje pukotina metodom Magnaflux.
- Testirane na zamor pri 1,5 puta većem radnom opterećenju tokom 20.000 ciklusa.

Standard: EN 1677
 Materijal: Legirani čelik
 Površinska obrada: praškasto farbanje
 Probno opterećenje: 2,5 puta radna nosivost (W.L.L.)
 Faktor sigurnosti: 4:1

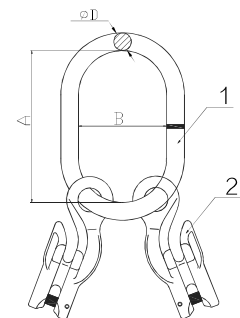

Šifra	Lanac	Nosivost t	Dimenzije karike - dio 1 (mm)			Dio 2	Težina	Product Code
	mm		A	B	D		kg	
10-MLD-06	6	2	120	70	14	10-EGC-06 X 2	1.04	
10-MLD-08	8	3.55	140	80	17	10-EGC-08 X 2	2.12	
10-MLD-10	10	5.6	160	95	22	10-EGC-10 X 2	4.15	
10-MLD-13	13	9.5	190	110	25	10-EGC-13 X 2	7	
10-MLD-16	16	14	230	130	32	10-EGC-16 X 2	13.48	

PRIBOR G100

GLAVNA KARIKA - TROKRAKA / ČETVOROKRAKA SA SKRAĆIVAČIMA G100 - MAQ

- Potpuno integrirani skraćivači na glavnoj kariki.
- Funkcionišu i kao spojne alke i kao skraćujući elementi.
- Brza montaža.
- Ekonomično rešenje.
- Približno 25% jače od G80.
- Kaljene i toplotno obrađene.
- 100% ispitivanje pukotina metodom Magnaflux.
- Testirane na zamor pri 1,5 puta većem radnom opterećenju tokom 20.000 ciklusa.

Standard: EN 1677
 Materijal: Legirani čelik
 Površinska obrada: praškasto farbanje
 Probno opterećenje: 2,5 puta radna nosivost (W.L.L.)
 Faktor sigurnosti: 4:1

Šifra	Lanac	Nosivost ton	Dio		Težina kg	Product Code
	mm		1	2		
10-MAQ-06	6	3	10-MLY-06	10-EGC-06 X 4	2.5	
10-MAQ-08	8	5.3	10-MLY-08	10-EGC-08 X 4	5.09	
10-MAQ-10	10	8.4	10-MLY-10	10-EGC-10 X 4	9.02	
10-MAQ-13	13	14	10-MLY-13	10-EGC-13 X 4	15.94	
10-MAQ-16	16	21.2	10-MLY-16	10-EGC-16 X 4	28.1	

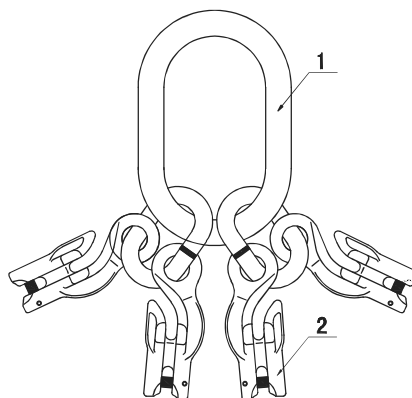

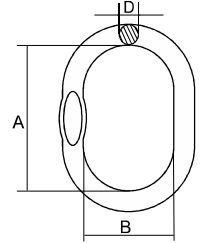
**PRIBOR G100****GLAVNA KARIKA UVEĆANIH DIMENZIJA G100 WMF**

*Konstruisana sa ravnim delom za upotrebu sa omega spojnicom.

*Velika unutrašnja širina i dužina omogućavaju dodatni prostor za opremu priveznice i kuku dizalice.

Šifra	Nosivost	Prekidna sila	Dimenzije (mm)			Težina	Product Code
	t	t	A	B	D	kg	
10-WMF-1008	4	16	340	190	25	3.7	
10-WMF-1310	6.7	26.8	340	180	28	4.7	
10-WMF-1613	10	40	340	180	34	7	
10-WMF-2016	16	64	340	180	38	8.9	

GLAVNA KARIKA G100 MLF

Standard: EN 1677
 Materijal: legirani čelik - kaljen i toplotno obrađen
 Površinska obrada: praškasto farbanje
 Probno opterećenje: 2,5 puta radna nosivost (W.L.L.)
 Faktor sigurnosti: 4:1

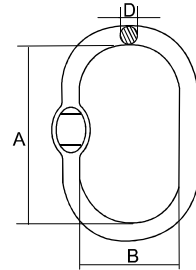

*Konstruisana sa ravnim delom za upotrebu sa omega spojnicom.

Šifra	Lanac (mm)		Nosivost	Dimenzije (mm)			Težina	Product Code
	1 krak	2 krak	t	A	B	D	kg	
10-MLF-10	5	5	1.4	80	50	10	0.14	
10-MLF-13	6+7	6	2.3	110	60	13	0.34	
10-MLF-16	8	7	3.5	110	60	16	0.53	
10-MLF-18	10	8	5	135	75	18	0.86	
10-MLF-22	13	10	7.6	160	90	23	1.6	
10-MLF-26	16	13	10	180	100	27	2.46	
10-MLF-32	19	16	14	200	110	33	4.14	
10-MLF-36	22	19	25.1	260	140	36	6.22	
10-MLF-45	26	22	30.8	340	180	45	12.85	
10-MLF-50	32	26	40	350	190	50	16.22	
10-MLF-56	/	32	60	400	200	60	27.01	
10-MLF-70	/	/	81.5	460	250	70	45	

* od 10-MLF-13 do 10-MLF-36: isporučuju se sa ravnim delom.

Ručna oprema za podizanje tereta

Električna oprema za podizanje tereta

Poliesterske priveznice

Transportne trake za osiguranje tereta

Lanac, lančane priveznice i komponente

Čelična užad, priveznice i komponente

Oprema za šumarstvo

Oprema za premanje av

PRIBOR G100

GLAVNA KARIKA G100 - MLY

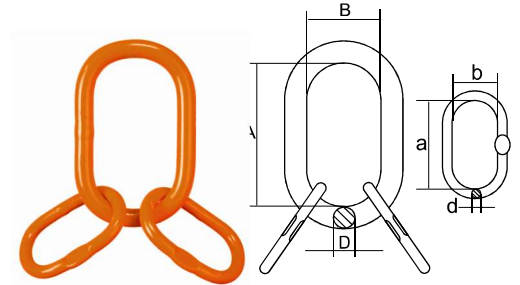

Šifra	Lanac	Nosivost t	Dimenzije (mm)						Težina	Product Code
	mm		A	B	D	a	b	d	kg	
10-MLY-06	6	3	135	75	19	54	25	13	1.3	
10-MLY-08	8	5.3	160	90	23	70	34	16.5	2.33	
10-MLY-10	10	8.4	180	100	27	85	40	19	3.7	
10-MLY-13	13	14	200	110	33	115	50	23	6.5	
10-MLY-16	16	21.2	260	140	36	140	65	27	10.1	
10-MLY-20	19/20	33.6	350	190	50	180	90	33	22.8	
10-MLY-22	22	39.9	350	190	50	180	100	36	26	
10-MLY-26	26	56	400	200	60	180	100	45	42.6	
10-MLY-32	32	85	460	250	72	200	110	50	66.7	



Ručna oprema za podizanje tereta
 Električna oprema za podizanje tereta
 Poliesterske priveznice
 Transportne trake za osiguranje tereta
 Lanac, lančane priveznice i komponente
 Čelična užad, priveznice i komponente
 Oprema za šumarstvo
 Oprema za premeštanje tereta

**SPOJNICA LANCA G100 - CNL**

- Koristi se za povezivanje lanca G100 sa glavnom karikom, kukom ili drugim komponentama.
- Približno 25% jači od komponenti G80.
- Kaljeno i toplotno obrađeno.
- 100% ispitivanje pukotina metodom Magnaflux.
- Testirano na zamor materijala pri 1,5 puta većem dozvoljenom radnom opterećenju kroz 20.000 ciklusa.

Standard: EN 1677
 Materijal: kovani legirani čelik
 Površinska obrada: praškasto farbanje
 Probno opterećenje: 2,5 puta radna nosivost (W.L.L.)
 Faktor sigurnosti: 4:1

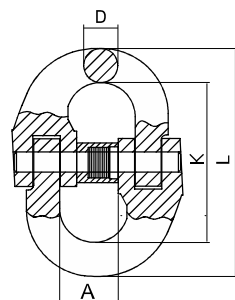

Šifra	Lanac	Nosivost t	Dimenzije (mm)				Težina	Product Code
	mm		D	A	K	L	kg	
10-CNL-06	6	1.4	7	14	44.5	61.5	0.08	
10-CNL-08	8	2.5	10	18.5	63	84	0.18	
10-CNL-10	10	4	12.6	23	71	96.2	0.34	
10-CNL-13	13	6.7	16.5	28	92.5	125	0.68	
10-CNL-16	16	10	20	33.5	106.5	147	1.22	
10-CNL-20	20	16	25	42	123	172	2.13	
10-CNL-22	22	19	27	48	137.5	191	3	
10-CNL-26	26	26.5	32	61	163	229	5.22	
10-CNL-32	32	40	40	80	197	279	9.55	

OSOVINICA ZA OPTEREĆENJE I ČAURA

Šifra	Lanac	Šifra	Lanac
	mm		mm
10-SP-CNL-B-06	6	10-SP-CNL-B-18	18
10-SP-CNL-B-08	8	10-SP-CNL-B-20	18+20
10-SP-CNL-B-10	10	10-SP-CNL-B-22	22
10-SP-CNL-B-13	13	10-SP-CNL-B-26	26
10-SP-CNL-B-16	16	10-SP-CNL-B-32	32

PRIBOR G100

- Koristi se za skraćivanje krakova lanca.
- EGK skraćivač se pričvršćuje na glavnu kariku istom spojnicom kao i lanac.
- Viljuška CGK skraćivača koristi se za direktno spajanje kuke na lanac.
- Nema smanjenja radnog opterećenja zahvaljujući potpornom nosaču u ležištu kuke.
- Približno 25% jača od komponenti G80.
- Kaljena i toplotno obrađena.
- 100% ispitivanje pukotina metodom Magnaflux.
- Ispitivanje zamora pri 1,5 puta većem radnom opterećenju tokom 20.000 ciklusa.

Standard: EN 1677
 Materijal: kovani legirani čelik
 Površinska obrada: praškasto farbanje
 Probno opterećenje: 2,5 puta radna nosivost (W.L.L.)
 Faktor sigurnosti: 4:1

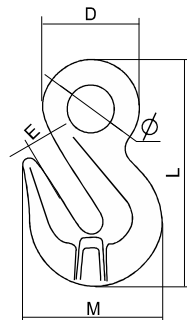

SKRAĆIVAČ LANCA G100 - EGK

Šifra	Lanac	Nosivost t	Dimenzije (mm)					Težina	Product Code
	mm		E	Ø	D	M	L	kg	
10-EGK-06	6	1.4	8	13.5	30.5	43.5	73	0.15	
10-EGK-08	8	2.5	11	17.5	37	53	93	0.3	
10-EGK-10	10	4	13.5	22	48.5	74	129	0.79	
10-EGK-13	13	6.7	16.5	28	59	96	166	1.67	
10-EGK-16	16	10	19	36	75	116	186	2.74	
10-EGK-20	20	16	24	43.5	89.5	143	227	4.72	
10-EGK-22	22	19	27	48.5	100.5	160.5	260.5	8.2	
10-EGK-26	26	26.5	34	52	120	190	311	11.35	
10-EGK-32	32	40	41	64	144	229	373	20.65	

Standard: EN 1677
 Materijal: kovani legirani čelik
 Površinska obrada: praškasto farbanje
 Probno opterećenje: 2,5 puta radna nosivost (W.L.L.)
 Faktor sigurnosti: 4:1

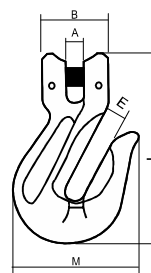

SKRAĆIVAČ LANCA G100 - CGK

Šifra	Lanac	Nosivost t	Dimenzije (mm)					Težina	Product Code
	mm		A	B	E	M	L	kg	
10-CGK-06	6	1.4	7.5	32	8	43.5	77.3	0.22	
10-CGK-08	8	2.5	9.5	36	11	54	93	0.34	
10-CGK-10	10	4	12.5	46	13.5	72	127	0.82	
10-CGK-13	13	6.7	15	59	15	96	164	1.75	
10-CGK-16	16	10	18.5	70	19	115	188	2.88	
10-CGK-20	20	16	24	85	24	142	221	4.84	
10-CGK-22	22	19	27	100	27	159	260	8.3	

Ručna oprema za podizanje tereta
 Električna oprema za podizanje tereta
 Poliesterske priveznice
 Transportne trake za osiguranje tereta
 Lanac, lančane priveznice i komponente
 Čelična užad, priveznice i komponente
 Oprema za šumarstvo
 Oprema za premještanje tereta

**KUKA LANCA G100 - CSH**

- Lanac za podizanje se pričvršćuje direktno na kuku bez spojnice.
- Približno 25% jača od komponenti G80.
- Kaljena i toplotno obrađena.
- 100% ispitivanje pukotina metodom Magnaflux.
- Testirana na zamor pri 1,5 puta većem radnom opterećenju tokom 20.000 ciklusa.

Standard: EN 1677
 Materijal: kovani legirani čelik
 Površinska obrada: praškasto farbanje
 Probno opterećenje: 2,5 puta radna nosivost (W.L.L.)
 Faktor sigurnosti: 4:1

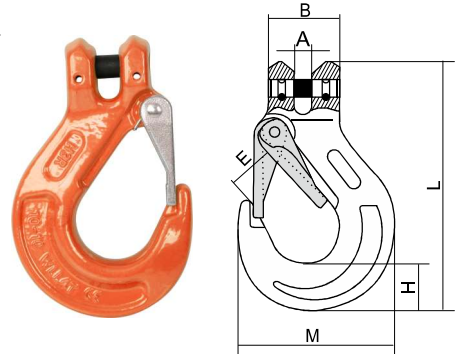

Šifra	Lanac	Nosivost t	Dimenzije (mm)						Težina	Product Code
	mm		A	B	E	H	M	L	kg	
10-CSH-06	6	1.4	7.5	32	18.5	21	68.5	109	0.33	
10-CSH-08	8	2.5	9.5	37	25	27.5	88	134	0.7	
10-CSH-10	10	4	12	48	28	33.5	105.5	161.5	1.3	
10-CSH-13	13	6.7	15	59	38	42	134	203	2.3	
10-CSH-16	16	10	18.5	70	44	50	160.5	248	3.6	
10-CSH-20	20	16	25	85	52	56	190.5	297	7	
10-CSH-22	22	19	27	100	66	62	214.5	326	12.1	
10-CSH-26	26	26.5	30.5	118	72	73	248	383	16.1	
10-CSH-32	32	40	37.5	149	87	87	281	474	27.2	

OSOVINICA NOSIVA ZA KUKU CSH, CGK I CSK

Šifra	Lanac	Šifra	Lanac
	mm		mm
10-SP-CK-06	6	10-SP-CK-16	16
10-SP-CK-08	8	10-SP-CK-20	20
10-SP-CK-10	10	10-SP-CK-22	22
10-SP-CK-13	13	/	/

PRIBOR G100

KUKA LANCA I SAJLE G100 - ESH

- Isporučuje se sa sigurnosnim osiguračem sa oprugom.
- Približno 25% jači od komponenti G80.
- Kaljen i toplotno obrađen.
- 100% ispitivanje pukotina metodom Magnaflux.
- Testiran na zamor pri 1,5 puta većem radnom opterećenju tokom 20.000 ciklusa.

Standard: EN 1677
 Materijal: kovani legirani čelik
 Površinska obrada: praškasto farbanje
 Probno opterećenje: 2,5 puta radna nosivost (W.L.L.)
 Faktor sigurnosti: 4:1

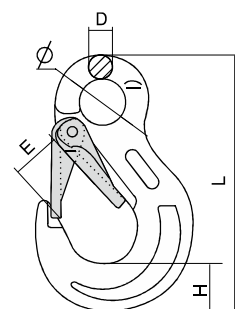

Šifra	Lanac	Nosivost	Dimenzije (mm)					Težina	Product Code
	mm		t	D	E	H	Φ	L	
10-ESH-06	6	1.4	10	18.5	21	20.5	111	0.32	
10-ESH-07	7	1.9	11	25.5	26	25	137	0.4	
10-ESH-08	8	2.5	11	25	27.5	25	137	0.6	
10-ESH-10	10	4	16	29.5	32	35	171.5	1.2	
10-ESH-13	13	6.7	19	38	43.5	43	219	2.2	
10-ESH-16	16	10	24.5	46	50	51	260	3.5	
10-ESH-20	20	16	27	52	56	55	298	6.2	
10-ESH-22	22	19	29	66	62	60	330	11.5	
10-ESH-26	26	26.5	35	73	75	70	376	12.2	
10-ESH-32	32	40	39	87	89	81.5	458	17.5	

SIGURNOSNI OSIGURAČ ZA KUKA ESH I CSH



Šifra	Lanac	Šifra	Lanac
	mm		mm
10-SP-SH-06	6	10-SP-SH-16	16
10-SP-SH-07	7	10-SP-SH-20	20
10-SP-SH-08	8	10-SP-SH-22	22
10-SP-SH-10	10	10-SP-SH-26	26
10-SP-SH-13	13	10-SP-SH-32	32

**PRIBOR G100**

- Sigurnosne kuke se ne otvaraju pod opterećenjem jer se osigurač automatski zatvara.
- CSK kuka se direktno povezuje sa lancem.
- Približno 25% jača od komponenti G80.
- Kaljena i toplotno obrađena.
- 100% ispitivanje pukotina metodom Magnaflux.
- Testirana na zamor pri 1,5 puta većem radnom opterećenju tokom 20.000 ciklusa.

Standard: EN 1677
 Materijal: kovani legirani čelik
 Površinska obrada: praškasto farbanje
 Probno opterećenje: 2,5 puta radna nosivost (W.L.L.)
 Faktor sigurnosti: 4:1

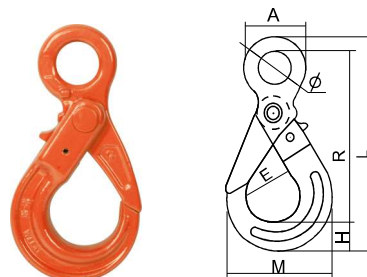
**SAMOZATVARAJUĆA KUKA G100 - ESK**

Šifra	Lanac	Nosivost	Dimenzije (mm)							Težina	Product Code
	mm		t	Φ	A	E	H	R	M		
10-ESK-06	6	1.4	21	43	27	20	110	70	141	0.5	
10-ESK-08	8	2.5	27	51	35	26	137	90	175	0.9	
10-ESK-10	10	4	34.5	64.5	43	27	170	108	212	1.5	
10-ESK-13	13	6.7	40	80	51.5	40.5	209	137.5	269	2.7	
10-ESK-16	16	10	50	104	59	50.5	256	170.5	333	5.7	
10-ESK-20	20	16	60	124	74.5	62	277	191.5	368.5	7.9	
10-ESK-22	22	19	70	139	78	66	319	205	417	11.2	

SAMOZATVARAJUĆA KUKA G100 - CSK

Šifra	Lanac	Nosivost	Dimenzije (mm)							Težina	Product Code
	mm		t	A	B	E	H	R	M		
10-CSK-06	6	1.4	8	32	28	20	96	70	131	0.5	
10-CSK-08	8	2.5	9.5	36	36	26	121	90	163	0.9	
10-CSK-10	10	4	12	46	45	27	144	109	196.5	1.6	
10-CSK-13	13	6.7	15	59	53.5	40.5	182	137	251	2.9	
10-CSK-16	16	10	18.5	70	61	50.5	220	168	303	5.8	
10-CSK-20	20	16	25	85	76.5	62	235	190	337	8.6	
10-CSK-22	22	19	25.5	98	80	66	271	202	386	12.1	
10-CSK-26	26	26.5	30	118	99	80	343	251	484	21.15	
10-CSK-32	32	40	35	150	135	101.5	423	329	601	43.4	

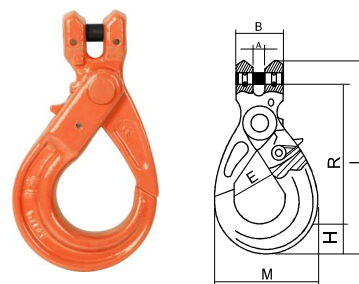
**SIGURNOSNI OSIGURAČ ZA SAMOZATVARAJUĆE KUKA - ESK, CSK, SSK I SSB**

Šifra	Lanac	Šifra	Lanac
	mm		mm
10-SP-CK-06	6	10-SP-CK-16	16
10-SP-CK-08	8	10-SP-CK-20	20
10-SP-CK-10	10	10-SP-CK-22	22
10-SP-CK-13	13	/	/

PRIBOR G100

- Okrugla okretna alka omogućava rotaciju od 360 stepeni pre nego što se opterećenje primeni.
- Samozatvarajuće kuke se ne otvaraju pod opterećenjem jer se osigurač automatski zatvara.
- Kuka tipa SSB sa kugličnim ležajem može lako da se rotira i pod punim opterećenjem.
- Približno 25% jača od G80.
- Kaljena i toplotno obrađena.
- 100% ispitivanje pukotina metodom Magnaflux.
- Testirana na zamor pri 1,5 puta većem radnom opterećenju tokom 20.000 ciklusa.

Standard: EN 1677
 Materijal: kovani legirani čelik
 Površinska obrada: praškasto farbanje
 Probno opterećenje: 2,5 puta radna nosivost (W.L.L.)
 Faktor sigurnosti: 4:1

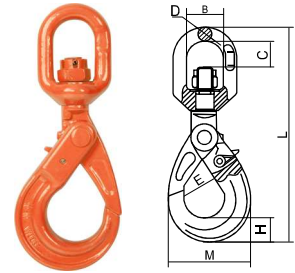

SAMOZATVARAJUĆA OKRETNA KUKA G100 - SSK

Šifra	Lanac	Nosivost	Dimenzije (mm)							Težina	Product Code
	mm		t	B	C	D	E	H	M	L	
10-SSK-06	6	1.4	32.5	23	11.5	27	20	70	184	0.6	
10-SSK-08	8	2.5	36	27.5	13	35	25	90	226	1.1	
10-SSK-10	10	4	42	33	15.5	43	28	108	269	2	
10-SSK-13	13	6.7	50	39	17	51.5	40	137.5	327	4	
10-SSK-16	16	10	70	56	21.5	59	49.5	170.5	413	6.8	
10-SSK-20	20	16	72	61	26	74.5	61	191.5	460	12.5	
10-SSK-22	22	19	97	96	33	78	65	205	566	17.1	

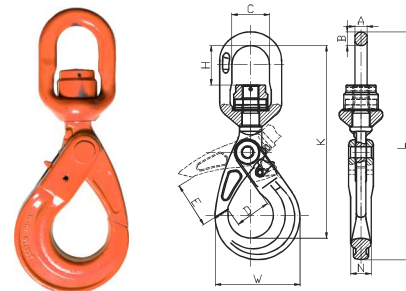

SAMOZATVARAJUĆA OKRETNA KUKA G100 - SSB (BEARING)

Šifra	Lanac	Nosivost	Dimenzije (mm)										Težina	Product Code
	mm		t	A	B	C	D	E	N	H	K	L	W	
10-SSB-06	6	1.4	11.5	13	37	27	30	15	32	163	196.5	70	0.67	
10-SSB-08	8	2.5	13	15	41	35.5	40	20	39	202	243	90	1.21	
10-SSB-10	10	4	15.5	17.5	48	45	48	26	48	244	289	108	2.2	
10-SSB-13	13	6.7	17	19	55	52.5	63	32.5	57	292	351	138	4.4	
10-SSB-16	16	10	21.5	26	62	62	75	38	62	346	422	170	7.48	
10-SSB-20	20	16	26.5	28.5	76	76	80	50	72	396	487	191	13.75	
10-SSB-22	22	19	33	33	97	79	95	52	97	465	563	208	18.81	
10-SSB-26	26	26.5	42	42	123	100	107	60	119	565	688	253	31.4	
10-SSB-32	32	40	52	52	152	135	142	75	153	688	842	329	61	

Ručna oprema za podizanje tereta
 Električna oprema za podizanje tereta
 Poliesterske priveznice
 Transportne trake za osiguranje tereta
 Lanac, lančane priveznice i komponente
 Čelična užad, priveznice i komponente
 Oprema za šumarstvo
 Oprema za premeštanje tereta



OMEGA SPOJNICA G100 - OML

- Koristi se kao završni element na lancu za formiranje efikasne i robusne spojne veze.
- Približno 25% jači od G80.
- Kaljen i toplotno obrađen.
- 100% ispitivanje pukotina metodom Magnaflux.
- Testiran na zamor pri 1,5 puta većem radnom opterećenju tokom 20.000 ciklusa.

Standard: EN 1677
 Materijal: kovani legirani čelik
 Površinska obrada: praškasto farbanje
 Probno opterećenje: 2,5 puta radna nosivost (W.L.L.)
 Faktor sigurnosti: 4:1

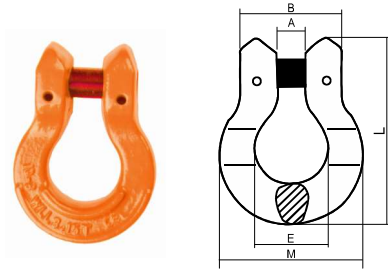

Šifra	Lanac	Nosivost t	Dimenzije (mm)					Težina kg	Product Code
	mm		A	B	E	M	L		
10-OML-06	6	1.4	8.5	32.5	20	44	55	0.12	
10-OML-08	8	2.5	10.5	42	24	60	73.5	0.27	
10-OML-10	10	4	12.5	48.5	31	70	90	0.44	
10-OML-13	13	6.7	16	60	38.8	90	109	0.89	
10-OML-16	16	10	19	75.5	51	112	141.5	1.77	

C - KUKA G100 - CCK

- Vrh kuke je oblikovan tako da spreči slučajno otkaçavanje kada nije pod opterećenjem.
- Lanac za podizanje se pričvršćuje direktno na kuku bez spojnice.
- Samo za primene kod kojih nije potreban sigurnosni osigurač.
- Približno 25% jača od G80.
- Kaljena i toplotno obrađena.
- 100% ispitivanje pukotina metodom Magnaflux.
- Testirana na zamor pri 1,5 puta većem radnom opterećenju tokom 20.000 ciklusa.

Standard: EN 1677
 Materijal: kovani legirani čelik
 Površinska obrada: praškasto farbanje
 Probno opterećenje: 2,5 puta radna nosivost (W.L.L.)
 Faktor sigurnosti: 4:1

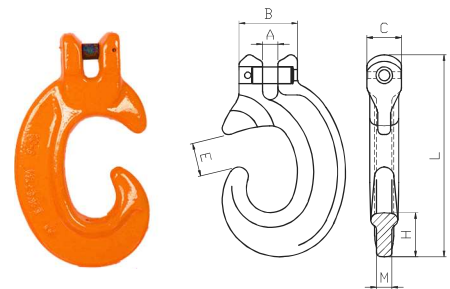

Šifra	Lanac	Nosivost t	Dimenzije (mm)							Težina kg	Product Code
	mm		A	B	C	H	L	M	E		
10-CCK-08	7+8	2.5	9.5	36.5	21.5	27.3	125.5	9.5	20.5	0.54	
10-CCK-10	10	4	12.5	48.5	27	32.4	169	12	27	1.05	

PRIBOR G100

KONTEJNERSKA KUKA G100 - CLK (SIKA KUKA)

- Sa sistemom zaključavanja i osiguračem sa oprugom radi povećane sigurnosti i sprečavanja ispadanja lanaca.
- Približno 25% jači od G80.
- Kaljen i toplotno obrađen.
- 100% ispitivanje pukotina metodom Magnaflux.
- Testiran na zamor pri 1,5 puta većem radnom opterećenju tokom 20.000 ciklusa.

Standard: EN 1677
 Materijal: kovani legirani čelik
 Površinska obrada: praškasto farbanje
 Probno opterećenje: 2,5 puta radna nosivost (W.L.L.)
 Faktor sigurnosti: 4:1

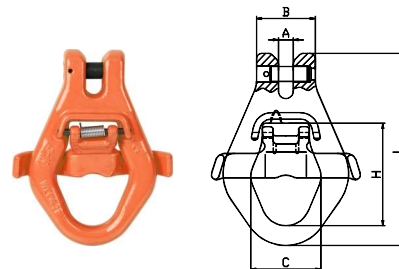

Šifra	Lanac	Nosivost t	Dimenzije (mm)					Težina	Product Code
	mm		A	B	C	H	L	kg	
10-CLK-13	13	6.7	15.5	60	71.5	104	195	1.9	

ŠKOPAC LANCA G100 - CSL

- Dizajniran posebno za upotrebu kao završni element koji se spaja direktno na lanac.
- Približno 25% jači od G80.
- Kaljen i toplotno obrađen.
- 100% ispitivanje pukotina metodom Magnaflux.
- Testiran na zamor pri 1,5 puta većem radnom opterećenju tokom 20.000 ciklusa.

Standard: EN 1677
 Materijal: kovani legirani čelik
 Površinska obrada: praškasto farbanje
 Probno opterećenje: 2,5 puta radna nosivost (W.L.L.)
 Faktor sigurnosti: 4:1

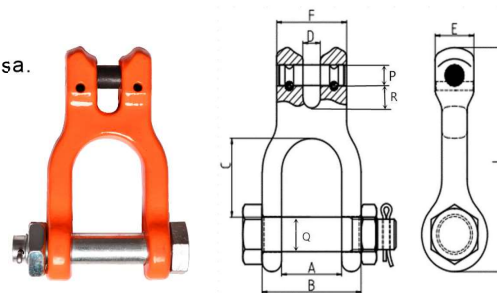

Šifra	Lanac	Nosivost t	Dimenzije (mm)										Težina	Product Code
	mm		A	B	C	D	E	F	L	P	R	Q	kg	
10-CSL-08	8	2.5	31	51	36.3	9	20	36	103.5	9.7	10.3	16	0.48	
10-CSL-10	10	4	34	62	48	12.5	25	46.5	130.7	12.2	13	20	0.89	
10-CSL-13	13	6.7	49	83	64	15	31	59	160	16	17	22	1.51	
10-CSL-16	16	10	58	95	69.5	19	40	70	190.5	19.7	20.5	28.5	2.62	

**SKRAĆIVAČ LANCA G100 SA OSIGURAČEM - SEG**

- Koristi se za skraćivanje lanaca.
- Skraćivač se pričvršćuje na glavnu alku istom spojnicom kao i lanac.
- Nema smanjenja radnog opterećenja zahvaljujući nosaču u ležištu skraćivača.
- Skraćivač sa sigurnosnim osiguračem koji sprečava ispadanje lanca.
- Približno 25% jača od G80.
- Kaljena i toplotno obrađena.
- 100% ispitivanje pukotina metodom Magnaflux.
- Testirana na zamor pri 1,5 puta većem radnom opterećenju tokom 20.000 ciklusa.

Standard: EN 1677
 Materijal: kovani legirani čelik
 Površinska obrada: praškasto farbanje
 Probno opterećenje: 2,5 puta radna nosivost (W.L.L.)
 Faktor sigurnosti: 4:1

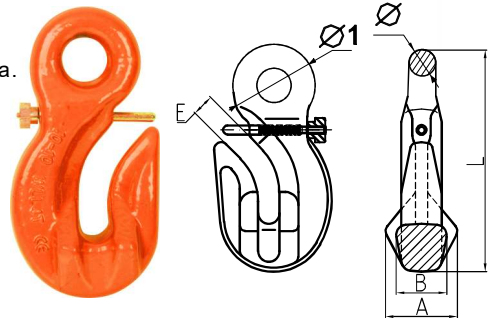

Šifra	Lanac	Nosivost t	Dimenzije(mm)						Težina	Product Code
	mm		A	B	Ø	Ø1	E	L	kg	
10-SEG-08	8	2.5	35	25	12	16.5	10.5	110	0.5	
10-SEG-10	10	4	44	32	15	21	13	136.5	1	
10-SEG-13	13	6.7	57	40	20.5	27.5	15.5	180	2.2	

SKRAĆIVAČ LANCA G100 SA OSIGURAČEM - SCG

- Koristi se za skraćivanje lanaca.
 Nema smanjenja radnog opterećenja zahvaljujući nosaču u ležištu skraćivača.
 Lanac za podizanje se pričvršćuje direktno na skraćivač bez spojnice.
 Približno 25% jača odG80.
 Kaljena i toplotno obrađena.
 100% ispitivanje pukotina metodom Magnaflux.
 Testirana na zamor pri 1,5 puta većem radnom opterećenju tokom 20.000 ciklusa.

Standard: EN 1677
 Materijal: kovani legirani čelik
 Površinska obrada: praškasto farbanje
 Probno opterećenje: 2,5 puta radna nosivost (W.L.L.)
 Faktor sigurnosti: 4:1

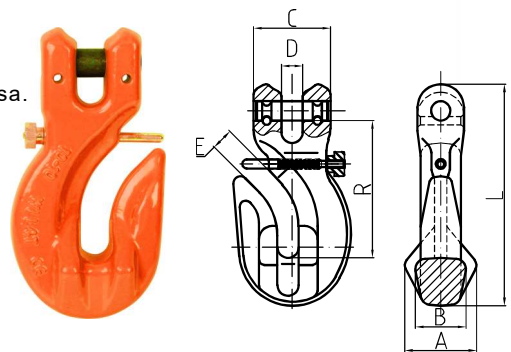

Šifra	Lanac	Nosivost t	Dimenzije (mm)							Težina	Product Code
	mm		A	B	C	R	D	E	L	kg	
10-SCG-08	8	2.5	35.5	25	38	66	10	10.5	109	0.62	
10-SCG-10	10	4	44	32	46	82	12	13	134	1.16	
10-SCG-13	13	6.7	57	40	59.5	107	15	15.5	175.5	2.6	

Ručna oprema za podizanje tereta

Električna oprema za podizanje tereta

Poliesterske priveznice

Transportne trake za osiguranje tereta

Lanac, lančane priveznice i komponente

Čelična užad, priveznice i komponente

Oprema za šumarstvo

Oprema za premešanje tereta

PRIBOR G100

SKRAĆIVAČ LANCA G100 - SCL

- Koristi se za skraćivanje lančanih krakova.
- Dodatni osigurač koji sprečava ispadanje lanca.
- Približno 25% jača od G80.
- Kaljena i toplotno obrađena.
- 100% ispitivanje pukotina metodom Magnaflux.
- Testirana na zamor pri 1,5 puta većem radnom opterećenju tokom 20.000 ciklusa.

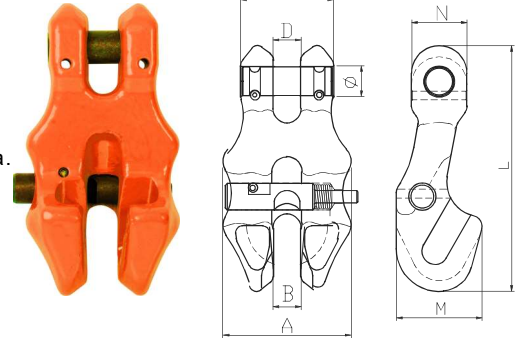

Standard: EN 1677
 Materijal: kovani legirani čelik
 Površinska obrada: praškasto farbanje
 Probno opterećenje: 2,5 puta radna nosivost (W.L.L.)
 Faktor sigurnosti: 4:1

Šifra	Lanac	Nosivost	Dimenzije (mm)								Težina	Product Code
	mm		t	A	B	C	D	M	N	Ø	L	
10-SCL-06	6	1.4	38	7.5	27	7.5	29	16	7.7	73	0.25	
10-SCL-08	8	2.5	50	9.5	33	9.5	36	23	9.2	92	0.41	
10-SCL-10	10	4	60	11.7	43.5	11.7	45.4	26	13.3	115	0.75	
10-SCL-13	13	6.7	79	15	55	15	54	34	16.3	149	1.67	
10-SCL-16	16	10	98	19	70	19	70	40	19.7	184	4.2	

KUKA ZA POLIESTER PRIVEZNICE (JOKER) - SSH

- Dizajnirana za upotrebu sa poliester priveznicama.
- Proširena ramena radi zaštite poveza od habanja.
- Obojen u skladu sa bojom poveznih traka.
- Kaljen i toplotno obrađen. 100%
- Ispitivanje pukotina metodom Magnaflux.
- Testiran na zamor pri 1,5 puta većem radnom opterećenju tokom 20.000 ciklusa.

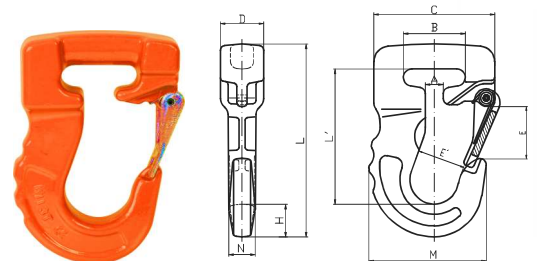

Standard: EN 1677
 Materijal: kovani legirani čelik
 Površinska obrada: praškasto farbanje
 Probno opterećenje: 2,5 puta radna nosivost (W.L.L.)
 Faktor sigurnosti: 4:1

Šifra	Nosivost	Prekidna Sila	Dimenzije (mm)											Težina	Product Code
	ton		ton	A	B	C	D	M	N	E	E'	L	L'	H	
10-SSH-01	1	4	11,5	40	78	28	75,7	17	33	30	124	87	21	0,73	
10-SSH-02	2	8	18,5	44,5	91	35	90	21	40	39	148	103	27	1,27	
10-SSH-03	3	12	21,5	54	114	45	110	26	41	48	175	115	33	2,3	
10-SSH-04	4	16	40,5	76	133	56	139	32	50,5	60	223,5	147	40,5	4,73	
10-SSH-05	5	20	40,5	76	133	56	139	32	50,5	60	223,5	147	40,5	4,73	
10-SSH-06	6	24	40,5	76	133	56	139	32	50,5	60	223,5	147	40,5	4,73	

Ručna oprema za podizanje tereta
 Električna oprema za podizanje tereta
 Poliesterske priveznice
 Transportne trake za osiguranje tereta
 Lanac, lančane priveznice i komponente
 Čelična užad, priveznice i komponente
 Oprema za šumarstvo
 Oprema za premešanje tereta

SPOJNICA LANCA SA SKRAĆIVAČEM G100 - HSC

- Dizajniran da eliminiše potrebu za dodatnim spojnicom u skraćujućem članu i dodatnim spojnicom na glavnoj alki.
- Približno 25% jači od G80.
- Kaljen i toplotno obrađen.
- 100% ispitivanje pukotina metodom Magnaflux.
- Testiran na zamor pri 1,5 puta većem radnom opterećenju tokom 20.000 ciklusa.

Standard: EN 1677
 Materijal: kovani legirani čelik
 Površinska obrada: praškasto farbanje
 Probno opterećenje: 2,5 puta radna nosivost (W.L.L.)
 Faktor sigurnosti: 4:1

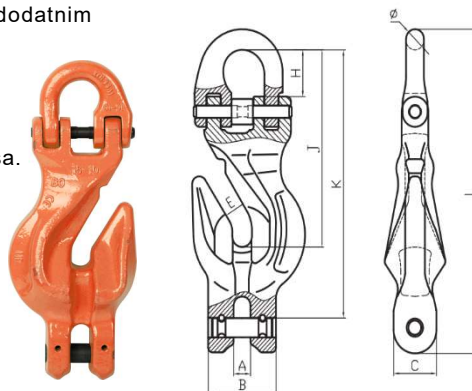

Šifra	Lanac	Nosivost	Dimenzije (mm)									Težina	Product Code
	mm		t	A	B	C	E	H	L	K	J		
10-HSC-06	6	1.4	8	32	18	8.3	16	1287	1047	80	7	0.366	
10-HSC-08	8	2.5	9.5	37	24	10.5	25	165	136	100	10	0.79	
10-HSC-10	10	4	12.5	48	29.5	13	28	203	167	123	12.6	1.522	
10-HSC-13	13	6.7	16	59	37	15.5	37	269	223	163	16.5	3.372	
10-HSC-16	16	10	18.5	70	46	18.5	40	328	271	194	20	5.67	
10-HSC-20	20	16	24	85	52	25	46	398	328	247	25	9.79	
10-HSC-22	22	19	25	100	61	26.5	51.5	430	354	258	27	14.62	

KONUS ALKA G100 - CRL

- Dizajniran za upotrebu u povlačnim povezima kao gornji ili završni element.
- Približno 25% jači od G80.
- Kaljen i toplotno obrađen.
- 100% ispitivanje pukotina metodom Magnaflux.
- Testiran na zamor pri 1,5 puta većem radnom opterećenju tokom 20.000 ciklusa.

Standard: EN 1677
 Materijal: kovani legirani čelik
 Površinska obrada: praškasto farbanje
 Probno opterećenje: 2,5 puta radna nosivost (W.L.L.)
 Faktor sigurnosti: 4:1

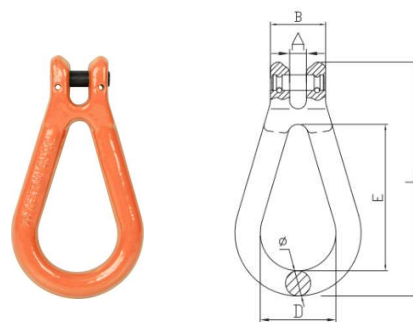

Šifra	Lanac	Nosivost	Dimenzije(mm)						Težina	Product Code
	mm		t	A	B	D	E	Ø		
10-CRL-13	13	6.7	16.5	55.5	66.5	137.5	22	228	1.76	
10-CRL-16	16	10	19	68	72	165	26	264	2.8	

ČELIČNA UŽAD

- Ručna oprema za podizanje tereta
- Električna oprema za podizanje tereta
- Poljsterske priveznice
- Transportne trake za osiguranje tereta
- Lanac, lancane priveznice i komponente
- Čelična užad, priveznice i komponente
- Oprema za šumarstvo
- Oprema za premještanje tereta

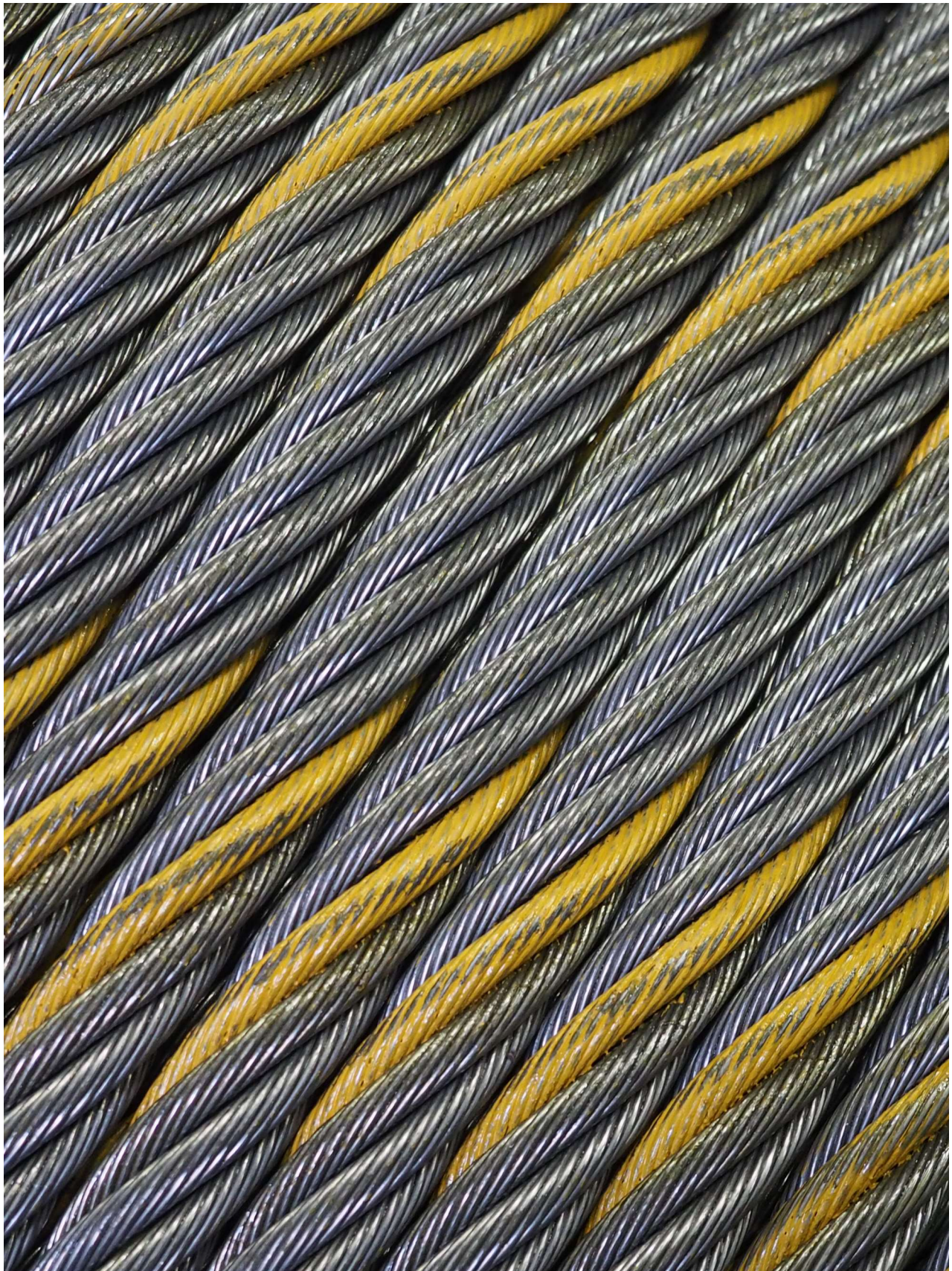

Definicija čeličnih užadi

Čelična užad se sastoji od najmanje 4 pramena koji su uvijeni oko jezgra, koje može biti napravljeno od polipropilena (p.p.c.), čelika ili vlakana. Svaki pramen i čelične žice su uvijeni u helikoidnu strukturu u različitim kompozicijama.

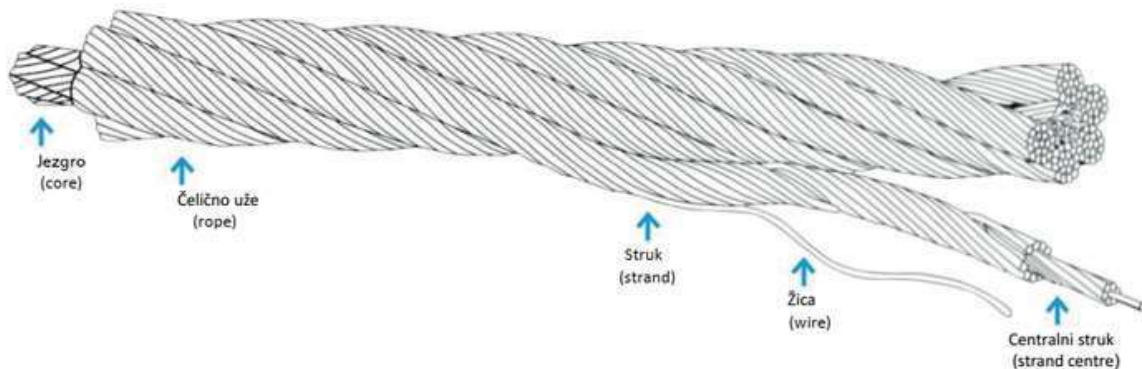

Način uvijanja čeličnih užadi:

Uopšteno govoreći, čelična užad se može uvijati na dva načina: sa standardnim uvijanjem i Langovim uvijanjem.

Unakrsno uvijanje užeta:

Pravac uvijanja žica u pramenu je suprotan pravcu uvijanja užeta. Postoje dve vrste: desno standardno uvijanje "S/Z" i levo standardno uvijanje "Z/S". Ove vrste su konstruisane prema dole prikazanim oblicima.

Užad sa istosmjernim uvijanjem:

I pravac uvijanja pramenova i pravac uvijanja užeta su u istom smeru. Postoje dve vrste: desno Langovo uvijanje "z/Z" i levo Langovo uvijanje "s/S". One su konstruisane prema dole prikazanim oblicima.

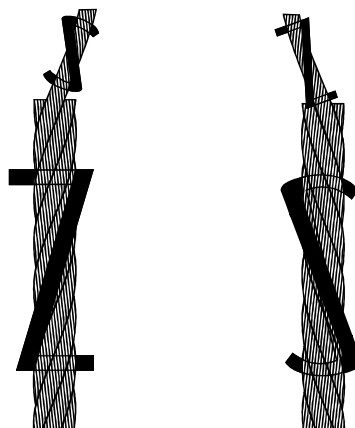

ČELIČNA UŽAD

Definicija čeličnih užadi

Merenje prečnika čeličnih užadi:

Da bi se pravilno izmerio prečnik čeličnih užadi, potrebno je pratiti sledeća uputstva:

1. Uzorak užeta treba držati pravo, bez ikakvog opterećenja.
2. Merenje prečnika treba započeti najmanje 1,5 metara od kraja užeta.
3. Potrebno je izvršiti dva merenja na razmaku od 1,5 metara, pri čemu svaka tačka merenja treba biti pod pravim uglom u odnosu na drugu.
4. Na kraju, stvarni prečnik čeličnog užeta određuje se kao prosečna vrednost ova četiri merenja

Kao što je prikazano na donjim dijagramima, prvi dijagram prikazuje ispravno merenje prečnika, dok drugi dijagram prikazuje neispravno merenje prečnika čeličnih užadi. Tolerancije prečnika za standardna čelična užad variraju od -0% do +5% (donja tolerancija je -0%, a gornja tolerancija +5%).

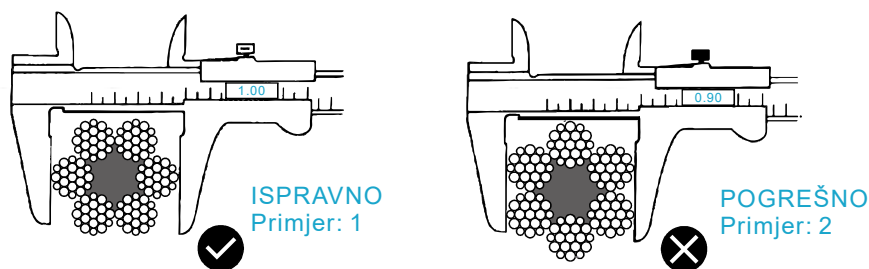

Kako odmotati i ponovo namotati čelično uže:

Odmotavanje i ponovno namotavanje su najvažniji procesi kod gotovog čeličnog užeta.

Ako želimo da izbegnemo stvaranje čvorova i oštećenja na užetu, treba se pridržavati ilustracija prikazanih ispod.

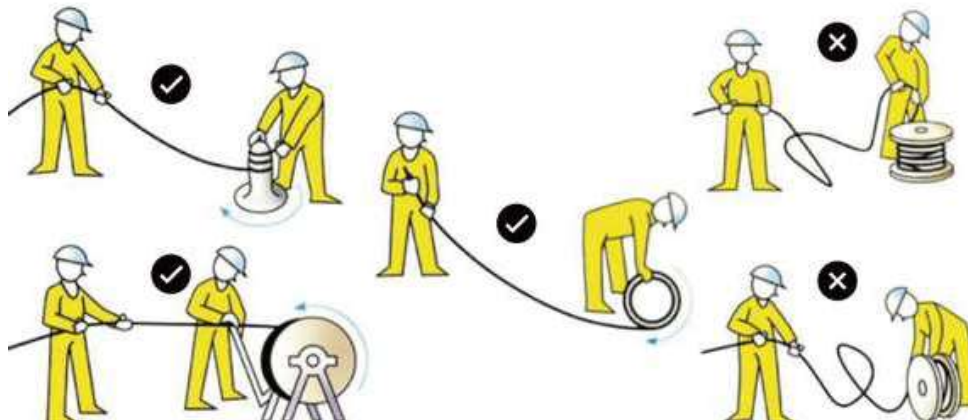

Ručna oprema za podizanje tereta
 Električna oprema za podizanje tereta
 Poliesterske priveznice
 Transportne trake za osiguranje tereta
 Lanac, lancane priveznice i komponente
 Čelična užad, priveznice i komponente
 Oprema za šumarstvo
 Oprema za premještanje tereta

Definicija čeličnih užadi

Kako rezati čelično uže:

Prilikom sečenja užeta, oba kraja užeta moraju biti omotana žicom od niskougljeničnog čelika ili pričvršćena stezaljkama, kao što je prikazano na sledećim ilustracijama.

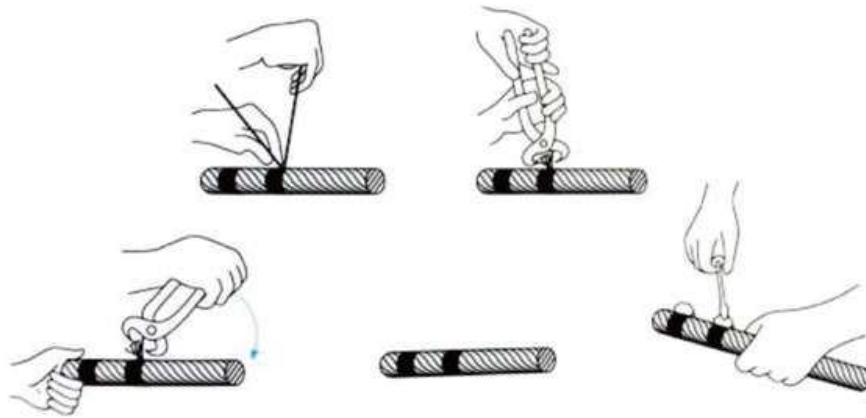

Porudžbina čeličnih užadi

Kada naručujete čelične užadi, molimo vas da navedete sledeće specifikacije:

1. "Prečnik užeta (- / + tolerancije)
2. Dužina čeličnog užeta (- / + tolerancije)
3. Konstrukcija čeličnog užeta
4. Tip jezgra čeličnog užeta (IWRC (ČJ) / FC (VJ))
5. Dodatno opterećenje pri kidanju / minimalno opterećenje pri kidanju
6. Način uvijanja (Zs, Sz, Zz, Ss)
7. Površinska zaštita (nepocinkovano / pocinkovano / PVC obloženo)
8. Vrsta maziva
9. Pakovanje (kotur, drveni bubanj)
10. Uslovi isporuke
11. Adresa isporuke
12. Tip završetka užeta (Zavaren kraj užeta, odsečen kraj, zaliveni kraj, presovani kraj...)

Ako imate bilo kakve posebne zahteve, molimo vas da nas kontaktirate. Ove informacije nam omogućiti da preciznije obradimo vaš upit.

Bosna i Hercegovina
Laktaši: +387 (0) 51 259 360
Email: info@hidraulikaflex.com

Sarajevo: +387 (0) 33 743-905
Email: info@hidraulikaflex.ba

Srbija - Beograd
Tel: +381 (0) 69 708 359
Email: info@hflifting.rs

ČELIČNA UŽAD

WIRE ROPE / SLING END TERMINATIONS



Swaged round sleeve

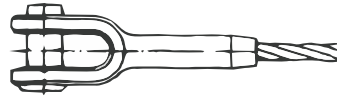

Swaged open socket

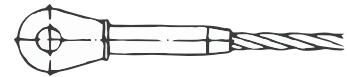

Swaged closed socket



Swaged threaded stud



Swaged threaded sleeve

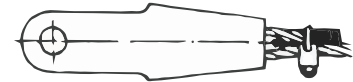

Wedge type socket

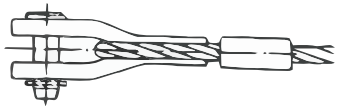

Aluminium swaged open socket

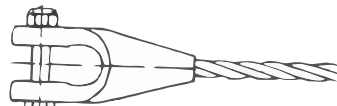

Open socket, socketed



Wire rope grip



Hand spliced eye



Spliced thimble

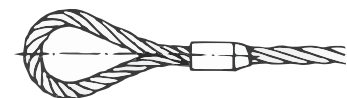

Flemish eye splice

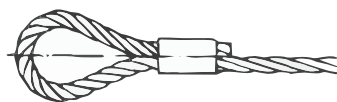

Aluminium swaged eye

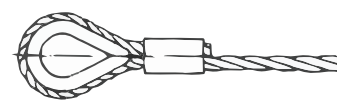

Aluminium swaged thimble

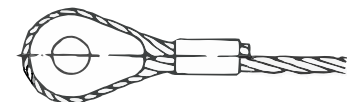

Aluminium swaged solid thimble

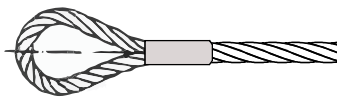

Aluminium swaged eye (Conical aluminium ferrules)

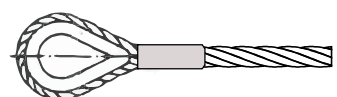

Aluminium swaged thimble (Conical aluminium ferrules)



Seized and cut

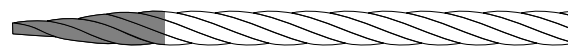

Annealed rope end

Ručna oprema za podizanje tereta
 Električna oprema za podizanje tereta
 Poliesterske priveznice
 Transportne trake za osiguranje tereta
 Lanac, lancane priveznice i komponente
 Čelična užad, priveznice i komponente
 Oprema za šumarstvo
 Oprema za premještanje tereta

ČELIČNA UŽAD

Preporučena upotreba čeličnih užadi prema njihovoj konstrukciji Recommended use of steel ropes according to their construction

Konstrukcija Construction	Rudarstvo Mining	Naftna industrija Oil Industry	Kran Crane	Dizalice Hoist	Lift Elevators	Aerial Tramway	Marina Marina	Ribarstvo Fishing	Šumarstvo Logging	Brodogradnja / jahte Ship and Yacht	Opšta upotreba General Engineering
607 IWRC/Č		X				X	X				
607 FCVj	X				X						
6415 SEAL FCVj	X	X						X			X
6X17 SEAL FCVj	X	X						X			X
6X19 SEAL IWRC/Č	X	X	X	X				X	X		X
6X19 SEAL FCVj	X	X	X	X	X			X	X		X
6X19 WARRINGTON IWRC/Č		X	X	X					X		X
6X19 WARRINGTON FCVj		X	X	X	X				X		X
6X19 FILLER IWRC/Č	X	X	X	X					X		X
6X19 FILLER FCVj	X	X	X	X					X		X
6X19 STANDARD IWRC/Č	X	X	X	X					X		X
6X19 STANDARD FCVj	X	X	X	X					X		X
6X26 WARRINGTON SEAL IWRC/Č	X	X									X
6X26 WARRINGTON SEAL FCVj	X	X									X
6X31 WARRINGTON SEAL IWRC/Č	X	X	X	X							X
6X31 WARRINGTON SEAL FCVj	X	X	X	X							X
6X36 WARRINGTON SEAL IWRC/Č	X	X	X	X							X
6X36 WARRINGTON SEAL FCVj	X	X	X	X							X
6X37 STANDARD IWRC/Č	X	X									X
6X37 STANDARD FCVj	X	X									X
6X41 WARRINGTON SEAL IWRC/Č		X	X	X							X
6X41 WARRINGTON SEAL FCVj		X	X	X							X
6X19 SEAL IWRC/Č		X	X	X	X	X					X
6X19 SEAL FCVj		X	X	X	X	X					X
6X19 WARRINGTON IWRC/Č		X	X	X	X	X					X
6X19 WARRINGTON FCVj		X	X	X	X	X					X
6X19 FILLER IWRC/Č		X	X	X	X	X					X
6X19 FILLER FCVj		X	X	X	X	X					X
6X36 WARRINGTON SEAL IWRC/Č		X	X	X							X
6X36 WARRINGTON SEAL FCVj		X	X	X							X
1807 NEROTRANJUICE IWRC/Č	X	X	X	X			X			X	X
1807 NEROTRANJUICE FCVj	X	X	X	X			X			X	X

Hidra oprema za podizanje tereta

Električna oprema za podizanje tereta

Poliesterske piveznice

Transportne trake za osiguranje tereta

Lanac, lančane piveznice i komponente

Čelična užad, piveznice i komponente

Oprema za šumarstvo

Oprema za premještanje tereta

ČELIČNA UŽAD

Čelična užad/Inox užad
Steel Wire Ropes/Stainless steel

Prečnik užeta Rope Dia. mm	Težina Unit Weight kg/100 m	Zatezna čvrstoča Wire Tensile
		1570 N/mm ²
		Minimalna prekidna sila (MBL) kN
1.00	0.38	0.56
1.50	0.86	1.27
2.00	1.54	2.25
2.50	2.40	3.52
3.00	3.50	5.10
4.00	6.10	9.00
5.00	9.60	14.10
6.00	13.80	20.30
8.00	24.60	36.10

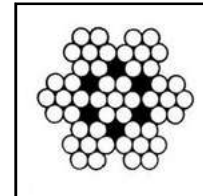

7X7

EN12385



Prečnik užeta Rope Dia. mm	Težina Unit Weight kg/100 m	Zatezna čvrstoča Wire Tensile
		1570 N/mm ²
		Minimalna prekidna sila (MBL) kN
2.00	1.52	2.27
2.50	2.38	3.55
3.00	3.43	5.10
4.00	6.10	9.10
5.00	9.50	14.20
6.00	13.70	20.50
8.00	24.40	36.40
9.00	30.90	46.00
10.00	38.10	56.80
12.00	54.90	81.80

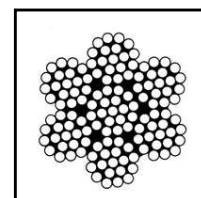

7X19

EN12385

Čelična plastificirana užad

Coated Steel Wire Ropes

Prečnik užeta Rope Dia. mm	Težina Unit Weight kg/100m	Zatezna čvrstoća Wire Tensile
		1770 N/mm ²
		Minimalna prekidna sila (MBL) kN
2/3	2.00	2.35
3/4	4.00	5.29
3/5	5.00	5.29
4/5	6.70	9.41
4/6	8.00	9.41
5/6	10.10	14.70
6/8	16.00	21.10
8/10	29.90	37.60

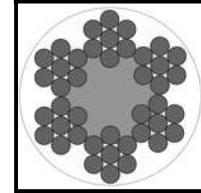

6X7

EN12385-4
JUS C.H1.070
DIN 3055



Prečnik užeta Rope Dia. mm	Težina Unit Weight kg/100m	Zatezna čvrstoća Wire Tensile
		1770 N/mm ²
		Minimalna prekidna sila (MBL) kN
3/4	3.90	4.90
3/5	4.90	4.90
4/5	6.50	8.70
4/6	7.80	8.70
5/6	9.90	13.60
6/8	15.60	19.60
8/10	26.20	34.80
10/12	39.60	54.40
12/14	55.70	78.30

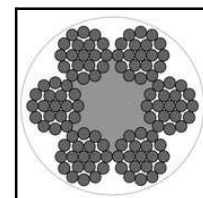

6X19

EN12385-4

Ručna oprema za
podizanje tereta

Električna oprema za
podizanje tereta

Poliesterske
piveznice

Transportne trake
za osiguranje
tereta

Lanac, lančane
piveznice i
komponente

Čelična užad,
piveznice i
komponente

Oprema za
šumarstvo

Oprema za
premešanje tereta

ČELIČNA UŽAD

Čelična užad/Spiralna užad

Steel Wire Ropes/Single Stranded Ropes

Prečnik užeta Rope Dia. mm	Težina Unit Weight kg/m	Zatezna čvrstoća / Wire Tensile		
		1180 N/mm ²	1570 N/mm ²	1770 N/mm ²
		Minimalna prekidna sila kN Minimum Breaking Load (MBL) kN		
2.00	0.020	2.5	3.3	3.8
2.50	0.031	3.9	5.2	5.9
3.00	0.045	5.7	7.5	8.5
3.50	0.061	7.7	10.3	11.6
4.00	0.080	10.1	13.4	15.1
4.50	0.101	12.7	16.9	19.1
5.00	0.125	15.7	20.9	23.6
5.50	0.151	19.0	25.3	28.5
6.00	0.180	22.6	30.1	34.0
6.50	0.211	26.6	35.4	39.9
7.00	0.245	30.8	41.0	46.2
7.50	0.281	35.4	47.1	53.1
8.00	0.320	40.3	53.6	60.4
8.50	0.361	45.4	60.5	68.2
9.00	0.405	50.9	67.8	76.4
9.50	0.451	56.8	75.5	85.1
10.00	0.500	62.9	83.7	94.3
10.50	0.551	69.3	92.3	104.0
11.00	0.605	76.1	101.3	114.2
11.50	0.661	83.2	110.7	124.8
12.00	0.720	90.6	120.5	135.9

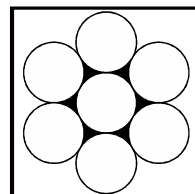

1X7=1X(1+6)
EN12385-10
JUS C.H1.060
DIN 3052



Čelična užad/Spiralna užad

Steel Wire Ropes/Single Stranded Ropes

Prečnik užeta Rope Dia. mm	Težina Unit Weight kg/m	Wire Tensile		
		1180 N/mm ²	1570 N/mm ²	1770 N/mm ²
Minimum Breaking Load (MBL) kN				
2.00	0.020	2.5	3.3	3.7
2.50	0.031	3.9	5.2	5.8
3.00	0.045	5.6	7.5	8.4
3.50	0.061	7.6	10.2	11.4
4.00	0.080	10.0	13.3	15.0
4.50	0.101	12.6	16.8	18.9
5.00	0.125	15.6	20.7	23.4
5.50	0.151	18.8	25.1	28.3
6.00	0.180	22.4	29.8	33.6
6.50	0.211	26.3	35.0	39.5
7.00	0.245	30.5	40.6	45.8
7.50	0.281	35.0	46.6	52.6
8.00	0.320	39.9	53.1	59.8
8.50	0.361	45.0	59.9	67.5
9.00	0.405	50.5	67.1	75.7
9.50	0.451	56.2	74.8	84.3
10.00	0.500	62.3	82.9	93.5
10.50	0.551	68.7	91.4	103.0
11.00	0.605	75.4	100.3	113.1
11.50	0.661	82.4	109.6	123.6
12.00	0.720	89.7	119.4	134.6
12.50	0.781	97.4	129.5	146.0
13.00	0.845	105.3	140.1	157.9
13.50	0.911	113.5	151.1	170.3
14.00	0.980	122.1	162.5	183.2
14.50	1.051	131.0	174.3	196.5
15.00	1.125	140.2	186.5	210.3
15.50	1.201	149.7	199.2	224.5
16.00	1.280	159.5	212.2	239.2
16.50	1.361	169.6	225.7	254.4
17.00	1.445	180.1	239.6	270.1
17.50	1.531	190.8	253.9	286.2
18.00	1.620	201.9	268.6	302.8

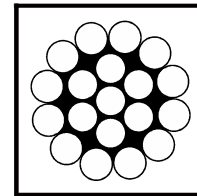

1X19=1X(1+6+12)

EN12385-10
JUS C.H1.061
DIN 3053



Hidra oprema za
podizanje tereta

Električna oprema za
podizanje tereta

Poliesterske
poveznice

Transportne trake
za osiguranje
tereta

Lanac, lančane
poveznice i
komponente

Čelična užad,
poveznice i
komponente

Oprema za
šumarstvo

Oprema za
premješavanje tereta

ČELIČNA UŽAD

Čelična užad/Spiralna užad

Steel Wire Ropes/Single Stranded Ropes

Prečnik užeta Rope Dia. mm	Težina Unit Weight kg/m	Wire Tensile		
		1180 N/mm ²	1570 N/mm ²	1770 N/mm ²
		Minimum Breaking Load (MBL) kN		
3.00	0.044	5.4	7.2	8.2
3.50	0.061	7.4	9.9	11.1
4.00	0.080	9.7	12.9	14.5
4.50	0.101	12.3	16.3	18.4
5.00	0.125	15.1	20.1	22.7
5.50	0.151	18.3	24.4	27.5
6.00	0.180	21.8	29.0	32.7
6.50	0.211	25.6	34.0	38.4
7.00	0.245	29.7	39.5	44.5
7.50	0.281	34.1	45.3	51.1
8.00	0.320	38.7	51.5	58.1
8.50	0.361	43.7	58.2	65.6
9.00	0.405	49.0	65.2	73.5
9.50	0.451	54.6	72.7	81.9
10.00	0.500	60.5	80.5	90.8
11.00	0.605	73.2	97.5	109.9
12.00	0.720	87.2	116.0	130.8
13.00	0.845	102.3	136.1	153.5
14.00	0.980	118.6	157.9	178.0
15.00	1.125	136.2	181.2	204.3
16.00	1.280	155.0	206.2	232.5
17.00	1.445	174.9	232.8	262.4
18.00	1.620	196.1	261.0	294.2
19.00	1.805	218.5	290.8	327.8
20.00	2.000	242.1	322.2	363.2
21.00	2.205	267.0	355.2	400.4
22.00	2.420	293.0	389.8	439.5
23.00	2.645	320.2	426.1	480.3
24.00	2.880	348.7	463.9	523.0

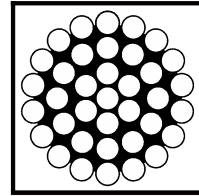

1X37=1X(1+6+12+18)

EN12385-10
JUS C.H1.062
DIN 3054



Ručna oprema za podizanje tereta
Električna oprema za podizanje tereta
Poljesterske priveznice
Transportne trake za osiguranje tereta
Lanac, lancane priveznice i komponente
Čelična užad, priveznice i komponente
Oprema za šumarstvo
Oprema za premještanje tereta

Čelična užad

Steel Wire Ropes

Prečnik užeta Rope Dia. mm	Težina Unit Weight kg/m	Zatezna čvrstoća / Wire Tensile	
		1770 N/mm ²	1960 N/mm ²
		Minimalna prekidna sila kN Minimum Breaking Load (MBL) kN	
8.00	0.221	37.6	41.6
9.00	0.279	47.6	52.7
10.00	0.345	58.8	65.1
11.00	0.417	71.1	78.7
12.00	0.497	84.6	93.7
13.00	0.583	99.3	110
14.00	0.676	115	128
15.00	0.776	132	146
16.00	0.883	150	167
17.00	0.997	170	188
18.00	1.118	190	211
19.00	1.245	212	235
20.00	1.380	235	260

Prečnik užeta Rope Dia. mm	Težina Unit Weight kg/m	Zatezna čvrstoća / Wire Tensile	
		1770 N/mm ²	1960 N/mm ²
		Minimalna prekidna sila kN Minimum Breaking Load (MBL) kN	
8.00	0.246	40.7	45.0
9.00	0.311	51.5	57.0
10.00	0.384	63.5	70.4
11.00	0.465	76.9	85.1
12.00	0.553	91.5	101
13.00	0.649	107	119
14.00	0.753	125	138
15.00	0.864	143	158
16.00	0.983	163	180
17.00	1.110	184	203
18.00	1.244	206	228
19.00	1.386	229	254
20.00	1.536	254	281

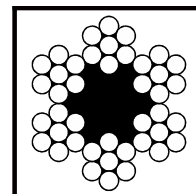

6X7=6X(1+6) FC
EN12385-4
JUS C.H1.070
DIN 3055

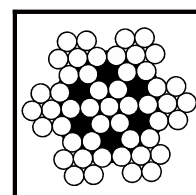

6X7=6X(1+6) IWRC
EN12385-4
JUS C.H1.070
DIN 3055

Ručna oprema za podizanje tereta

Električna oprema za podizanje tereta

Poliesterske piveznice

Transportne trake za osiguranje tereta

Lanac, lančane piveznice i komponente

Čelična užad, piveznice i komponente

Oprema za šumstvo

Oprema za premještanje tereta

ČELIČNA UŽAD

Čelična užad Steel Wire Ropes

Prečnik užeta Rope Dia. mm	Težina Unit Weight kg/m	Zateznačvrstoča / Wire Tensile	
		1770 N/mm ²	1960 N/mm ²
		Minimalna prekidna sila kN Minimum Breaking Load (MBL) / kN	
8.00	0.230	37.4	41.4
9.00	0.291	47.3	52.4
10.00	0.359	58.4	64.7
11.00	0.434	70.7	78.3
12.00	0.517	84.1	93.1
13.00	0.607	98.7	109.3
14.00	0.704	114	127
15.00	0.808	131	146
16.00	0.919	150	166
17.00	1.038	169	187
18.00	1.163	189	210
19.00	1.296	211	233
20.00	1.436	234	259
21.00	1.583	258	285
22.00	1.738	283	313
23.00	1.899	309	342
24.00	2.068	336	373
25.00	2.244	365	404
26.00	2.427	395	437

NOTE: Larger diameters available upon request.

Prečnik užeta Rope Dia. mm	Težina Unit Weight kg/m	Zateznačvrstoča / Wire Tensile	
		1770 N/mm ²	1960 N/mm ²
		Minimalna prekidna sila kN Minimum Breaking Load (MBL) / kN	
8.00	0.256	40.3	44.7
9.00	0.324	51.0	56.5
10.00	0.400	63.0	69.8
11.00	0.484	76.2	84.4
12.00	0.576	90.7	100.5
13.00	0.676	106.5	117.9
14.00	0.784	124	137
15.00	0.900	142	157
16.00	1.024	161	179
17.00	1.156	182	202
18.00	1.296	204	226
19.00	1.444	227	252
20.00	1.600	252	279
21.00	1.764	278	308
22.00	1.936	305	338
23.00	2.116	333	369
24.00	2.304	363	402
25.00	2.500	394	436
26.00	2.704	426	472

NOTE: Larger diameters available upon request.

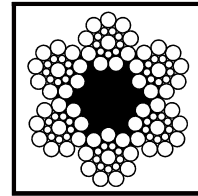

6X19 seale=6X(1+9+9) FC

EN12385-5
JUS C.H1.100
DIN 3063

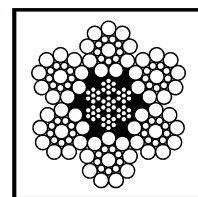

6X19 seale=6X(1+9+9) IWRC

EN12385-5
JUS C.H1.100
DIN 3063

ČELIČNA UŽAD

Čelična užad Steel Wire Ropes

Prečnik užeta Rope Dia. mm	Težina Unit Weight kg/m	Zateznačvrstoča / Wire Tensile	
		1770 N/mm ²	1960 N/mm ²
		Minimalna prekidna sila (MBL) / kN	
8.00	0.230	37.4	41.4
9.00	0.291	47.3	52.4
10.00	0.359	58.4	64.7
11.00	0.434	70.7	78.3
12.00	0.517	84.1	93.1
13.00	0.607	98.7	109.3
14.00	0.704	114	127
15.00	0.808	131	146
16.00	0.919	150	166.
17.00	1.038	169	187
18.00	1.163	189	210
19.00	1.296	211	233
20.00	1.436	234	259
21.00	1.583	258	285
22.00	1.738	283	313
23.00	1.899	309	342
24.00	2.068	336	373
25.00	2.244	365	404
26.00	2.427	395	437

NOTE: Larger diameters available upon request.

Prečnik užeta Rope Dia. mm	Težina Unit Weight kg/m	Zateznačvrstoča / Wire Tensile	
		1770 N/mm ²	1960 N/mm ²
		Minimalna prekidna sila (MBL) / kN	
8.00	0.256	40.3	44.7
9.00	0.324	51.0	56.5
10.00	0.400	63.0	69.8
11.00	0.484	76.2	84.4
12.00	0.576	90.7	100.5
13.00	0.676	106.5	117.9
14.00	0.784	124	137
15.00	0.900	142	157
16.00	1.024	161	179
17.00	1.156	182	202
18.00	1.296	204	226
19.00	1.444	227	252
20.00	1.600	252	279
21.00	1.764	278	308
22.00	1.936	305	338
23.00	2.116	333	369
24.00	2.304	363	402
25.00	2.500	394	436
26.00	2.704	426	472

NOTE: Larger diameters available upon request.

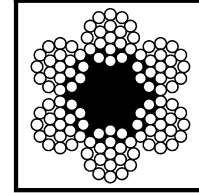

6X19 W=6X[1+6+(6+6)] FC
EN12385-4
JUS C.H1.090
DIN 3059

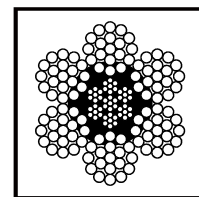

6X19 W=6X[1+6+(6+6)] IWRC
EN12385-4
JUS C.H1.090
DIN 3059

Ručna oprema za podizanje tereta

Električna oprema za podizanje tereta

Poliesterske priveznice

Transportne trake za osiguranje tereta

Lanac, lančane priveznice i komponente

Čelična užad, priveznice i komponente

Oprema za šumarstvo

Oprema za premještanje tereta

ČELIČNA UŽAD

Čelična užad Steel Wire Ropes

Prečnik užeta Rope Dia. mm	Težina Unit Weight kg/m	Zateznačvrstoča / Wire Tensile	
		1770 N/mm ²	1960 N/mm ²
		Minimalna prekidna sila kN Minimum Breaking Load (MBL) / kN	
10.00	0.359	58.4	64.7
11.00	0.434	70.7	78.3
12.00	0.517	84.1	93.1
13.00	0.607	98.7	109.3
14.00	0.704	114	127
15.00	0.808	131	146
16.00	0.919	150	166
17.00	1.038	169	187
18.00	1.163	189	210
19.00	1.296	211	233
20.00	1.436	234	259
21.00	1.583	258	285
22.00	1.738	283	313
23.00	1.899	309	342
24.00	2.068	336	373
25.00	2.244	365	404
26.00	2.427	395	437

NOTE: Larger diameters available upon request.

Prečnik užeta Rope Dia. mm	Težina Unit Weight kg/m	Zateznačvrstoča / Wire Tensile	
		1770 N/mm ²	1960 N/mm ²
		Minimalna prekidna sila kN Minimum Breaking Load (MBL) / kN	
10.00	0.400	63.0	69.8
11.00	0.484	76.2	84.4
12.00	0.576	90.7	100.5
13.00	0.676	106.5	117.9
14.00	0.784	124	137
15.00	0.900	142	157
16.00	1.024	161	179
17.00	1.156	182	202
18.00	1.296	204	226
19.00	1.444	227	252
20.00	1.600	252	279
21.00	1.764	278	308
22.00	1.936	305	338
23.00	2.116	333	369
24.00	2.304	363	402
25.00	2.500	394	436
26.00	2.704	426	472

NOTE: Larger diameters available upon request.

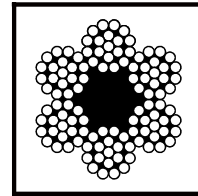

6X19 Filler=6X(1+6+6F+12) FC
EN12385
JUS C.H1.086
DIN 3057

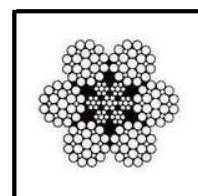

6X19 Filler=6X(1+6+6F+12) IWRC
EN12385
JUS C.H1.086
DIN 3057

Ručna oprema za podizanje tereta
 Električna oprema za podizanje tereta
 Poliesterske priveznice
 Transportne trake za osiguranje tereta
 Lanac, lancane priveznice i komponente
 Čelična užad, priveznice i komponente
 Oprema za šumarstvo
 Oprema za premještanje tereta

Čelična užad

Steel Wire Ropes

Prečnik užeta Rope Dia. mm	Težina Unit Weight kg/m	Zateznačvrstoča / Wire Tensile	
		1770 N/mm ²	1960 N/mm ²
		Minimalna prekidna sila kN Minimum Breaking Load (MBL) / kN	
8.00	0.221	34.8	38.5
9.00	0.280	44.0	48.7
10.00	0.346	54.3	60.2
11.00	0.419	65.8	72.8
12.00	0.498	78.2	86.6
13.00	0.585	91.8	101.7
14.00	0.678	107	118
15.00	0.779	122	135
16.00	0.886	139	154
17.00	1.000	157	174
18.00	1.121	176	195
19.00	1.249	196	217
20.00	1.384	217	241
21.00	1.526	240	265
22.00	1.675	263	291
23.00	1.830	287	318
24.00	1.993	313	347
25.00	2.163	340	376
26.00	2.339	367	407

NOTE: Larger diameters available upon request.

Prečnik užeta Rope Dia. mm	Težina Unit Weight kg/m	Zateznačvrstoča / Wire Tensile	
		1770 N/mm ²	1960 N/mm ²
		Minimalna prekidna sila kN Minimum Breaking Load (MBL) / kN	
8.00	0.244	37.6	41.6
9.00	0.309	47.6	52.7
10.00	0.381	58.8	65.1
11.00	0.461	71.1	78.7
12.00	0.549	84.6	93.7
13.00	0.644	99.3	110.0
14.00	0.747	115	128
15.00	0.857	132	146
16.00	0.975	150	167
17.00	1.101	170	188
18.00	1.234	190	211
19.00	1.375	212	235
20.00	1.524	235	260
21.00	1.680	259	287
22.00	1.844	284	315
23.00	2.015	311	344
24.00	2.195	338	375
25.00	2.381	367	407
26.00	2.576	397	440

NOTE: Larger diameters available upon request.

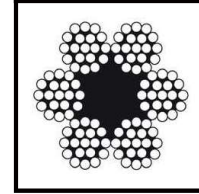

6X19 M=6X(1+6+12) FC

EN12385
JUS C.H1.072
DIN 3060

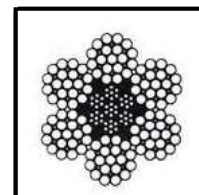

6X19 M=6X(1+6+12) IWRC

EN12385
JUS C.H1.072
DIN 3060

Ručna oprema za podizanje tereta

Električna oprema za podizanje tereta

Poljestenske privaznice

Transportne trake za osiguranje tereta

Lanac, lančane privaznice i komponente

Čelična užad, privaznice i komponente

Oprema za šumastvo

Oprema za premještanje tereta

ČELIČNA UŽAD

Čelična užad

Steel Wire Ropes

Prečnik užeta Rope Dia. mm	Težina Unit Weight kg/m	Zatezna čvrstoća / Wire Tensile	
		1770 N/mm ²	1960 N/mm ²
		Minimalna prekidna sila kN Minimum Breaking Load (MBL) kN	
8.00	0.244	41.0	45.4
9.00	0.309	51.9	57.5
10.00	0.381	64.1	71.0
11.00	0.461	77.5	85.9
12.00	0.549	92.3	102.2
13.00	0.644	108	120
14.00	0.747	126	139
15.00	0.857	144	160
16.00	0.975	164	182
17.00	1.101	185	205
18.00	1.234	208	230
19.00	1.375	231	256
20.00	1.524	256	284
21.00	1.680	283	313
22.00	1.844	310	343
23.00	2.015	339	375
24.00	2.195	369	409
25.00	2.381	400	443
26.00	2.576	433	480
27.00	2.777	467	517
28.00	2.987	502	556
29.00	3.204	539	597
30.00	3.429	577	639
31.00	3.661	616	682
32.00	3.901	656	727
33.00	4.149	698	773
34.00	4.404	741	820
35.00	4.667	785	869
36.00	4.938	830	920
37.00	5.216	877	971
38.00	5.502	925	1025
39.00	5.795	975	1079
40.00	6.096	1025	1135
41.00	6.405	1077	1193
42.00	6.721	1130	1252
43.00	7.045	1185	1312
44.00	7.376	1240	1374
45.00	7.715	1297	1437
46.00	8.062	1356	1501
47.00	8.416	1415	1567
48.00	8.778	1476	1635

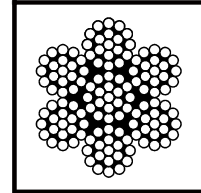

7X19 M=7X(1+6+12)

EN12385-4
JUS C.H1.031
DIN 3055



Ručna oprema za podizanje tereta
Električna oprema za podizanje tereta
Poliesterske priveznice
Transportne trake za osiguranje tereta
Lanac, lancane priveznice i komponente
Čelična užad, priveznice i komponente
Oprema za šumarstvo
Oprema za premještanje tereta

Čelična užad

Steel Wire Ropes

Prečnik užeta Rope Dia. mm	Težina Unit Weight kg/m	Zatezna čvrstoća / Wire Tensile	
		1770 N/mm ²	1960 N/mm ²
		Minimalna prekidna sila kN Minimum Breaking Load (MBL) kN	
8.00	0.262	40.3	44.7
9.00	0.331	51.0	56.5
10.00	0.409	63.0	69.8
11.00	0.495	76.2	84.4
12.00	0.589	90.7	100.5
13.00	0.691	106.5	117.9
14.00	0.802	124	137
15.00	0.920	142	157
16.00	1.047	161	179
17.00	1.182	182	202
18.00	1.325	204	226
19.00	1.476	227	252
20.00	1.636	252	279
21.00	1.804	278	308
22.00	1.980	305	338
23.00	2.164	333	369
24.00	2.356	363	402

NAPOMENA: Veći prečnici dostupni na upit

Prečnik užeta Rope Dia. mm	Težina Unit Weight kg/m	Zatezna čvrstoća / Wire Tensile
		1960 N/mm ²
		Minimalna prekidna sila kN Minimum Breaking Load (MBL) kN
9.00	0.470	79
10.00	0.569	97
11.00	0.690	121
12.00	0.810	139
13.00	0.960	163
14.00	1.110	189
15.00	1.270	217
16.00	1.450	248
18.00	1.840	310

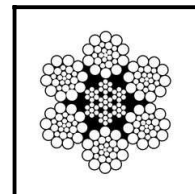

6X26 WS=6X[1+5+(5+5)+10] IWRC

EN12385-4
JUS C.H1.108
DIN 3064

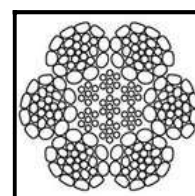
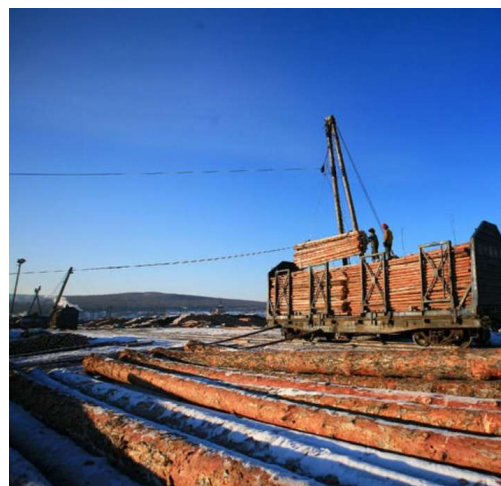

6X26 WS - PRESSED - IWRC

EN12385-4
JUS C.H1.108
DIN 3064

Hučna oprema za
podizanje tereta

Električna oprema za
podizanje tereta

Poljoprivredne
priveznice

Transportne trake
za osiguranje
tereta

Lanac, lančane
priveznice i
komponente

Čelična užad,
priveznice i
komponente

Oprema za
šumarstvo

Oprema za
premešavanje tereta

ČELIČNA UŽAD

Čelična užad

Steel Wire Ropes

Prečnik užeta Rope Dia. mm	Težina Unit Weight kg/m	Zatezna čvrstoća / Wire Tensile	
		1770 N/mm ²	1960 N/mm ²
		Minimalna prekidna sila kN Minimum Breaking Load (MBL) kN	
8.00	0.235	37.4	41.4
9.00	0.297	47.3	52.4
10.00	0.367	58.4	64.7
11.00	0.444	70.7	78.3
12.00	0.528	84.1	93.1
13.00	0.620	98.7	109.3
14.00	0.719	114	127
15.00	0.826	131	146
16.00	0.940	150	166
17.00	1.061	169	187
18.00	1.189	189	210
19.00	1.325	211	233
20.00	1.468	234	259
21.00	1.618	258	285
22.00	1.776	283	313
23.00	1.941	309	342
24.00	2.114	336	373
25.00	2.294	365	404
26.00	2.481	395	437
27.00	2.675	426	472
28.00	2.877	458	507
29.00	3.086	491	544
30.00	3.303	526	582
31.00	3.527	561	622
32.00	3.758	598	662
33.00	3.997	636	704
34.00	4.243	675	748
35.00	4.496	716	792
36.00	4.756	757	838
37.00	5.024	800	885
38.00	5.299	843	934
39.00	5.582	888	984
40.00	5.872	935	1035
41.00	6.169	982	1087
42.00	6.474	1030	1141
43.00	6.786	1080	1196
44.00	7.105	1131	1252
46.00	7.766	1236	1369
48.00	8.456	1346	
50.00	9.175	1460	
52.00	9.924	1579	

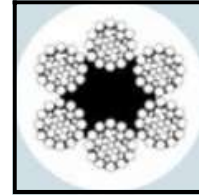

6X31 WS=6X[1+6+(6+6)+12] FC

EN12385-4
JUS C.H1.106
DIN 3061



Ručna oprema za podizanje tereta
Električna oprema za podizanje tereta
Poljesterske priveznice
Transportne trake za osiguranje tereta
Lanac, lancane priveznice i komponente
Čelična užad, priveznice i komponente
Oprema za šumarstvo
Oprema za premještanje tereta

Čelična užad Steel Wire Ropes

Prečnik užeta Rope Dia. mm	Težina Unit Weight kg/m	Zatezna čvrstoća / Wire Tensile	
		1770 N/mm ²	1960 N/mm ²
		Minimalna prekidna sila kN Minimum Breaking Load (MBL) kN	
8.00	0.262	40.3	44.7
9.00	0.331	51.0	56.5
10.00	0.409	63.0	69.8
11.00	0.495	76.2	84.4
12.00	0.589	90.7	100.5
13.00	0.691	106.5	117.9
14.00	0.802	124	137
15.00	0.920	142	157
16.00	1.047	161	179
17.00	1.182	182	202
18.00	1.325	204	226
19.00	1.476	227	252
20.00	1.636	252	279
21.00	1.804	278	308
22.00	1.980	305	338
23.00	2.164	333	369
24.00	2.356	363	402
25.00	2.556	394	436
26.00	2.765	426	472
27.00	2.982	459	509
28.00	3.207	494	547
29.00	3.440	530	587
30.00	3.681	567	628
31.00	3.930	606	671
32.00	4.188	645	715
33.00	4.454	686	760
34.00	4.728	728	807
35.00	5.010	772	855
36.00	5.301	817	904
37.00	5.599	863	955
38.00	5.906	910	1008
39.00	6.221	958	1061
40.00	6.544	1008	1116
41.00	6.875	1059	1173
42.00	7.215	1112	1231
43.00	7.562	1165	1290
44.00	7.918	1220	1351
46.00	8.654	1333	1476
48.00	9.423	1452	
50.00	10.225	1575	
52.00	11.059	1704	

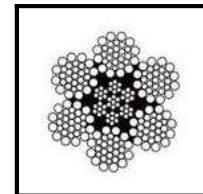
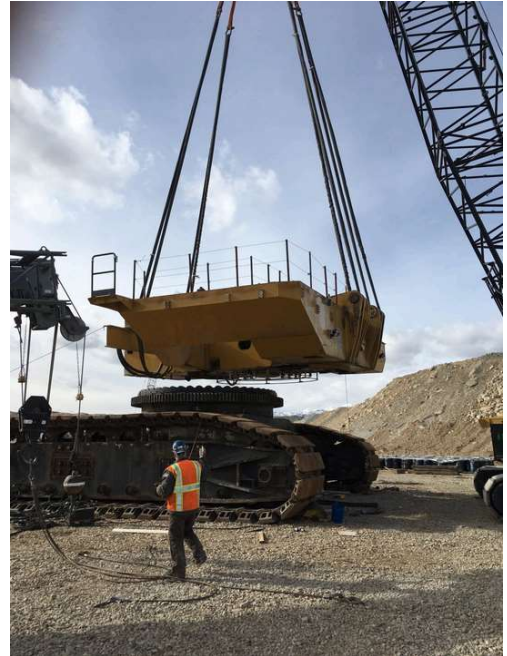

6X31 WS=6X[1+6+(6+6)+12] IWRC

EN12385-4
JUS C.H1.106
DIN 3061



Hučna oprema za podizanje tereta

Električna oprema za podizanje tereta

Poljoprivredne priveznice

Transportne trake za osiguranje tereta

Lanac, lančane priveznice i komponente

Čelična užad, priveznice i komponente

Oprema za šumarstvo

Oprema za premešavanje tereta

ČELIČNA UŽAD

Čelična užad

Steel Wire Ropes

Prečnik užeta Rope Dia. mm	Težina Unit Weight kg/m	Zatezna čvrstoća / Wire Tensile	
		1770 N/mm ²	1960 N/mm ²
		Minimalna prekidna sila kN Minimum Breaking Load (MBL) kN	
8.00	0.235	37.4	41.4
9.00	0.297	47.3	52.4
10.00	0.367	58.4	64.7
11.00	0.444	70.7	78.3
12.00	0.528	84.1	93.1
13.00	0.620	98.7	109.3
14.00	0.719	114	127
15.00	0.826	131	146
16.00	0.940	150	166
17.00	1.061	169	187
18.00	1.189	189	210
19.00	1.325	211	233
20.00	1.468	234	259
21.00	1.618	258	285
22.00	1.776	283	313
23.00	1.941	309	342
24.00	2.114	336	373
25.00	2.294	365	404
26.00	2.481	395	437
27.00	2.675	426	472
28.00	2.877	458	507
29.00	3.086	491	544
30.00	3.303	526	582
31.00	3.527	561	622
32.00	3.758	598	662
33.00	3.997	636	704
34.00	4.243	675	748
35.00	4.496	716	792
36.00	4.756	757	838
37.00	5.024	800	885
38.00	5.299	843	934
39.00	5.582	888	984
40.00	5.872	935	1035
41.00	6.169	982	1087
42.00	6.474	1030	1141
43.00	6.786	1080	1196
44.00	7.105	1131	1252
46.00	7.766	1236	1369
48.00	8.456	1346	1490
50.00	9.175	1460	1617
52.00	9.924	1579	1749
54.00	10.702	1703	
56.00	11.509	1832	
58.00	12.346	1965	

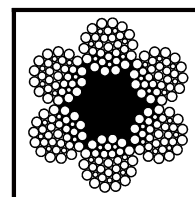

6X36 WS=6X[1+7+(7+7)+14] FC

EN12385-4
JUS C.H1.108
DIN 3064



Čelična užad

Steel Wire Ropes

Prečnik užeta Rope Dia. mm	Težna Unit Weight kg/m	Zatezna čvrstoća / Wire Tensile	
		1770 N/mm ²	1960 N/mm ²
		Minimalna prekidna sila kN Minimum Breaking Load (MBL) kN	
8.00	0.262	40.3	44.7
9.00	0.331	51.0	56.5
10.00	0.409	63.0	69.8
11.00	0.495	76.2	84.4
12.00	0.589	90.7	100.5
13.00	0.691	106.5	117.9
14.00	0.802	124	137
15.00	0.920	142	157
16.00	1.047	161	179
17.00	1.182	182	202
18.00	1.325	204	226
19.00	1.476	227	252
20.00	1.636	252	279
21.00	1.804	278	308
22.00	1.980	305	338
23.00	2.164	333	369
24.00	2.356	363	402
25.00	2.556	394	436
26.00	2.765	426	472
27.00	2.982	459	509
28.00	3.207	494	547
29.00	3.440	530	587
30.00	3.681	567	628
31.00	3.930	606	671
32.00	4.188	645	715
33.00	4.454	686	760
34.00	4.728	728	807
35.00	5.010	772	855
36.00	5.301	817	904
37.00	5.599	863	955
38.00	5.906	910	1008
39.00	6.221	958	1061
40.00	6.544	1008	1116
41.00	6.875	1059	1173
42.00	7.215	1112	1231
43.00	7.562	1165	1290
44.00	7.918	1220	1351
46.00	8.654	1333	1476
48.00	9.423	1452	1608
50.00	10.225	1575	1744
52.00	11.059	1704	1887
54.00	11.926	1837	
56.00	12.826	1976	
58.00	13.759	2120	

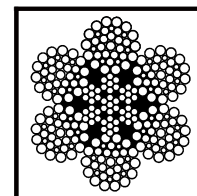

6X36 WS=6X[1+7+(7+7)+14] IWRC

EN12385-4
JUS C.H1.108
DIN 3064



Hucična oprema za
podizanje tereta

Električna oprema za
podizanje tereta

Poliesterske
poveznice

Transportne trake
za osiguranje
tereta

Lanac, lančane
poveznice i
komponente

Čelična užad,
poveznice i
komponente

Oprema za
šumarstvo

Oprema za
prenosanje tereta

ČELIČNA UŽAD

Čelična užad Steel Wire Ropes

Prečnik užeta Rope Dia. mm	Težina Unit Weight kg/m	Zatezna čvrstoća / Wire Tensile	
		1770 N/mm ²	1960 N/mm ²
Minimalna prekidna sila (MBL) / kN			
8.00	0.221	33.4	37.0
9.00	0.280	42.3	46.8
10.00	0.346	52.2	57.8
11.00	0.419	63.2	70.0
12.00	0.498	75.2	83.3
13.00	0.585	88.2	97.7
14.00	0.678	102.3	113.3
15.00	0.779	117	130
16.00	0.886	134	148
17.00	1.000	151	167
18.00	1.121	169	187
19.00	1.249	188	209
20.00	1.384	209	231
21.00	1.526	230	255
22.00	1.675	253	280
23.00	1.830	276	306
24.00	1.993	301	333
25.00	2.163	326	361
26.00	2.339	353	391
27.00	2.522	381	422
28.00	2.713	409	453
29.00	2.910	439	486
30.00	3.114	470	520
31.00	3.325	502	556
32.00	3.543	535	592
33.00	3.768	569	630
34.00	4.000	604	668
35.00	4.239	640	708
36.00	4.484	677	749
37.00	4.737	715	792
38.00	4.996	754	835
39.00	5.263	794	879
40.00	5.536	835	925
41.00	5.816	878	972
42.00	6.103	921	1020
43.00	6.398	965	1069
44.00	6.699	1011	1119
45.00	7.007	1057	1171
46.00	7.321	1105	1223
47.00	7.643	1153	1277
48.00	7.972	1203	1332
49.00	8.307	1254	1388
50.00	8.650	1305	1446
51.00	8.999	1358	1504
52.00	9.356	1412	1563
53.00	9.719	1467	1624
54.00	10.089	1523	1686
55.00	10.467	1580	1749
56.00	10.851	1637	1813
57.00	11.242	1696	1879
58.00	11.639	1757	1945
59.00	12.044	1818	2013
60.00	12.456	1880	2082
61.00	12.875	1943	
62.00	13.300	2007	
63.00	13.733	2072	
64.00	14.172	2139	
65.00	14.619	2206	
66.00	15.072	2274	

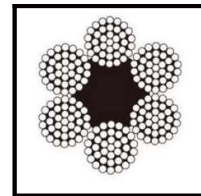
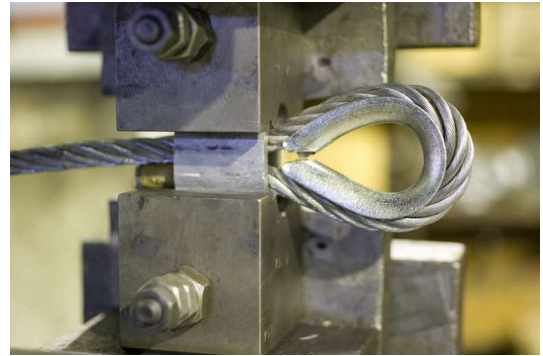

6X37 M=6X[1+6+12]+18] FC

EN12385-4
JUS C.H1.074
DIN 3066



Čelična užad Steel Wire Ropes

Prečnik užeta Rope Dia. mm	Težina Unit Weight kg/m	Zatezna čvrstoća / Wire Tensile	
		1770 N/mm ²	1960 N/mm ²
Minimalna prekidna sila (MBL) / kN			
8.00	0.244	36.1	40.0
9.00	0.309	45.7	50.6
10.00	0.381	56.5	62.5
11.00	0.461	68.3	75.7
12.00	0.549	81.3	90.0
13.00	0.644	95.4	105.7
14.00	0.747	110.7	122.5
15.00	0.857	127.0	140.7
16.00	0.975	144.5	160.1
17.00	1.101	163.2	180.7
18.00	1.234	182.9	202.6
19.00	1.375	203.8	225.7
20.00	1.524	225.9	250.1
21.00	1.680	249.0	275.7
22.00	1.844	273.3	302.6
23.00	2.015	298.7	330.8
24.00	2.195	325.2	360.1
25.00	2.381	352.9	390.8
26.00	2.576	381.7	422.7
27.00	2.777	411.6	455.8
28.00	2.987	442.7	490.2
29.00	3.204	474.9	525.8
30.00	3.429	508.2	562.7
31.00	3.661	542.6	600.9
32.00	3.901	578.2	640.2
33.00	4.149	614.9	680.9
34.00	4.404	652.7	722.8
35.00	4.667	691.7	765.9
36.00	4.938	731.8	810.3
37.00	5.216	773.0	856.0
38.00	5.502	815.3	902.8
39.00	5.795	858.8	951.0
40.00	6.096	903.4	1000.4
41.00	6.405	949.1	1051.0
42.00	6.721	996.0	1102.9
43.00	7.045	1044.0	1156.1
44.00	7.376	1093.1	1210.5
45.00	7.715	1143.4	1266.1
46.00	8.062	1194.8	1323.0
47.00	8.416	1247.3	1381.2
48.00	8.778	1300.9	1440.6
49.00	9.148	1355.7	1501.2
50.00	9.525	1411.6	1563.1
51.00	9.910	1468.6	1626.2
52.00	10.302	1526.8	1690.6
53.00	10.702	1586.0	1756.3
54.00	11.110	1646.5	1823.2
55.00	11.525	1708.0	1891.4
56.00	11.948	1770.7	1960.8
57.00	12.379	1834.5	2031.4
58.00	12.817	1899.4	2103.3
59.00	13.263	1965.5	2176.5
60.00	13.716	2032.7	2250.9
61.00	14.177	2101.0	
62.00	14.646	2170.4	
63.00	15.122	2241.0	
64.00	15.606	2312.7	
65.00	16.097	2385.6	
66.00	16.596	2459.5	

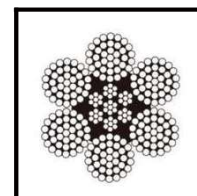

6X37 M=6X[1+6+12]+18] IWRC

EN12385-4
JUS C.H1.074
DIN 3066



Hučna oprema za podizanje tereta

Električna oprema za podizanje tereta

Poljestenske privrznice

Transportne trake za osiguranje tereta

Lanac, lančane privrznice i komponente

Čelična užad, privrznice i komponente

Oprema za šumstvo

Oprema za premešanje tereta

ČELIČNA UŽAD

Čelična užad Steel Wire Ropes

Prečnik užeta Rope Dia. mm	Težina Unit Weight kg/m	Zatezna čvrstoća / Wire Tensile	
		1770 N/mm ²	1960 N/mm ²
		Minimalna prekidna sila kN Minimum Breaking Load (MBL) kN	
18.00	1.189	189	210
19.00	1.325	211	233
20.00	1.468	234	259
21.00	1.618	258	285
22.00	1.776	283	313
23.00	1.941	309	342
24.00	2.114	336	373
25.00	2.294	365	404
26.00	2.481	395	437
27.00	2.675	426	472
28.00	2.877	458	507
29.00	3.086	491	544
30.00	3.303	526	582
31.00	3.527	561	622
32.00	3.758	598	662
33.00	3.997	636	704
34.00	4.243	675	748
35.00	4.496	716	792
36.00	4.756	757	838
37.00	5.024	800	885
38.00	5.299	843	934
39.00	5.582	888	984
40.00	5.872	935	1035
41.00	6.169	982	1087
42.00	6.474	1030	1141
43.00	6.786	1080	1196
44.00	7.105	1131	1252
46.00	7.766	1236	1369
48.00	8.456	1346	1490
50.00	9.175	1460	1617
52.00	9.924	1579	1749
54.00	10.702	1703	1886
56.00	11.509	1832	2028
58.00	12.346	1965	
60.00	13.212	2103	
62.00	14.107	2245	

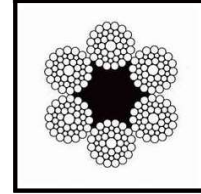

6X41 WS=6X[1+8+(8+8)+16] FC
EN12385-4



Ručna oprema za podizanje tereta
Električna oprema za podizanje tereta
Poljesterske priveznice
Transportne trake za osiguranje tereta
Lanac, lancane priveznice i komponente
Čelična užad, priveznice i komponente
Oprema za šumarstvo
Oprema za premještanje tereta

Čelična užad Steel Wire Ropes

Prečnik užeta Rope Dia. mm	Težina Unit Weight kg/m	Zatezna čvrstoća / Wire Tensile	
		1770 N/mm ²	1960 N/mm ²
		Minimalna prekidna sila kN Minimum Breaking Load (MBL) kN	
18.00	1.325	204	226
19.00	1.476	227	252
20.00	1.636	252	279
21.00	1.804	278	308
22.00	1.980	305	338
23.00	2.164	333	369
24.00	2.356	363	402
25.00	2.556	394	436
26.00	2.765	426	472
27.00	2.982	459	509
28.00	3.207	494	547
29.00	3.440	530	587
30.00	3.681	567	628
31.00	3.930	606	671
32.00	4.188	645	715
33.00	4.454	686	760
34.00	4.728	728	807
35.00	5.010	772	855
36.00	5.301	817	904
37.00	5.599	863	955
38.00	5.906	910	1008
39.00	6.221	958	1061
40.00	6.544	1008	1116
41.00	6.875	1059	1173
42.00	7.215	1112	1231
43.00	7.562	1165	1290
44.00	7.918	1220	1351
46.00	8.654	1333	1476
48.00	9.423	1452	1608
50.00	10.225	1575	1744
52.00	11.059	1704	1887
54.00	11.926	1837	2035
56.00	12.826	1976	2188
58.00	13.759	2120	
60.00	14.724	2268	
62.00	15.722	2422	

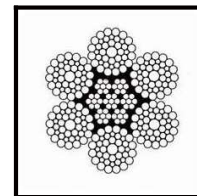

6X41 WS=6X[1+8+(8+8)+16] IWRC
EN12385-4



Hučna oprema za podizanje tereta

Električna oprema za podizanje tereta

Poliesterske piveznice

Transportne trake za osiguranje tereta

Lanac, lančane piveznice i komponente

Čelična užad, piveznice i komponente

Oprema za šumarstvo

Oprema za premještanje tereta

ČELIČNA UŽAD

Čelična užad

Steel Wire Ropes

Prečnik užeta Rope Dia. mm	Težina Unit Weight kg/m	Zatezna čvrstoća / Wire Tensile	
		1770 N/mm ²	1960 N/mm ²
		Minimalna prekidna sila kN Minimum Breaking Load (MBL) kN	
8.00	0.218	33.2	36.8
9.00	0.275	42.0	46.5
10.00	0.340	51.9	57.4
11.00	0.411	62.8	69.5
12.00	0.490	74.7	82.7
13.00	0.575	87.6	97.1
14.00	0.666	101.6	112.6
15.00	0.765	117	129
16.00	0.870	133	147
17.00	0.983	150	166
18.00	1.102	168	186
19.00	1.227	187	207
20.00	1.360	207	230
21.00	1.499	229	253
22.00	1.646	251	278
23.00	1.799	274	304
24.00	1.958	299	331

NAPOMENA: Veći prečnici dostupni na upit

Prečnik užeta Rope Dia. mm	Težina Unit Weight kg/m	Zatezna čvrstoća / Wire Tensile	
		1770 N/mm ²	1960 N/mm ²
		Minimalna prekidna sila kN Minimum Breaking Load (MBL) kN	
8.00	0.260	40.3	44.7
9.00	0.330	51.0	56.5
10.00	0.407	63.0	69.8
11.00	0.492	76.2	84.4
12.00	0.586	90.7	100.5
13.00	0.688	106	118
14.00	0.798	124	137
15.00	0.916	142	157
16.00	1.042	161	179
17.00	1.176	182	202
18.00	1.319	204	226
19.00	1.469	227	252
20.00	1.628	252	279
21.00	1.795	278	308
22.00	1.970	305	338
23.00	2.153	333	369
24.00	2.344	363	402

NAPOMENA: Veći prečnici dostupni na upit

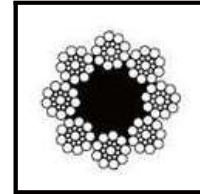

8X19 Seale=8X(1+9+9) FC

EN12385-5
JUS C.H1.104
DIN 3062

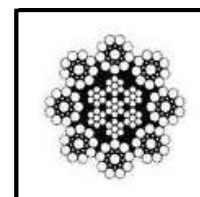
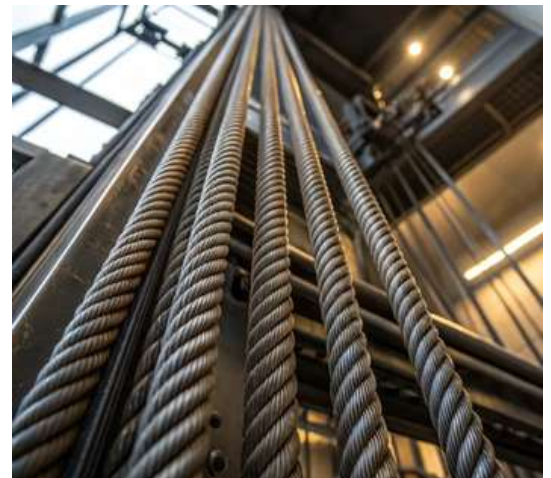

8X19 Seale=8X(1+9+9) IWRC

EN12385-5
JUS C.H1.104
DIN 3062

Ručna oprema za podizanje tereta
 Električna oprema za podizanje tereta
 Poljesterske priveznice
 Transportne trake za osiguranje tereta
 Lanac, lancane priveznice i komponente
 Čelična užad, priveznice i komponente
 Oprema za šumarstvo
 Oprema za premještanje tereta

Čelična užad

Steel Wire Ropes

Prečnik užeta Rope Dia. mm	Težina Unit Weight kg/m	Zatezna čvrstoća / Wire Tensile	
		1770 N/mm ²	1960 N/mm ²
		Minimalna prekidna sila kN Minimum Breaking Load (MBL) kN	
8.00	0.218	33.2	36.8
9.00	0.275	42.0	46.5
10.00	0.340	51.9	57.4
11.00	0.411	62.8	69.5
12.00	0.490	74.7	82.7
13.00	0.575	87.6	97.1
14.00	0.666	101.6	112.6
15.00	0.765	117	129
16.00	0.870	133	147
17.00	0.983	150	166
18.00	1.102	168	186
19.00	1.227	187	207
20.00	1.360	207	230
21.00	1.499	229	253
22.00	1.646	251	278
23.00	1.799	274	304
24.00	1.958	299	331

NAPOMENA: Veći prečnici dostupni na upit

Prečnik užeta Rope Dia. mm	Težina Unit Weight kg/m	Zatezna čvrstoća / Wire Tensile	
		1770 N/mm ²	1960 N/mm ²
		Minimalna prekidna sila kN Minimum Breaking Load (MBL) kN	
8.00	0.260	40.3	44.7
9.00	0.330	51.0	56.5
10.00	0.407	63.0	69.8
11.00	0.492	76.2	84.4
12.00	0.586	90.7	100.5
13.00	0.688	106	118
14.00	0.798	124	137
15.00	0.916	142	157
16.00	1.042	161	179
17.00	1.176	182	202
18.00	1.319	204	226
19.00	1.469	227	252
20.00	1.628	252	279
21.00	1.795	278	308
22.00	1.970	305	338
23.00	2.153	333	369
24.00	2.344	363	402

NAPOMENA: Veći prečnici dostupni na upit

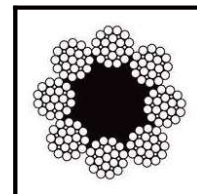

8X19 W=8X[1+6+(6+6)] FC

EN12385
JUS C.H1.096
DIN 3063

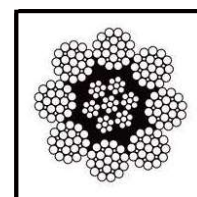

8X19 W=8X[1+6+(6+6)] IWRC

EN12385
JUS C.H1.096
DIN 3063

Hučna oprema za podizanje tereta

Električna oprema za podizanje tereta

Poliesterske piveznice

Transportne trake za osiguranje tereta

Lanac, lančane piveznice i komponente

Čelična užad, piveznice i komponente

Oprema za šumarstvo

Oprema za premešanje tereta

ČELIČNA UŽAD

Čelična užad Steel Wire Ropes

Prečnik užeta Rope Dia. mm	Težina Unit Weight kg/m	Zatezna čvrstoća / Wire Tensile	
		1770 N/mm ²	1960 N/mm ²
		Minimalna prekidna sila kN Minimum Breaking Load (MBL) kN	
8.00	0.218	33.2	36.8
9.00	0.275	42.0	46.5
10.00	0.340	51.9	57.4
11.00	0.411	62.8	69.5
12.00	0.490	74.7	82.7
13.00	0.575	87.6	97.1
14.00	0.666	102	113
15.00	0.765	117	129
16.00	0.870	133	147
17.00	0.983	150	166
18.00	1.102	168	186
19.00	1.227	187	207
20.00	1.360	207	230
21.00	1.499	229	253
22.00	1.646	251	278
23.00	1.799	274	304
24.00	1.958	299	331
25.00	2.125	324	359
26.00	2.298	351	388
27.00	2.479	378	419
28.00	2.666	407	450
29.00	2.859	436	483
30.00	3.060	467	517
31.00	3.267	498	552
32.00	3.482	531	588
33.00	3.703	565	625
34.00	3.930	600	664
35.00	4.165	635	703
36.00	4.406	672	744
37.00	4.655	710	786
38.00	4.910	749	829
39.00	5.171	789	873
40.00	5.440	830	919
41.00	5.715	872	965
42.00	5.998	915	1013
43.00	6.287	959	1062
44.00	6.582	1004	1112
45.00	6.885	1050	1163
46.00	7.194	1097	1215
47.00	7.511	1146	1269
48.00	7.834	1195	1323

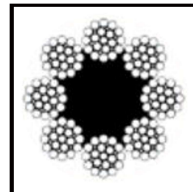

8x19 Filler = 8x(1+6+6F+12)FC / VJ

EN12385
JUS C.H1.088
DIN 3061

Čelična užad Steel Wire Ropes

Prečnik užeta Rope Dia. mm	Težina Unit Weight kg/m	Zatezna čvrstoća / Wire Tensile	
		1770 N/mm ²	1960 N/mm ²
		Minimalna prekidna sila kN Minimum Breaking Load (MBL) kN	
8.00	0.260	40.3	44.7
9.00	0.330	51.0	56.5
10.00	0.407	63.0	69.8
11.00	0.492	76.2	84.4
12.00	0.586	90.7	100.5
13.00	0.688	106.5	117.9
14.00	0.798	124	137
15.00	0.916	142	157
16.00	1.042	161	179
17.00	1.176	182	202
18.00	1.319	204	226
19.00	1.469	227	252
20.00	1.628	252	279
21.00	1.795	278	308
22.00	1.970	305	338
23.00	2.153	333	369
24.00	2.344	363	402
25.00	2.544	394	436
26.00	2.751	426	472
27.00	2.967	459	509
28.00	3.191	494	547
29.00	3.423	530	587
30.00	3.663	567	628
31.00	3.911	606	671
32.00	4.168	645	715
33.00	4.432	686	760
34.00	4.705	728	807
35.00	4.986	772	855
36.00	5.275	817	904
37.00	5.572	863	955
38.00	5.877	910	1008
39.00	6.190	958	1061
40.00	6.512	1008	1116
41.00	6.842	1059	1173
42.00	7.179	1112	1231
43.00	7.525	1165	1290
44.00	7.880	1220	1351
45.00	8.242	1276	1413
46.00	8.612	1333	1476
47.00	8.991	1392	1541
48.00	9.377	1452	1608

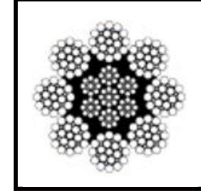

8x19 Filler = 8x(1+6+6F+12) IWRC / ČJ

EN12385
JUS C.H1.088
DIN 3061

Hučna oprema za
podizanje tereta

Električna oprema za
podizanje tereta

Poliesterske
priveznice

Transportne trake
za osiguranje
tereta

Lanac, lančane
priveznice i
komponente

Čelična užad,
priveznice i
komponente

Oprema za
šumarstvo

Oprema za
premešavanje tereta

ČELIČNA UŽAD

Čelična užad Steel Wire Ropes

Prečnik užeta Rope Dia. mm	Težina Unit Weight kg/m	Zatezna čvrstoća / Wire Tensile	
		1770 N/mm ²	1960 N/mm ²
		Minimalna prekidna sila kN Minimum Breaking Load (MBL) kN	
10.00	0.356	51.9	57.4
11.00	0.431	62.8	69.5
12.00	0.513	74.7	82.7
13.00	0.602	87.6	97.1
14.00	0.698	101.6	112.6
15.00	0.801	117	129
16.00	0.911	133	147
17.00	1.029	150	166
18.00	1.153	168	186
19.00	1.285	187	207
20.00	1.424	207	230
21.00	1.570	229	253
22.00	1.723	251	278
23.00	1.883	274	304
24.00	2.051	299	331
25.00	2.225	324	359
26.00	2.407	351	388
27.00	2.595	378	419
28.00	2.791	407	450
29.00	2.994	436	483
30.00	3.204	467	517
31.00	3.421	498	552
32.00	3.645	531	588
33.00	3.877	565	625
34.00	4.115	600	664
35.00	4.361	635	703
36.00	4.614	672	744
37.00	4.874	710	786
38.00	5.141	749	829
39.00	5.415	789	873
40.00	5.696	830	919
41.00	5.984	872	965
42.00	6.280	915	1013
43.00	6.582	959	1062
44.00	6.892	1004	1112
46.00	7.533	1097	1215
48.00	8.202	1195	1323
50.00	8.900	1297	1436
52.00	9.626	1402	1553
54.00	10.381	1512	1675
56.00	11.164	1626	1801
58.00	11.976	1745	1932
60.00	12.816	1867	2067

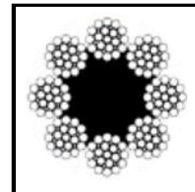

8x21 Filler = 8(1+5+5+10)FC / VJ
EN12385

Ručna oprema za podizanje tereta
Električna oprema za podizanje tereta
Poljesterske priveznice
Transportne trake za osiguranje tereta
Lanac, lancane priveznice i komponente
Čelična užad, priveznice i komponente
Oprema za šumarstvo
Oprema za premještanje tereta

Čelična užad Steel Wire Ropes

Prečnik užeta Rope Dia. mm	Težina Unit Weight kg/m	Zatezna čvrstoća / Wire Tensile	
		1770 N/mm ²	1960 N/mm ²
		Minimalna prekidna sila kN Minimum Breaking Load (MBL) kN	
10.00	0.435	63.0	69.8
11.00	0.526	76.2	84.4
12.00	0.626	90.7	100.5
13.00	0.735	106.5	117.9
14.00	0.853	124	137
15.00	0.979	142	157
16.00	1.114	161	179
17.00	1.257	182	202
18.00	1.409	204	226
19.00	1.570	227	252
20.00	1.740	252	279
21.00	1.918	278	308
22.00	2.105	305	338
23.00	2.301	333	369
24.00	2.506	363	402
25.00	2.719	394	436
26.00	2.941	426	472
27.00	3.171	459	509
28.00	3.410	494	547
29.00	3.658	530	587
30.00	3.915	567	628
31.00	4.180	606	671
32.00	4.454	645	715
33.00	4.737	686	760
34.00	5.029	728	807
35.00	5.329	772	855
36.00	5.638	817	904
37.00	5.955	863	955
38.00	6.281	910	1008
39.00	6.616	958	1061
40.00	6.960	1008	1116
41.00	7.312	1059	1173
42.00	7.673	1112	1231
43.00	8.043	1165	1290
44.00	8.422	1220	1351
46.00	9.205	1333	1476
48.00	10.022	1452	1608
50.00	10.875	1575	1744
52.00	11.762	1704	1887
54.00	12.685	1837	2035
56.00	13.642	1976	2188
58.00	14.633	2120	2347
60.00	15.660	2268	2512

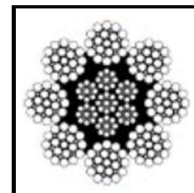

8x21 Filler = 8(1+5+5+10)IWRC / ČJ
EN12385

Ručna oprema za podizanje tereta

Električna oprema za podizanje tereta

Poliesterske ploveznice

Transportne trake za osiguranje tereta

Lanac, lančane ploveznice i komponente

Čelična užad, ploveznice i komponente

Oprema za šumarstvo

Oprema za premešavanje tereta

ČELIČNA UŽAD

Čelična užad

Steel Wire Ropes

Prečnik užeta Rope Dia. mm	Težina Unit Weight kg/m	Zatezna čvrstoća / Wire Tensile	
		1770 N/mm ²	1960 N/mm ²
		Minimalna prekidna sila kN Minimum Breaking Load (MBL) kN	
10.00	0.356	51.9	57.4
11.00	0.431	62.8	69.5
12.00	0.513	74.7	82.7
13.00	0.602	87.6	97.1
14.00	0.698	101.6	112.6
15.00	0.801	117	129
16.00	0.911	133	147
17.00	1.029	150	166
18.00	1.153	168	186
19.00	1.285	187	207
20.00	1.424	207	230
21.00	1.570	229	253
22.00	1.723	251	278
23.00	1.883	274	304
24.00	2.051	299	331
25.00	2.225	324	359
26.00	2.407	351	388
27.00	2.595	378	419
28.00	2.791	407	450
29.00	2.994	436	483
30.00	3.204	467	517
31.00	3.421	498	552
32.00	3.645	531	588
33.00	3.877	565	625
34.00	4.115	600	664
35.00	4.361	635	703
36.00	4.614	672	744
37.00	4.874	710	786
38.00	5.141	749	829
39.00	5.415	789	873
40.00	5.696	830	919
41.00	5.984	872	965
42.00	6.280	915	1013
43.00	6.582	959	1062
44.00	6.892	1004	1112
46.00	7.533	1097	1215
48.00	8.202	1195	1323
50.00	8.900	1297	1436
52.00	9.626	1402	1553
54.00	10.381	1512	1675
56.00	11.164	1626	1801
58.00	11.976	1745	1932
60.00	12.816	1867	2067

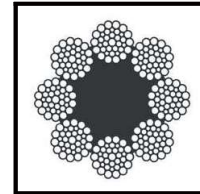

8X26 WS=8X[1+5+(5+5)+10] FC
EN12385

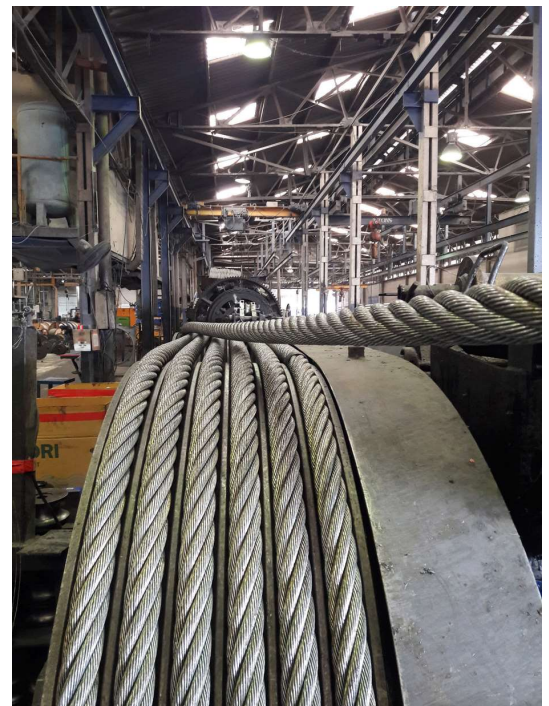

Ručna oprema za podizanje tereta
Električna oprema za podizanje tereta
Poljesterske priveznice
Transportne trake za osiguranje tereta
Lanac, lancane priveznice i komponente
Čelična užad, priveznice i komponente
Oprema za šumarstvo
Oprema za premještanje tereta

Čelična užad

Steel Wire Ropes

Prečnik užeta Rope Dia. mm	Težina Unit Weight kg/m	Zatezna čvrstoća / Wire Tensile	
		1770 N/mm ²	1960 N/mm ²
		Minimalna prekidna sila kN Minimum Breaking Load (MBL) kN	
10.00	0.435	63.0	69.8
11.00	0.526	76.2	84.4
12.00	0.626	90.7	100.5
13.00	0.735	106.5	117.9
14.00	0.853	124	137
15.00	0.979	142	157
16.00	1.114	161	179
17.00	1.257	182	202
18.00	1.409	204	226
19.00	1.570	227	252
20.00	1.740	252	279
21.00	1.918	278	308
22.00	2.105	305	338
23.00	2.301	333	369
24.00	2.506	363	402
25.00	2.719	394	436
26.00	2.941	426	472
27.00	3.171	459	509
28.00	3.410	494	547
29.00	3.658	530	587
30.00	3.915	567	628
31.00	4.180	606	671
32.00	4.454	645	715
33.00	4.737	686	760
34.00	5.029	728	807
35.00	5.329	772	855
36.00	5.638	817	904
37.00	5.955	863	955
38.00	6.281	910	1008
39.00	6.616	958	1061
40.00	6.960	1008	1116
41.00	7.312	1059	1173
42.00	7.673	1112	1231
43.00	8.043	1165	1290
44.00	8.422	1220	1351
46.00	9.205	1333	1476
48.00	10.022	1452	1608
50.00	10.875	1575	1744
52.00	11.762	1704	1887
54.00	12.685	1837	2035
56.00	13.642	1976	2188
58.00	14.633	2120	2347
60.00	15.660	2268	2512

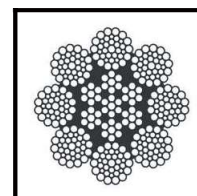

8X26 WS=8X[1+5+(5+5)+10] IWRC
EN12385



Hučna oprema za podizanje tereta

Električna oprema za podizanje tereta

Poliesterske piveznice

Transportne trake za osiguranje tereta

Lanac, lančane piveznice i komponente

Čelična užad, piveznice i komponente

Oprema za šumrastvo

Oprema za premještanje tereta

ČELIČNA UŽAD

Čelična užad

Steel Wire Ropes

Prečnik užeta Rope Dia. mm	Težina Unit Weight kg/m	Zatezna čvrstoća / Wire Tensile	
		1770 N/mm ²	1960 N/mm ²
		Minimalna prekidna sila kN Minimum Breaking Load (MBL) kN	
10.00	0.356	51.9	57.4
11.00	0.431	62.8	69.5
12.00	0.513	74.7	82.7
13.00	0.602	87.6	97.1
14.00	0.698	101.6	112.6
15.00	0.801	117	129
16.00	0.911	133	147
17.00	1.029	150	166
18.00	1.153	168	186
19.00	1.285	187	207
20.00	1.424	207	230
21.00	1.570	229	253
22.00	1.723	251	278
23.00	1.883	274	304
24.00	2.051	299	331
25.00	2.225	324	359
26.00	2.407	351	388
27.00	2.595	378	419
28.00	2.791	407	450
29.00	2.994	436	483
30.00	3.204	467	517
31.00	3.421	498	552
32.00	3.645	531	588
33.00	3.877	565	625
34.00	4.115	600	664
35.00	4.361	635	703
36.00	4.614	672	744
37.00	4.874	710	786
38.00	5.141	749	829
39.00	5.415	789	873
40.00	5.696	830	919
41.00	5.984	872	965
42.00	6.280	915	1013
43.00	6.582	959	1062
44.00	6.892	1004	1112
46.00	7.533	1097	1215
48.00	8.202	1195	1323
50.00	8.900	1297	1436
52.00	9.626	1402	1553
54.00	10.381	1512	1675
56.00	11.164	1626	
58.00	11.976	1745	
60.00	12.816	1867	

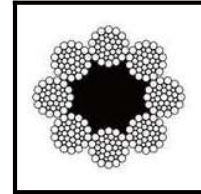

8X36 WS=8X[1+7+(7+7)+14] FC

EN12385
JUS C.H1.112
DIN 3067

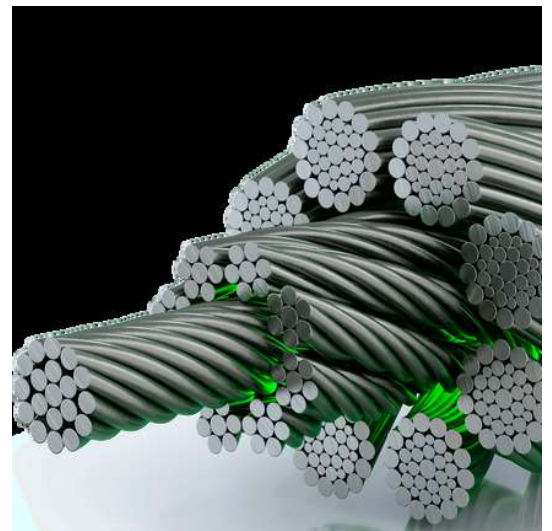

Ručna oprema za podizanje tereta
Električna oprema za podizanje tereta
Poljesterske priveznice
Transportne trake za osiguranje tereta
Lanac, lancane priveznice i komponente
Čelična užad, priveznice i komponente
Oprema za šumarstvo
Oprema za premještanje tereta

Čelična užad

Steel Wire Ropes

Prečnik užeta Rope Dia. mm	Težina Unit Weight kg/m	Zatezna čvrstoća / Wire Tensile	
		1770 N/mm ²	1960 N/mm ²
		Minimalna prekidna sila kN Minimum Breaking Load (MBL) kN	
10.00	0.435	63.0	69.8
11.00	0.526	76.2	84.4
12.00	0.626	90.7	100.5
13.00	0.735	106.5	117.9
14.00	0.853	124	137
15.00	0.979	142	157
16.00	1.114	161	179
17.00	1.257	182	202
18.00	1.409	204	226
19.00	1.570	227	252
20.00	1.740	252	279
21.00	1.918	278	308
22.00	2.105	305	338
23.00	2.301	333	369
24.00	2.506	363	402
25.00	2.719	394	436
26.00	2.941	426	472
27.00	3.171	459	509
28.00	3.410	494	547
29.00	3.658	530	587
30.00	3.915	567	628
31.00	4.180	606	671
32.00	4.454	645	715
33.00	4.737	686	760
34.00	5.029	728	807
35.00	5.329	772	855
36.00	5.638	817	904
37.00	5.955	863	955
38.00	6.281	910	1008
39.00	6.616	958	1061
40.00	6.960	1008	1116
41.00	7.312	1059	1173
42.00	7.673	1112	1231
43.00	8.043	1165	1290
44.00	8.422	1220	1351
46.00	9.205	1333	1476
48.00	10.022	1452	1608
50.00	10.875	1575	1744
52.00	11.762	1704	1887
54.00	12.685	1837	2035
56.00	13.642	1976	
58.00	14.633	2120	
60.00	15.660	2268	

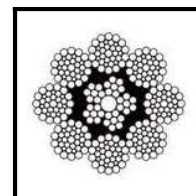

8X36 WS=8X[1+7+(7+7)+14] IWRC

EN12385
JUS C.H1.112
DIN 3067

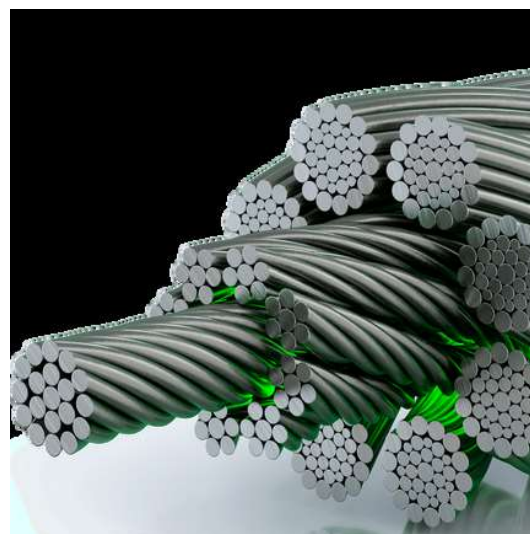

Hučna oprema za
podizanje tereta

Električna oprema za
podizanje tereta

Poliesterske
privaznice

Transportne trake
za osiguranje
tereta

Lanac, lančane
privaznice i
komponente

Čelična užad,
privaznice i
komponente

Oprema za
šumarstvo

Oprema za
prenosanje tereta

ČELIČNA UŽAD

Čelična užad Steel Wire Ropes

Prečnik užeta Rope Dia. mm	Težina Unit Weight kg/m	Zateznačvrstoča / Wire Tensile	
		1770 N/mm ²	1960 N/mm ²
		Minimalna prekidna sila (MBL) / kN	
10.00	0.382	58.1	64.3
11.00	0.462	70.2	77.8
12.00	0.550	83.6	92.6
13.00	0.646	98.1	108.6
14.00	0.749	113.8	126
15.00	0.860	131	145
16.00	0.978	149	165
17.00	1.104	168	186
18.00	1.238	188	208
19.00	1.379	210	232
20.00	1.528	232	257
21.00	1.685	256	284
22.00	1.849	281	311
23.00	2.021	307	340
24.00	2.200	334	370

NOTE: Larger diameters available upon request.

Prečnik užeta Rope Dia. mm	Težina Unit Weight kg/m	Zatezna čvrstoča / Wire Tensile	
		1770 N/mm ²	1960 N/mm ²
		Minimalna prekidna sila (MBL) / kN	
4.00	0.064	-	10.3
5.00	0.100	-	16.1
6.00	0.144	-	23.1
7.00	0.197	-	31.5
8.00	0.257	-	41.1
9.00	0.325	-	52.1
10.00	0.401	58.1	64.3
11.00	0.485	70.2	77.8
12.00	0.577	83.6	92.6
13.00	0.678	98.1	108.6
14.00	0.786	113.8	126
15.00	0.902	131	145
16.00	1.027	149	165
17.00	1.159	168	186
18.00	1.299	188	208
19.00	1.448	210	232
20.00	1.604	232	257
21.00	1.768	256	284
22.00	1.941	281	311
23.00	2.121	307	340
24.00	2.310	334	370

NOTE: Larger diameters available upon request.

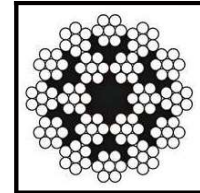

19x7=1x(1+6)+6x(1+6)+12x(1+6)+FC
EN12385-4
JUS C.H1.115
DIN 3069

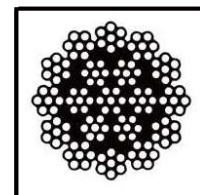

19x7=1x(1+6)+6x(1+6)+12x(1+6)+IWRC
EN12385-4
JUS C.H1.115
DIN 3069

Ručna oprema za podizanje tereta
Električna oprema za podizanje tereta
Poljesterske priveznice
Transportne trake za osiguranje tereta
Lanac, lancane priveznice i komponente
Čelična užad, priveznice i komponente
Oprema za šumarstvo
Oprema za premještanje tereta

ČELIČNA UŽAD

Čelična užad Steel Wire Ropes

Prečnik užeta Rope Dia. mm	Težina Unit Weight kg/m	Zatezna čvrstoća Wire Tensile
		Minimalna prekidna sila (MBL) kN
10.00	0.425	1960 N/mm ² 48
11.00	0.512	81
12.00	0.602	114
13.00	0.712	147
14.00	0.821	170
15.00	0.942	195
16.00	1.061	218
18.00	1.373	276
19.00	1.505	335
20.00	1.650	400
22.00	2.030	489
24.00	2.430	578

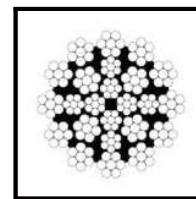

24X7=[FC+4X(1+6)+4X(1+6)+4X(1+6)]+12X(1+6) FC

EN12385



Prečnik užeta Rope Dia. mm	Težina Unit Weight kg/m	Zatezna čvrstoća / Wire Tensile	
		1770 N/mm ²	1960 N/mm ²
		Minimalna prekidna sila kN Minimum Breaking Load (MBL) kN	
14.00	0.749	110	122
16.00	0.978	144	160
18.00	1.238	182	202
20.00	1.528	225	249
22.00	1.849	272	302
24.00	2.200	324	359
26.00	2.582	380	421
28.00	2.995	441	489
30.00	3.438	507	561
32.00	3.912	576	638
34.00	4.416	651	721
36.00	4.951	729	808
38.00	5.516	813	900
40.00	6.112	901	997
42.00	6.738	993	1099
44.00	7.396	1090	1207
46.00	8.083	1191	1319
48.00	8.801	1297	1436
50.00	9.550	1407	1558
52.00	10.329	1522	1685

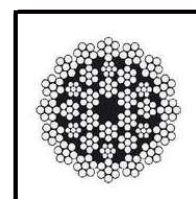

35(W)X7=6X(1+6)+12X(1+6)+17X(1+6)FC

EN12385-4

DIN 3072

Hučna oprema za podizanje tereta

Električna oprema za podizanje tereta

Poliesterske piveznice

Transportne trake za osiguranje tereta

Lanac, lančane piveznice i komponente

Čelična užad, piveznice i komponente

Oprema za šumštvo

Oprema za premešavanje tereta



ČELIČNA UŽAD

Čelična užad Steel Wire Ropes

Prečnik užeta Rope Dia. mm	Težina Unit Weight kg/m	Zatezna čvrstoća / Wire Tensile	
		1960 N/mm ²	2160 N/mm ²
		Minimalna prekidna sila (MBL) / kN	
9.00	0.35	65	69
10.00	0.43	81	86
11.00	0.52	98	103
12.00	0.62	117	124
13.00	0.73	127	135
14.00	0.85	132	141
15.00	0.97	137	146
16.00	1.08	204	217
17.00	1.23	232	246
18.00	1.37	257	273
19.00	1.54	290	308
20.00	1.73	325	345
21.00	1.89	357	379
22.00	2.08	391	415
23.00	2.27	427	454
24.00	2.48	466	496
25.00	2.70	508	540
26.00	2.91	548	582
27.00	3.14	591	628
28.00	3.38	635	675
30.00	3.86	725	770
32.00	4.34	816	870
34.00	4.88	918	975
35.00	5.13	965	1025
36.00	5.55	1044	1110
38.00	6.26	1182	1255
40.00	6.91	1303	1380
41.00	7.28	1368	1445
42.00	7.60	1428	1508
44.00	8.31	1565	1654
46.00	9.10	1711	1811
48.00	9.92	1863	1972
50.00	10.76	2029	2135
52.00	11.62	2185	2313
54.00	12.53	2357	2494
56.00	13.48	2535	2682
58.00	14.46	2719	2877
60.00	15.47	2910	3079
62.00	16.52	3107	3288
64.00	17.60	3311	3504
66.00	18.72	3521	3726

Prečnik užeta Rope Dia. mm	Težina Unit Weight kg/m	Zatezna čvrstoća / Wire Tensile	
		1960 N/mm ²	2160 N/mm ²
		Minimalna prekidna sila (MBL) / kN	
9.00	0.40	71	78
10.00	0.50	88	96
11.00	0.60	107	117
12.00	0.71	126	138
13.00	0.84	150	163
14.00	0.98	174	190
15.00	1.12	199	217
16.00	1.23	223	246
17.00	1.39	252	278
18.00	1.56	283	311
19.00	1.73	315	347
20.00	2.01	357	394
22.00	2.41	430	474
24.00	2.84	505	551
26.00	3.35	598	652
28.00	3.91	696	760
30.00	4.46	794	866
32.00	5.03	896	977
34.00	5.74	1023	1116
36.00	6.42	1141	1245
38.00	7.18	1279	1397
40.00	7.93	1412	1542
42.00	8.70	1549	1693
44.00	9.58	1707	1864
46.00	10.47	1865	2038
48.00	11.40	2031	2219
50.00	12.37	2204	2407
52.00	13.38	2384	2604
54.00	14.43	2571	2808
56.00	15.52	2765	3020
58.00	16.65	2966	3239
60.00	17.82	3174	3467
62.00	19.02	3389	3702

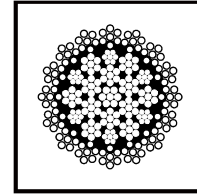

35(W)X7=6X(1+6)+12X(1+6)+17X(1+6) IWRC

EN12385-4

DIN 3072

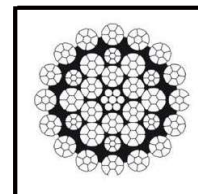

EN12385

35(W)XK7 - IWRC - COMPACT

NOTE: Other diameters available upon request.

Ručna oprema za podizanje tereta
Električna oprema za podizanje tereta
Poljesterske priveznice
Transportne trake za osiguranje tereta
Lanac, lancane priveznice i komponente
Čelična užad, priveznice i komponente
Oprema za šumarstvo
Oprema za premještanje tereta

ČELIČNA UŽAD

Čelična užad Steel Wire Ropes

Prečnik užeta Rope Dia. mm	Težina Unit Weight kg/m	Zatezna čvrstoća Wire Tensile
		2160 N/mm ² Minimalna prekidna sila (MBL) / kN
8.00	0.26	49
9.00	0.33	62
10.00	0.41	75
11.00	0.50	93
12.00	0.59	111
13.00	0.69	130
14.00	0.80	151
15.00	0.92	173
16.00	1.05	197
17.00	1.18	222
18.00	1.33	248
19.00	1.48	278
20.00	1.64	308
21.00	1.80	335
22.00	1.98	372
23.00	2.16	407
24.00	2.36	443
25.00	2.56	484
26.00	2.77	520
27.00	2.98	565
28.00	3.21	603
29.00	3.44	652
30.00	3.68	687
31.00	3.93	744
32.00	4.19	787
33.00	4.45	840
34.00	4.73	889
35.00	5.01	941
36.00	5.30	997
37.00	5.60	1048
38.00	5.91	1103
39.00	6.22	1159
40.00	6.54	1230
41.00	6.88	1275
42.00	7.22	1335
43.00	7.56	1396
44.00	7.92	1489
45.00	8.28	1522
46.00	8.65	1586
47.00	9.04	1652
48.00	9.42	1688
49.00	9.82	1766
50.00	10.23	1858
51.00	10.64	1929
52.00	11.06	1987
53.00	11.49	2074
54.00	11.93	2149
55.00	12.37	2224
56.00	12.83	2319
57.00	13.29	2380
58.00	13.76	2459
59.00	14.24	2540
60.00	14.73	2618
61.00	15.22	2705
62.00	15.72	2789
63.00	16.23	2875
64.00	16.75	2962
65.00	17.28	3050
66.00	17.82	3119
67.00	18.36	3299
68.00	18.91	3398
69.00	19.47	3499
70.00	20.04	3601
71.00	20.62	3705
72.00	21.20	3810
73.00	21.80	3916
74.00	22.40	4024
75.00	23.01	4134
76.00	23.62	4245
77.00	24.25	4357
78.00	24.88	4471
79.00	25.53	4586
80.00	26.18	4703

NOTE: Other diameters available upon request.

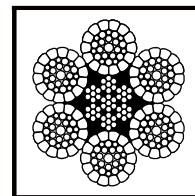

6X36 WS=6X[1+7+(7+7)+14] - IWRC
COMPACTED STRAND
EN12385-4
JUS C.H1.108
DIN 3064

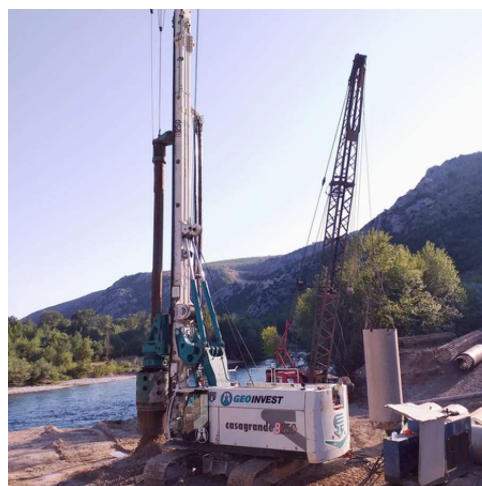

Hučna oprema za
podizanje tereta

Električna oprema za
podizanje tereta

Poljske opreme za
povezivanje

Transportne trake
za osiguranje
tereta

Lanac, lančane
poveznice i
komponente

Čelična užad,
poveznice i
komponente

Oprema za
šumarstvo

Oprema za
premešavanje tereta

**ČELIČNA UŽAD****Čelična užad**
Steel Wire Ropes

Prečnik užeta Rope Dia. mm	Težina Unit Weight kg/m	Zatezna čvrstoća Wire Tensile
		2160 N/mm ² Mínimalna prekidna sila (MBL) / kN
8.00	0.28	49
9.00	0.35	62
10.00	0.44	77
11.00	0.53	93
12.00	0.63	110
13.00	0.74	130
14.00	0.85	151
15.00	0.98	173
16.00	1.11	197
17.00	1.26	223
18.00	1.41	249
19.00	1.57	278
20.00	1.74	308
21.00	1.92	337
22.00	2.11	373
23.00	2.30	411
24.00	2.51	449
25.00	2.72	484
26.00	2.94	520
27.00	3.17	562
28.00	3.41	603
29.00	3.66	647
30.00	3.92	692
31.00	4.18	740
32.00	4.45	788
33.00	4.74	806
34.00	5.03	824
35.00	5.33	910
36.00	5.64	996
37.00	5.96	1054
38.00	6.28	1111
39.00	6.62	1176
40.00	6.96	1241
41.00	7.31	1310
42.00	7.67	1379
43.00	8.04	1434
44.00	8.42	1489
45.00	8.81	1560
46.00	9.21	1631
47.00	9.61	1701
48.00	10.02	1772
49.00	10.45	1849
50.00	10.88	1926
51.00	11.32	2003
52.00	11.76	2080
53.00	12.22	2163
54.00	12.69	2245
55.00	13.16	2328
56.00	13.64	2411
57.00	14.13	2501
58.00	14.63	2590
59.00	15.14	2679
60.00	15.66	2768

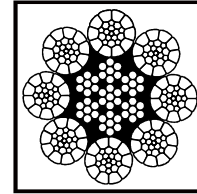
8X26 WS=8X[1+5+(5+5)+10] - IWRC
COMPACTED STRAND
EN12385

NOTE: Other diameters available upon request.

Ručna oprema za podizanje tereta

Električna oprema za podizanje tereta

Poliesterske priveznice

Transportne trake za osiguranje tereta

Lanac, lancane priveznice i komponente

Čelična užad, priveznice i komponente

Oprema za šumarstvo

Oprema za premještanje tereta

ČELIČNA UŽAD

Basic types of single-leg slings

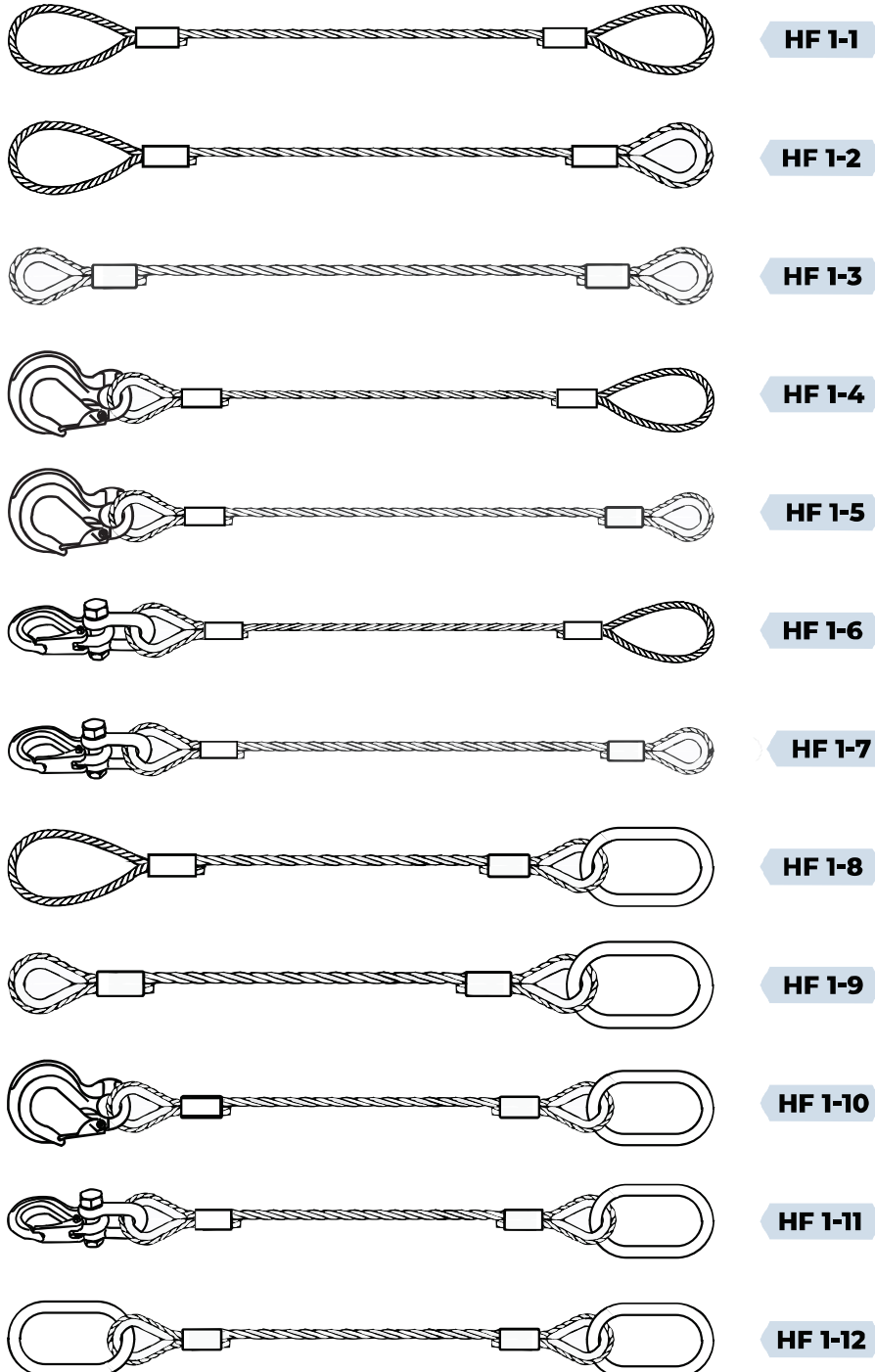

*TABELA IZRAĐENA NA BAZI ČELIČNOG UŽETA KONSTRUKCIJE 6X19; 6X26; 6X36WS ZATEZNE ČVRSTOĆE 1960N/mm²

*SIGURNOSNI FAKTOR 5:1

*MOGUĆNOST IZRADE OSTALIH TIPOVA PRIVEZNICA PO ZAHTJEVU KUPCA.

*PRIVEZNICE SE STANDRADNO IZRAĐUJU OD NE POCINČANOG (GOLOG) UŽETA – PO ZAHTJEVU KUPCA MOGUĆNOST IZRADE OD POCINČANOG ČELIČNOG UŽETA.

*SVE PRIVEZNICE IZRAĐENE SU U SKLADU SA STANDARDOM EN 13414-1, SA OMČAMA I VEZNIM ELEMENTIMA OSIGURANIM ALUMINIJSKIM CILINDRIČNIM UPRESNIM ČAURAMA PREMA EN 13411-3. (PO ZAHTJEVU KUPCA MOGUĆE JE KORISTITI KONUSNE ALUMINIJSKE UPRESNE ČAURE U SKLADU SA EN 13411-3, TIP C.)

NAPOMENA: opciono  NFC identifikacija

Hučna oprema za podizanje tereta

Električna oprema za podizanje tereta

Poliesterske priveznice

Transportne trake za osiguranje tereta

Lanac, lančane priveznice i komponente

Čelična užad, priveznice i komponente

Oprema za šumarstvo

Oprema za premešanje tereta

ČELIČNE PRIVEZNICE

Nosivosti jednokrakih priveznica

NP užeta (mm)	Nosivost (kg) VJ	Nosivost (kg) ČJ	Alka A	Dimenzije unutrašnjeg otvora alke (mm)	Product Code
6	380	410	A13	60x110	
8	760	800	A13	60x110	
10	1200	1300	A13	60x110	
12	1700	1850	A16	60x110	
13	2000	2170	A16	60x110	
14	2300	2500	A16	60x110	
16	3000	3300	A18	75x135	
18	3800	4100	A22	90x160	
19	4200	4600	A22	90x160	
20	4700	5100	A22	90x160	
22	5700	6200	A26	100x180	
24	6850	7380	A26	100x180	
26	8000	8600	A32	110x200	
27	8600	9400	A36	140x260	
28	9300	10000	A36	140x260	
30	10700	11600	A36	140x260	
32	12100	13100	A36	140x260	
34	13700	14800	A36	140x260	
36	15400	16600	A36	140x260	
38	17000	18600	A36	140x260	
40	19000	20500	A45	180x340	
42	20800	22700	A45	180x340	
44	22900	24800	A50	190x350	
46	24900	27200	A50	190x350	
48	27300	29500	A50	190x350	
50	29600	32000	A50	190x350	
52	32100	34690	A50	190x350	
60	42800	46000	A56	200x400	

Ručna oprema za podizanje tereta

Električna oprema za podizanje tereta

Poljesterske priveznice

Transportne trake za osiguranje tereta

Lanac, lancane priveznice i komponente

Čelična užad, priveznice i komponente

Oprema za šumarstvo

Oprema za premještanje tereta

ČELIČNE PRIVEZNICE

Osnovni tipovi dvokrakih priveznica



*TABELA IZRAĐENA NA BAZI ČELIČNOG UŽETA KONSTRUKCIJE 6X19; 6X26; 6X36WS ZATEZNE ČVRSTOĆE 1960N/mm²
 *SIGURNOSNI FAKTOR 5:1
 *MOGUĆNOST IZRADE OSTALIH TIPOVA PRIVEZNICA PO ZAHTJEVU KUPCA.
 *PRIVEZNICE SE STANDRADNO IZRAĐUJU OD NE POCINČANOG (GOLOG) UŽETA – PO ZAHTJEVU KUPCA MOGUĆNOST IZRADE OD POCINČANOG ČELIČNOG UŽETA.
 *SVE PRIVEZNICE IZRAĐENE SU U SKLADU SA STANDARDOM EN 13414-1, SA OČMAMA I VEZIM ELEMENTIMA OSIGURANIM ALUMINIJSKIM CILINDRIČNIM UPRESNIM ČAURAMA PREMA EN 13411-3. (PO ZAHTJEVU KUPCA MOGUĆE JE KORISTITI KONUSNE ALUMINIJSKE UPRESNE ČAURE U SKLADU SA EN 13411-3, TIP C.)
 NAPOMENA: opciono  NFC identifikacija

Nosivosti dvokrakih priveznica

Prečnik užeta (mm)	Nosivost (kg) VJ		Nosivost (kg) ČJ		Alka A	Dimenzije unutrašnjeg otvora alke (mm)	Product Code
	$\beta=45^\circ$	$\beta=60^\circ$	$\beta=45^\circ$	$\beta=60^\circ$			
6	700	510	800	680	A13	60X110	
8	1000	760	1150	820	A13	60X110	
10	1600	1200	1800	1300	A16	60X110	
12	2400	1700	2600	1800	A18	75X135	
13	2800	2000	3000	2170	A18	75X135	
14	3200	2300	3500	2500	A18	75X135	
16	4300	3000	4600	3300	A22	90X160	
18	5400	3800	5800	4100	A22	90X160	
19	5900	4200	6400	4600	A26	100X180	
20	6600	4750	7100	5100	A26	100X180	
22	8000	5750	8700	6200	A32	110X200	
24	9600	6850	10300	7400	A36	140X260	
26	11200	8000	12100	8600	A36	140X260	
27	12000	8600	13100	9400	A36	140X260	
28	13000	9300	14000	10000	A36	140X260	
30	15000	10700	16200	11600	A36	140X260	
32	17000	12100	18300	13100	A36	140X260	
34	19200	13700	20700	14800	A45	180X260	
36	21500	15400	23200	16000	A45	180X260	
38	23800	17000	26000	18600	A50	190X350	
40	26700	19000	28700	20500	A50	190X350	
42	29100	20800	31800	22700	A56	200X400	
44	32100	22900	34700	24800	A56	200X400	
46	34800	24900	39000	27900	A56	200X400	
48	38300	27300	41300	29500	A56	200X400	
50	41500	29600	44800	32000	A56	200X400	
52	45000	32100	48600	34700	A56	200X400	
60	59900	42800	64500	46000	A56	200X400	

Oprema za podizanje tereta

Električna oprema za podizanje tereta

Poliesterske priveznice

Transportne trake za osiguranje tereta

Lanac, lančane priveznice i komponente

Čelična užad, priveznice i komponente

Oprema za štrnastvo

Oprema za premešanje tereta

ČELIČNE PRIVEZNICE

Osnovni tipovi trokrakih - četvorokrakih priveznica

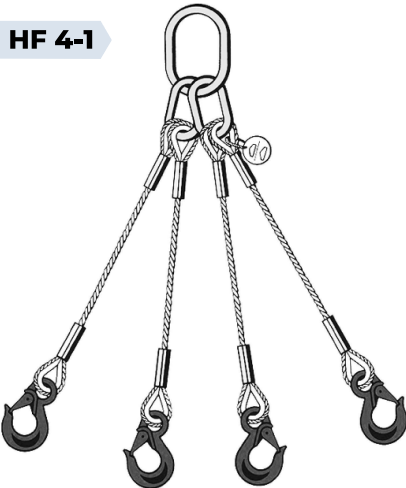
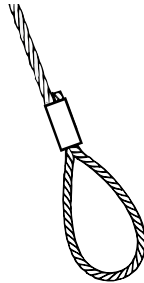
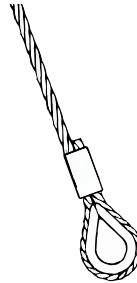
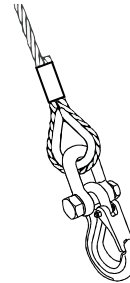
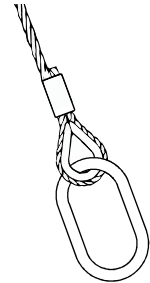
HF 4-1

HF 4-2

HF 4-3

HF 4-4

HF 4-5

*TABELA IZRAĐENA NA BAZI ČELIČNOG UŽETA KONSTRUKCIJE 6X19; 6X26; 6X36WS ZATEZNE ČVRSTOĆE 1960N/mm²
 *SIGURNOSNI FAKTOR 5:1
 *MOGUĆNOST IZRADE OSTALIH TIPOVA PRIVEZNICA PO ZAHTJEVU KUPCA.

*PRIVEZNICE SE STANDARNO IZRAĐUJU OD NE POCINČANOG (GOLOG) UŽETA – PO ZAHTJEVU KUPCA MOGUĆNOST IZRADE OD POCINČANOG ČELIČNOG UŽETA.
 *SVE PRIVEZNICE IZRAĐENE SU U SKLADU SA STANDARDOM EN 13414-1, SA OMCAMA I VEZNIM ELEMENTIMA OSIGURANIM ALUMINIJSKIM CILINDRIČNIM UPRESNIM ČAURAMA PREMA EN 13411-3. (PO ZAHTJEVU KUPCA MOGUĆE JE KORISTITI KONUSNE ALUMINIJSKE UPRESNE ČAURE U SKLADU SA EN 13411-3, TIP C.)

NAPOMENA: opciono  NFC identifikacija

Nosivosti trokrakih - četvorokrakih priveznica

Prečnik užeta (mm)	Nosivost (kg) VJ		Nosivost (kg) ČJ		Alka TG	Dimenzije unutrašnjeg otvora alke (mm)	Product Code
	$\beta=45^\circ$	$\beta=60^\circ$	$\beta=45^\circ$	$\beta=60^\circ$			
6	700	510	800	680	TG07.8	95x160	
8	1600	1140	1720	1230	TG07.8	95x160	
10	2500	1800	2700	1900	TG08.8	110x160	
12	3600	2500	3850	2750	TG10.8	110x190	
13	4200	3000	4550	3250	TG10.8	110x190	
14	4900	3500	5300	3800	TG10.8	110x190	
16	6400	4600	6900	4900	TG13.8	130x230	
18	8000	5800	8700	6200	TG13.8	130x230	
19	8800	6300	9700	6900	TG13.8	130x230	
20	10000	7100	10750	7700	TG16.8	150x275	
22	12000	8600	13000	9300	TG16.8	150x275	
24	14400	10300	15500	11000	TG16.8	150x275	
26	16800	12000	18200	13000	TG20.8	180x340	
27	18000	12900	19700	14100	TG20.8	180x340	
28	19500	13950	21000	15000	TG22.8	190x350	
30	22400	16000	24200	17300	TG22.8	190x350	
32	25500	18200	27500	19700	TG22.8	190x350	
34	28800	20500	31000	22200	TG22.8	190x350	
36	32000	23000	34800	24900	TG26.8	200x400	
38	36000	25700	38800	27700	TG26.8	200x400	
40	40000	28600	43100	30800	Po zahtjevu.	Po zahtjevu.	
42	44000	31400	47400	33800	Po zahtjevu.	Po zahtjevu.	
44	48100	34400	52000	37200	Po zahtjevu.	Po zahtjevu.	
46	52750	37700	56900	40600	Po zahtjevu.	Po zahtjevu.	
48	57400	41000	62000	44300	Po zahtjevu.	Po zahtjevu.	
50	62300	44500	67200	48000	Po zahtjevu.	Po zahtjevu.	
52	67400	48200	72800	52000	Po zahtjevu.	Po zahtjevu.	

Ručna oprema za podizanje tereta
 Električna oprema za podizanje tereta
 Poliesterske priveznice
 Transportne trake za osiguranje tereta
 Lanac, lancane priveznice i komponente
 Čelična užad, priveznice i komponente
 Oprema za šumarstvo
 Oprema za premještanje tereta

ČELIČNE PRIVEZNICE

Standardne Tehnicke informacije priveznica

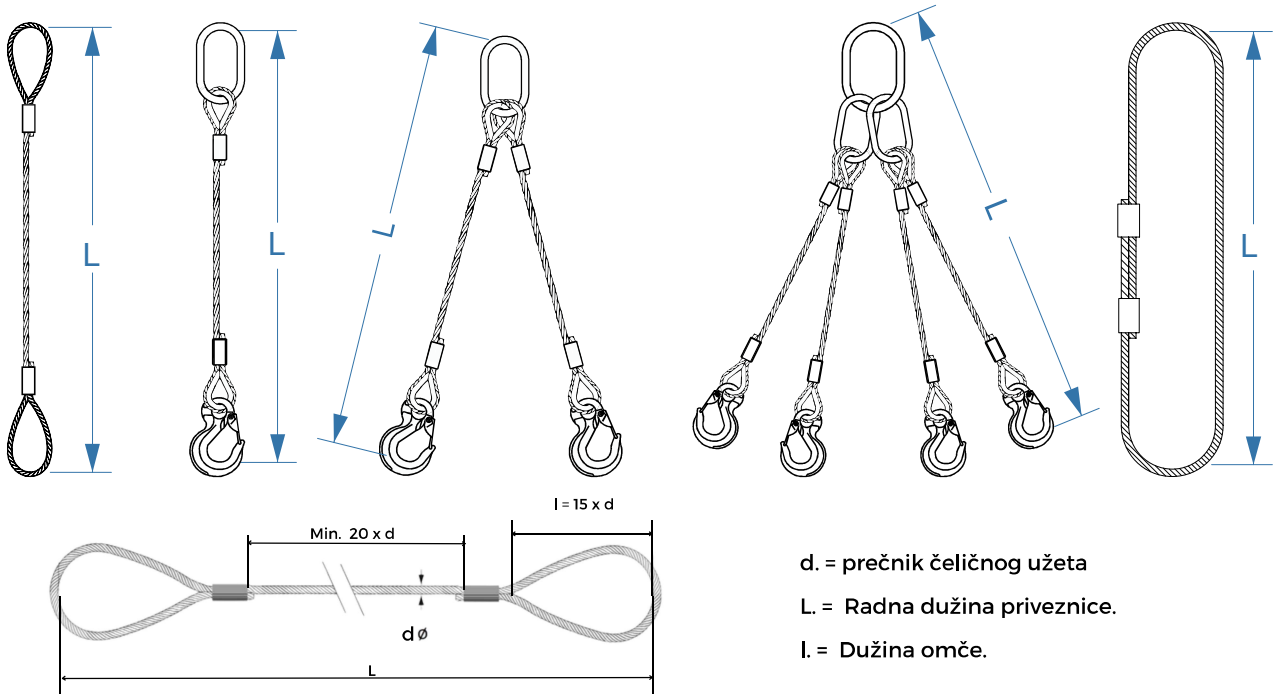

Ispitna laboratorija U skladu sa međunarodnim standardom ISO/LEC 17025.

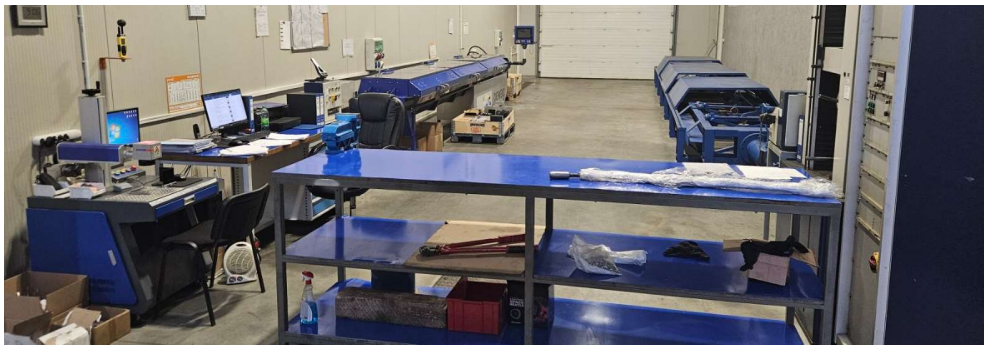

Identifikacija priveznica



Identifikaciona pločica sa ugrađenim indetikacionim NFT čipom.



*Identifikacija elektronskim tagom se vrši po zahtjevu kupca.

Hucića oprema za podizanje tereta

Električna oprema za podizanje tereta

Poliesterske priveznice

Transportne trake za osiguranje tereta

Lanac, lančane priveznice i komponente

Čelična užad, priveznice i komponente

Oprema za šumstvo

Oprema za premešanje tereta

STEZALJKE

Stega za čelično uže, poznata i kao U-vijčana stega ili U-vijčana kopča, koristi se za pričvršćivanje slobodnog kraja čeličnog užeta nakon što je povratno savijeno kako bi se formiralo oko (očica). Ovi elementi se sastoje od U-vijka i ležišta (sedla) koje se fiksira pomoću dve navrtke. Uobičajeno je da su za pravilno osiguranje krajeva užeta potrebne najmanje dve ili tri ovakve stega, u zavisnosti od prečnika i opterećenja samog užeta.

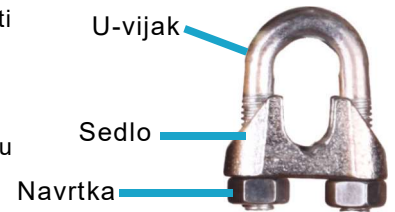

KAKO SE KORISTI STEGA ZA ČELIČNO UŽE

Sedlo stega je deo koji naleže unutar U-vijka. Mrtvi kraj čeličnog užeta je kraj očice koji sadrži odsečeni (slobodni) kraj užeta. U-vijak treba uvek da bude u kontaktu sa mrtvim krajem, dok sedlo mora da naleže na živi (nosivi) kraj užeta – deo koji prenosi opterećenje. Zapamti pravilo: "Nikad sedlo na mrtvo!"

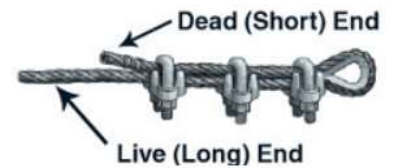

Upotreba stega za čelično uže Prva stega mora biti montirana što bliže umetku (thimble-u), odnosno mestu gde se uže savija u oko. Rastojanje između stega treba da bude najmanje 1,5 puta veće od širine same stega. U-vijak (obujmica) mora biti postavljen na neopterećeni (mrtvi) kraj užeta, dok sedlo mora ležati na nosivom (živom) kraju.

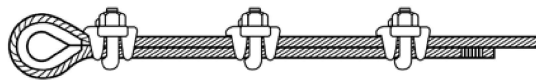

Pravilno Postavljanje Stega za Čelično Uže

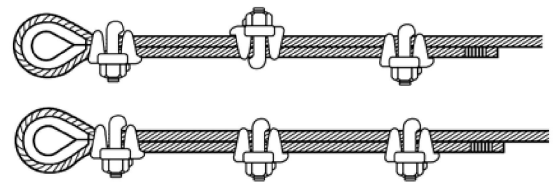

Neppravilno Postavljanje Stega za Čelično Uže

DIN 741 STEZALJKE

Livea sedla.
Elektro-pocinčana ili topla pocinčana varijanta.
Dostupne dimenzije do 50 mm.

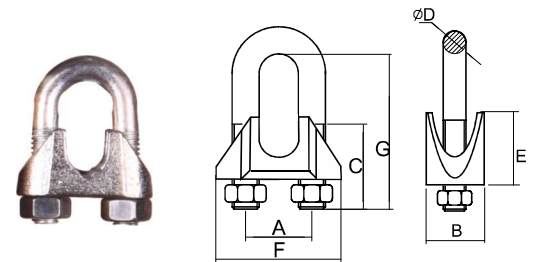

Šifra	Veličina (mm)	Dimenzije (mm)							Težina kg	Product Code
		A	B	C	D	E	F	G		
WRCD03	3mm	9	10	8	4	8	18	16	0.008	
WRCD05	5mm	11	11	12	5	8	20	19	0.012	
WRCD06	6.5mm	13	12	15	5	10	23	23	0.015	
WRCD08	8mm	16	14	19	6	12	26	28	0.024	
WRCD10	10mm	19	18	22	8	17	34	34	0.055	
WRCD11	11mm	20	18	22	8	18	36	36	0.059	
WRCD13	13mm	24	23	30	10	21	42	45	0.105	
WRCD14	14mm	25	23	30	10	22	44	47	0.12	
WRCD16	16mm	29	23	33	12	23	50	51	0.17	
WRCD19	19mm	32	24	38	12	25	54	63	0.215	
WRCD22	22mm	37	29	44	14	32	61	71	0.34	
WRCD26	26mm	41	32	45	14	35	65	81	0.39	
WRCD30	30mm	48	35	50	16	43	74	90	0.57	
WRCD34	34mm	52	37	55	16	50	80	104	0.67	
WRCD40	40mm	58	40	60	16	53	88	124	0.82	

Ručna oprema za podizanje tereta
 Električna oprema za podizanje tereta
 Poliesterske priveznice
 Transportne trake za osiguranje tereta
 Lanac, lancane priveznice i komponente
 Čelična užad, priveznice i komponente
 Oprema za šumarstvo
 Oprema za premještanje tereta

STEZALJKE DIN 1142/EN 13411-5 Tip A

Livena sedla
Elektro pocinčana ili žuto hromirana

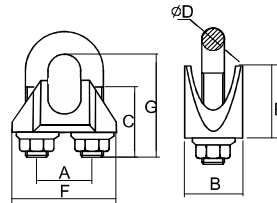

Šifra	Veličina (mm)	Dimenzije (mm)							Težina kg	Product Code
		A	B	C	D	E	F	G		
WRCE05	5mm	12	13	13	5	13	25	20	0.021	
WRCE06	6.5mm	14	16	17	6	14	30	26	0.037	
WRCE08	8mm	18	20	20	8	18	39	33	0.075	
WRCE10	10mm	20	20	24	8	21	40	38	0.083	
WRCE12	12mm	24	24	28	10	25	50	45	0.17	
WRCE13	13mm	27	28	30	12	29	55	52	0.236	
WRCE14	14mm	28	28	31	12	30	59	56	0.27	
WRCE16	16mm	32	32	35	14	35	64	64	0.39	
WRCE19	19mm	36	32	36	14	40	68	69	0.46	
WRCE22	22mm	40	34	40	16	44	74	80	0.6	
WRCE26	26mm	46	38	50	20	51	84	91	1	
WRCE30	30mm	54	41	55	20	59	95	107	1.34	
WRCE34	34mm	60	45	60	22	67	105	119	1.88	
WRCE40	40mm	68	49	65	24	77	117	135	2.56	

KOVANA STEZALJKA U.S. FF-C-450 /EN 13411-5 Tip B

Kovana sedla pod pritiskom.
Elektrocinkovano ili toplo pocinkovano.
U-zavrtnja dostupne u drugoj boji na zahtev kupca.

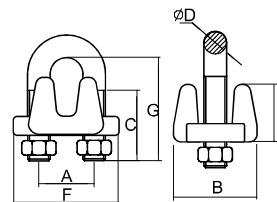

Šifra	Veličina	Dimenzije (mm)							Težina kg	Product Code
		A	B	C	D	E	F	G		
WRCH03	1/8"	12	20.5	11	5.6	9.4	25	18.3	0.03	
WRCH04/05	3/16"	15	24	14	6.35	12.7	30	24.6	0.05	
WRCH06	1/4"	19	30	12.5	7.85	16.8	36.5	26.2	0.08	
WRCH08	5/16"	22.5	33.5	19	9.65	18.5	42	35.1	0.125	
WRCH10	3/8"	25.5	41.5	19	11.2	23	49	38.1	0.204	
WRCH11	7/16"	30	48.5	25.5	12.7	28.5	58	47.8	0.32	
WRCH13	1/2"	30	48.5	25.5	12.7	28.5	58	47.8	0.33	
WRCH14	9/16"	33.5	52.5	32	14.2	34	63.5	57	0.44	
WRCH16	5/8"	33.5	52.5	32	14.2	34	63.5	57	0.45	
WRCH19/20	3/4"	38	57	36.5	15.7	35.5	72	70	0.64	
WRCH22	7/8"	44.5	62	41	19.1	40	80.5	79	0.94	
WRCH24/26	1"	48	66.5	46	19.1	45	88	89	1.1	
WRCH30	1-1/8"	51	71.5	51	19.1	48.5	91	98.5	1.252	
WRCH32	1-1/4"	59	79.5	56	22.4	55	105	113	1.85	
WRCH36	1-3/8"	59	79.5	56	22.4	59	106	113	2	
WRCH38	1-1/2"	65.5	86.5	60.5	22.4	62	113	125	2.4	
WRCH42	1-5/8"	70	92	66.5	25.4	67.5	121	135	3.1	
WRCH45	1-3/4"	77.5	97	70	28.7	74	135	146	3.9	
WRCH50	2"	86	113	76	31.8	77	149	164	5.6	
WRCH58	2-1/4"	98.5	116	81	31.8	81	162	181	6.5	
WRCH64	2-1/2"	105	119	87.5	31.8	94	168	195	8	
WRCH69	2-3/4"	111	127	90.5	31.8	124	175	211	10.4	
WRCH76	3"	121	135	99	38.1	113	194	233	14	

JEZGRA

JEZGRO ČELIČNOG UŽETA - DIN6899 TIP-B

Srednje teške, sa dubokim žlebom
Elektro pocinčana ili toplo pocinčana.

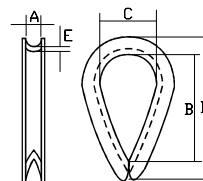

Šifra	Veličina (mm)	Dimenzije (mm)					Težina kg	Product Code
		A	B	C	D	E		
WRTDB003	2.5x3MM	3	19	11.5	29	1.5	0.005	
WRTDB004	3.5x4MM	4	21	13	30	1.5	0.008	
WRTDB005	4x5MM	5	22	14	33	1.5	0.01	
WRTDB006	5x6MM	6	24	15	40	2	0.016	
WRTDB007	6x7MM	7	29	18	43	2	0.022	
WRTDB008	7x8MM	8	35	20	50	2	0.027	
WRTDB010	9x10MM	10	39	24	58	2	0.04	
WRTDB012	10x12MM	12	47	28	70	2.5	0.07	
WRTDB014	12x14MM	14	52	32	78	2.5	0.085	
WRTDB016	14x16MM	16	60	36	88	2.5	0.12	
WRTDB018	16x18MM	18	63	40	101	4	0.22	
WRTDB020	18x20MM	20	73	45	113	4	0.26	
WRTDB022	20x22MM	22	83	50	123	4	0.3	
WRTDB024	22x24MM	24	89	55	128	4	0.33	
WRTDB026	24x26MM	26	97	62	145	5	0.55	
WRTDB028	26x28MM	28	112	70	160	5	0.67	
WRTDB030	28x30MM	30	120	75	170	6	0.9	
WRTDB032	30x32MM	32	130	80	185	6	1.08	
WRTDB034	32x34MM	34	152	96	215	6	1.25	
WRTDB036	34x36MM	36	164	100	226	6	1.44	
WRTDB038	36x38MM	38	185	110	246	6	1.58	
WRTDB040	38x40MM	40	197	110	260	8	2.4	
WRTDB042	40x42MM	42	201	120	270	8	2.84	
WRTDB044	42x44MM	46	240	135	305	8	3.54	
WRTDB046	44x46MM	46	240	135	305	8	3.54	
WRTDB048	46x48MM	48	260	135	340	8	4.34	
WRTDB052	50x52MM	55	270	150	350	8	5	
WRTDB064	60x64MM	64	310	235	385	10	7.4	

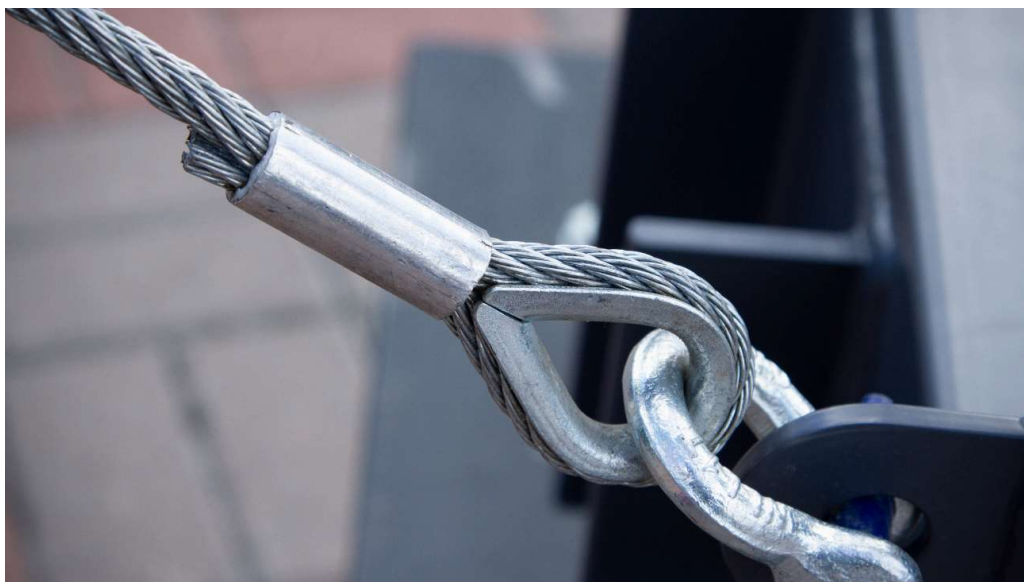

POTEZNA HVATALJKA & KLEME

Široko se koristi u elektroenergetici, telekomunikacijama i opštoj građevinskoj industriji za zatezanje žica i kablova.

- Izrađeno od kovanog legiranog čelika.
- Površinska zaštita: cinčana za WRG tip i praškasto farbana za WRC tip.
- Paralelne čeljusti obezbeđuju čvrst, nekližući stisak, a da pritom ne oštećuju žicu.
- Koristi se isključivo za zatezanje žica, ne sme se koristiti kao sidro.

POTEZNA HVATALJKA - WRG

Šifra	Kapacitet (t)	Prečnik užeta (mm)	Težina (kg)	Product Code
WRG-05	0.5	1-10	0.4	
WRG-10	1	2.5-16	0.75	
WRG-20	2	4-22	1.4	
WRG-30	3	16-32	2.35	



ALUMINIJSKE KLEME

Aluminijumske klemе (ferule) pružaju idealno rešenje za čvrsto fiksiranje fittinga na čeličnom užetu pomoću steznog pritiska. Veličina klemе mora odgovarati prečniku čeličnog užeta.

Napomena: aluminijumske navlake se ne preporučuju za upotrebu sa užetima od nerđajućeg čelika; umesto njih treba koristiti cinčane ili bakarne navlake.

ALUMINIJSKE KLEME - DIN3093

Šifra	Veličina		Dimenzije (mm)				Težina kgs/1000kom	Product Code
	mm		A	B	S	L		
WRFAF010	1		1.2	2.4	0.65	5	0.098	
WRFAF015	1.5		1.7	3.4	0.75	6	0.176	
WRFAF020	2		2.2	4.4	0.85	7	0.285	
WRFAF025	2.5		2.7	5.4	1.05	9	0.439	
WRFAF030	3		3.3	6.6	1.25	11	0.907	
WRFAF035	3.5		3.8	7.6	1.5	13	1.18	
WRFAF040	4		4.4	8.8	1.7	14	1.63	
WRFAF045	4.5		4.9	9.8	1.9	16	2.39	
WRFAF050	5		5.5	11.0	2.1	18	3.62	
WRFAF060	6		6.6	13.2	2.5	21	5.87	
WRFAF065	6.5		7.2	14.4	2.7	23	7.18	
WRFAF070	7		7.8	15.6	2.9	25	9.83	
WRFAF080	8		8.8	17.6	3.3	28	12.96	
WRFAF090	9		9.9	19.8	3.7	32	18.94	
WRFAF100	10		10.9	21.8	4.1	35	24.09	
WRFAF110	11		12.1	24.2	4.5	39	35.35	
WRFAF120	12		13.2	26.4	4.9	42	44.18	
WRFAF130	13		14.2	28.4	5.4	46	59.86	
WRFAF140	14		15.3	30.6	5.8	49	73.5	
WRFAF160	16		17.5	35.0	6.7	56	111	
WRFAF180	18		19.6	39.2	7.6	63	156	
WRFAF200	20		21.7	43.4	8.4	70	217	
WRFAF220	22		24.3	48.6	9.2	77	292	
WRFAF240	24		26.4	52.8	10.0	84	376	
WRFAF260	26		28.5	57.0	10.9	91	481	
WRFAF280	28		31.0	62.0	11.7	98	603	
WRFAF300	30		33.1	66.2	12.5	105	739	
WRFAF320	32		35.2	70.4	13.4	112	897	
WRFAF340	34		37.8	75.6	14.2	119	1077	
WRFAF360	36		39.8	79.6	15.0	126	1275	
WRFAF380	38		41.9	83.8	15.8	133	1503	
WRFAF400	40		44.0	88.0	16.6	140	1734	
WRFAF420	42		46.2	92.4	17.5	147	2024	
WRFAF440	44		48.4	96.8	18.3	154	2314	
WRFAF460	46		50.6	101.2	19.2	161	2662	
WRFAF480	48		52.8	105.6	20.0	168	3010	
WRFAF500	50		55.0	110.0	20.8	175	3412	
WRFAF520	52		57.2	114.4	21.6	182	3813	
WRFAF540	54		59.4	118.8	22.5	189	4293	
WRFAF560	56		61.6	123.2	23.3	196	4772	
WRFAF580	58		63.8	127.6	24.2	203	5326	
WRFAF600	60		66.0	132.0	25.0	210	5880	

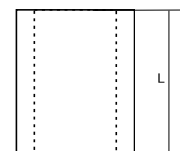
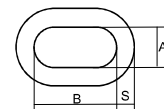

ZATVARAČI ZA ČELIČNO UŽE

Zatvarač za čelično uže namenjen je za trajno pričvrščivanje na čelično uže. On obezbeđuje čvrsto završno pričvršćenje užeta radi lakšeg ankerisanja. Glavne vrste su liveni i klinasti zatvarači. Zatvarači se koriste u mnogim oblastima, uključujući naftne platforme, izgradnju mostova i vuču.

Liveni zatvarač pričvršćuje završni element na kraj čeličnog užeta tako što se u zatvarač uliva rastopljeni cink ili smola, koji se potom očvrstnu i učvrste završetak na kraju užeta. Livena zatvarač spada u najefikasnije vrste završetaka za čelična užad — omogućava 100% efikasnosti u odnosu na silu kidanja užeta.

Otvoreni zatvarač poseduje osovinicu ili vijak pomoću kojih se komplet sa užetom može spojiti sa drugim tipom završetka, ili eventualno sa kukastim blokom.

Zatvoreni zatvarač ima otvor (rupu) koji je predviđen za prihvat osovinice ili vijka.

ZATVARAČ UŽNI ZA ZALIJEVANJE ZATVORENI - WRSCS

Šifra	Prečnik čeličnog užeta		Dimenzije (mm)													Product Code
	inch	mm	A	B	B1	B2	C	D	F	G	H	J	K	L	W	
WRSCS07	1/4	6-7	116	12.7	17	/	39.6	22.4	9.65	17.5	39.6	57.2	12.7	46	4	
WRSCS16	5/8	14-16	160	21	25	/	67	36	18	28	60.5	76	25.4	63.5	4	
WRSCS18	3/4	18	194	27	29	/	76	42	22	32	70	89	32	78	4	
WRSCS22	7/8	20-22	222	32	33	71	85	49	25.4	38	82.6	101.6	38	89	5	
WRSCS26	1	24-26	251	35	38	81	105	58.4	29	44.5	95	114	44.5	101.6	5	
WRSCS30	1-1/8	28-30	279	38	42	89	114	65	32	51	105	127	51	114	5	
WRSCS35	1-1/4 - 1-3/8	32-35	309	41.4	44	89	127	71	38.1	58.5	119	138	56.5	129	5	
WRSCS38	1-1/2	38	355	49.3	48	89	137	81	41.4	70.5	132	151	62.5	155	5	
WRSCS50	2	50	495	62	70	145	194	111	57	95	187	216	83	217	5	

ZATVARAČ UŽNI ZA ZALIJEVANJE OTVORENI - WRSOS

Šifra	Prečnik čeličnog užeta	Dimenzije (mm)													Product Code
		mm	A	B1	B2	C	D	F	G	H	J	L	M	N	
WRSOS08	6-8	123	10	/	23.5	17.5	9.65	17.5	39.6	57	39.6	33.3	9	4	
WRSOS10	8-10	123	12	/	21	21	13	21	43	57	44.5	38	11	4	
WRSOS13	11-13	141	14	/	25.4	25.4	14	24	48	63.5	51	48	13	4	
WRSOS16	14-16	171.5	16	/	32	30	17.5	29	57	76	63.5	57	14	4	
WRSOS18	18	202	18	/	38	35	20.6	32	66.5	89	76	66.5	16	4	
WRSOS22	20-22	235	20	65	44.5	41.4	24	38	83	101.6	89	79.5	20	5	
WRSOS26	24-26	268	24	72	51	51	29	44.5	95	114	101.6	95	22	5	
WRSOS30	28-30	300	28	85	57	57	32	51	104.6	127	117	105	25.4	5	
WRSOS32	30-32	335	32	95	63.5	63.5	38.1	57	121	140	127	121	28.7	5	
WRSOS38	36-38	384	36	112	76	70	41.4	70	133	163	148	137	30.2	5	
WRSOS41	39-41	413	40	120	76	76	45	76	140	165	165	146	33	5	
WRSOS45	43-45	464	50	150	89	89	51	79	162	191	178	165	40	5	
WRSOS54	51-54	548	50	145	102	97	57	93	145	223	228	178	47	5	
WRSOS60	57-60	597	63	155	114	108	63.5	102	210	229	254	197	54	5	

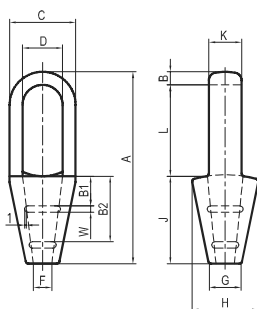

ZATVORENI ZATVARAČ

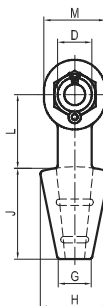

OTVORENI ZATVARAČ

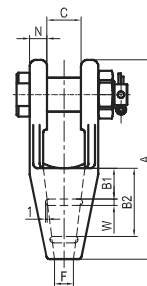

ZATVARAČI ZA ČELIČNO UŽE

Klinasti zatvarači pričvršćuju uže za završni deo tako što se uže provlači oko žlebom oblikovanog, klinastog komada čelika i povlači se pod opterećenjem u ležište (času) zatvarača. Klinasti zatvarači su popularni jer se mogu ugrađivati i podešavati na terenu – obezbeđujući 80% efikasnosti u odnosu na silu kidanja užeta. Klinasti zatvarači su naročito korišćeni u primenama gde je čelično uže izloženo habanju i oštećenjima – posebno u građevinarstvu i rudarstvu. Klinasti zatvarači omogućavaju korisniku da prilagodi dužinu čeličnog užeta ukoliko nisu dostupni tačno usklađeni setovi kranjskih užadi.

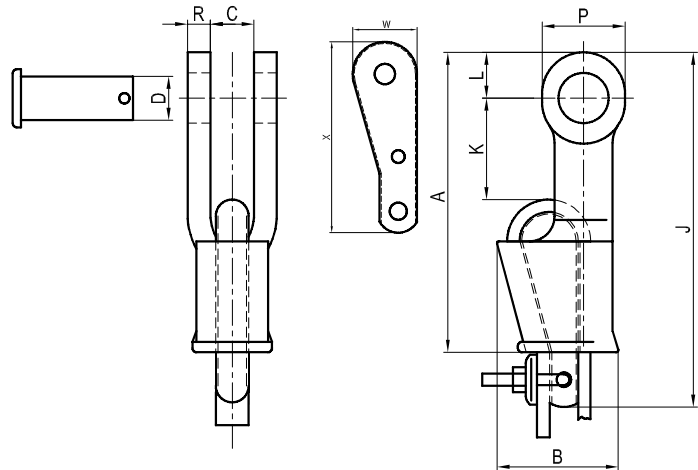

KLINASTI ZATVARAČ - WRSWS

Šifra	Prečnik čeličnog užeta	Dimenzije (mm)												Product Code
	mm	A	B	C	D	G	J	K	L	P	R	W	X	
WRSWS10	9-10	144.5	69	20.5	20	35	198	48	22	40	11	41	120	
WRSWS13	11-13	175	88	25.4	25	41	226	32	27	49	13	52	156	
WRSWS16	14-16	210	109	32	30	54	273	50.5	31	57	14	59	178	
WRSWS19	18-19	251	130	38	35	62	314	61	35.6	67	17	69	202	
WRSWS22	20-22	286	149	44.5	40.5	68	365	63	42	80	19	79	240	
WRSWS26	24-26	325	161	51	50.5	74.7	414	69	51	95.5	22.4	/	/	
WRSWS28	26-28	365	140	57	57	84	450	63.5	57	108	25.4	/	/	



OPREMA ZA ŠUMARSTVO

LANAC KVADRATNI ŠUMSKI G80

Šifra	Nosivost (t)	Prekidna sila (t)	Dimenzije lanca	Težina (kg/m)
vkf7	3.25	6.5	7x24x10mm	1.23
vkf8	4.5	9	8x28x11mm	1.66



LANAC KVADRATNI ŠUMSKI G100

Šifra	Nosivost (t)	Prekidna sila (t)	Dimenzije lanca	Težina (kg/m)
v6	3.2t	6.5	6x20x9mm	1.01
v7	4.5	9	7x24x10mm	1.35
v8	6	12	8x28x12mm	1.79
v10	8.5	17	10x35x14mm	2.55



KUKA ŠUMSKA G80 - CFK

- Omogućava lako montiranje i otkaçavanje lanca.
- Konstruisan sa uskim otvorom grla kako bi se spreçilo ispadanje lanca.
- Kaljen i toplotno obrađen.
- 100% ispitivanje na pukotine metodom Magnaflux.

Standard: EN 1677
 Materijal: kovani legirani ÷elik
 Površinska obrada: praškasto farbanje - plastificirano
 Probno opterećenje: 2,5 puta veće od dozvoljenog radnog opterećenja
 Faktor sigurnosti: 4:1

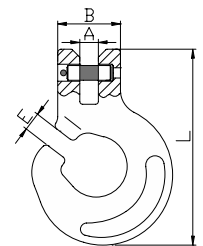

Šifra	Lanac	Nosivost t	Dimenzije (mm)				Težina kg	Product Code
	mm		B	A	E	L		
8-CFK-06	6	1.12	31	8	8.5	83	0.286	
8-CFK-08	7+8	2	35	9.5	9.8	95.5	0.413	
8-CFK-10	10	3.15	44	13	13	137	0.92	
8-CFK-13	13	5.3	53	16	16	165	1.75	



Ručna oprema za podizanje tereta
 Električna oprema za podizanje tereta
 Poliesterske priveznice
 Transportne trake za osiguranje tereta
 Lanac, lančane priveznice i komponente
 Čelična užad, priveznice i komponente
 Oprema za šumarstvo
 Oprema za premještanje tereta

OPREMA ZA ŠUMARSTVO

KUKA ŠUMSKA G100 - CFK

- Omogućava lako montiranje i otkaçavanje lanca.
- Konstruisan sa uskim otvorom grla kako bi se spreçilo ispadanje lanca.
- 25% jaçi od G80.
- Kaljen i toplotno obrađen.
- 100% ispitivanje na pukotine metodom Magnaflux.

Standard: EN 1677
 Materijal: kovani legirani ÷elik
 Površinska obrada: praškasto farbanje - plastificirano
 Probno opterećenje: 2,5 puta veće od dozvoljenog radnog opterećenja
 Faktor sigurnosti: 4:1

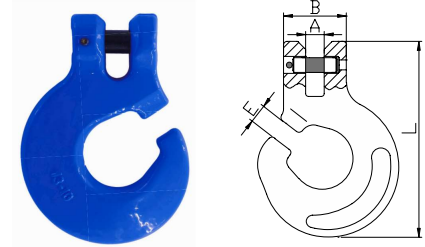

Šifra	Lanac	Nosivost t	Dimenzije (mm)				Težina kg	Product Code
	mm		B	A	E	L		
10-CFK-08	8	2.5	35	9.5	9.8	95.5	0.41	
10-CFK-10	10	4	43	12	13	133	0.85	
10-CFK-13	13	6.7	59	16	16	162	1.87	

KLIZNO-ZATEZNA KUKA G80 - SCH

- Namenjena za osiguranje tereta omotavanjem poliester priveznice, ÷elične priveznice ili lančane priveznice oko tereta.
- Kaljena i toplotno obrađena.
- 100% ispitivanje na pukotine metodom Magnaflux.

Standard: EN 1677
 Materijal: kovani legirani ÷elik
 Površinska obrada: praškasto farbanje - plastificirano
 Probno opterećenje: 2,5 puta veće od dozvoljenog radnog opterećenja
 Faktor sigurnosti: 4:1



Šifra	Lanac	Nosivost t	Dimenzije (mm)					Težina kg	Product Code
	inch		∅	A	B	E	L		
8-SCH-13	3/8-1/2	1.6	17	50	71	18	132	0.68	
8-SCH-16	5/8	2	22	63.5	79	20	151.3	1.21	
8-SCH-20	3/4	3	28	69	103	26	170	1.99	
8-SCH-26	1	5	32.5	85.7	135	33	213	4.18	

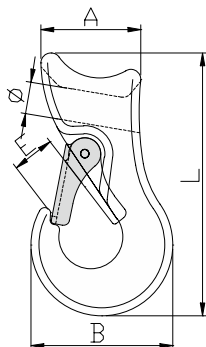

Ručna oprema za podizanje tereta

Električna oprema za podizanje tereta

Poliesterske priveznice

Transportna traka za osiguranje tereta

Lanac, lančane priveznice i komponente

÷elična užad, priveznice i komponente

Oprema za šumarstvo

Oprema za premeštanje tereta

OPREMA ZA ŠUMARSTVO

KLIZAČ G80 - CRC

- Kaljen i toplotno obrađen.
- 100% ispitivanje na pukotine metodom Magnaflux.
- Namenjen samo za vuču trupaca – nije za dizanje.

Standard: EN 1677
 Materijal: kovani legirani čelik
 Površinska obrada: praškasto farbanje - plastificirano
 Probno opterećenje: 2,5 puta veće od dozvoljenog radnog opterećenja
 Faktor sigurnosti: 4:1

Šifra	Lanac	Nosivost	Dimenzije (mm)						Težina	Product Code
	mm		t	A	B	C	D	E		
8-CRC-06	6	1.4	20	42	49	10	30	8	0.53	
8-CRC-08	7+8	2	20	42	49	11.5	33.5	10.5	0.65	
8-CRC-10	10	3.15	21.5	47	57	13	40	10.5	1	

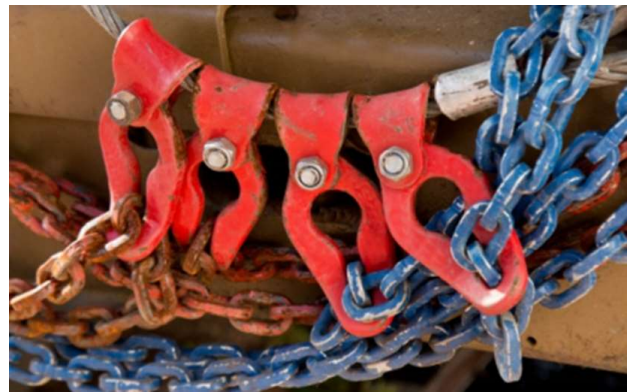
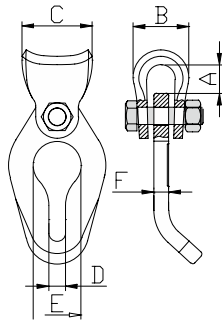

KLIZAČ G100 - CRC

- Kaljen i toplotno obrađen.
 100% ispitivanje na pukotine metodom Magnaflux.
 25% jači od G80.
 Namenjen samo za vuču trupaca – nije za dizanje.

Standard: EN 1677
 Materijal: kovani legirani čelik
 Površinska obrada: praškasto farbanje - plastificirano
 Probno opterećenje: 2,5 puta veće od dozvoljenog radnog opterećenja
 Faktor sigurnosti: 4:1

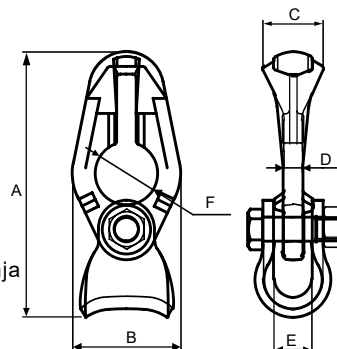

Šifra	Lanac	Nosivost	Dimenzije (mm)						Težina	Product Code
	mm		t	A	B	C	D	E		
10-CRC-08	7+8	2.5	142	70	32	10	20	33.5	0.65	
10-CRC-10	10	4	194.5	87.5	41	11.5	20	34	1.3	

Ručna oprema za podizanje tereta
 Električna oprema za podizanje tereta
 Poliesterske privrznice
 Transportne trake za osiguranje tereta
 Lanac, lančane privrznice i komponente
 Čelična užad, privrznice i komponente
 Oprema za šumarstvo
 Oprema za premještanje tereta

OPREMA ZA ŠUMARSTVO

ČELIČNA UŽAD ZA ŠUMARSTVO, OMČE, ŠUMSKI LANCI SA KUKOM



UM-ČELIČNO UŽE 6X26 WS ČJ 1960 N/mm2 DUPLO PRESOVANO GOLO-PODMAZANO RHOL (sZ) F100

Šifra	Naziv
11-UM10626ČJDP	UM-ČELIČNO UŽE 10,00 MM 6x26 PRO6 WS ČJ 1960 N/mm2 RHOL (sZ)
11-UM12626ČJDP	UM-ČELIČNO UŽE 12,00 MM 6x26 PRO6 WS ČJ 1960 N/mm2 RHOL (sZ)
11-UM14626ČJDP	UM-ČELIČNO UŽE 14,00 MM 6x26 PRO6 WS ČJ 1960 N/mm2 RHOL (sZ)
11-UM16626ČJDP	UM-ČELIČNO UŽE 16,00 MM 6x26 PRO6 WS ČJ 1960 N/mm2 RHOL (sZ)



UM-ČELIČNO UŽE 6X36 WS ČJ 1960 N/mm2 EN-12385-4 GOLO-PODMAZANO RHOL (sZ) F101

Šifra	Naziv
11-UM10636ČJ	UM-ČELIČNO UŽE 10,00 MM 6x36 WS ČJ 1960 N/mm2 RHOL (sZ)
11-UM12636ČJ	UM-ČELIČNO UŽE 12,00 MM 6x36 WS ČJ 1960 N/mm2 RHOL (sZ)
11-UM13636ČJ	UM-ČELIČNO UŽE 13,00 MM 6x36 WS ČJ 1960 N/mm2 RHOL (sZ)
11-UM14636ČJ	UM-ČELIČNO UŽE 14,00 MM 6x36 WS ČJ 1960 N/mm2 RHOL (sZ)
11-UM16636ČJ	UM-ČELIČNO UŽE 16,00 MM 6x36 WS ČJ 1960 N/mm2 RHOL (sZ)
11-UM18636ČJ	UM-ČELIČNO UŽE 18,00 MM 6x36 WS ČJ 1960 N/mm2 RHOL (sZ)



Ručna oprema za podizanje tereta

Električna oprema za podizanje tereta

Poliesterske priveznice

Transportna traka za osiguranje tereta

Lanac, lančane priveznice i komponente

Čelična užad, priveznice i komponente

Oprema za šumarstvo

Oprema za premešanje tereta

OPREMA ZA ŠUMARSTVO

Omče za šumarstvo

Šifra	Naziv
11-DO14	D-OMČA 14X1400 - HVB
11-DO16	D-OMČA 14X1600 - HVB
11-DO18	D-OMČA 14X1800 - HVB
11-DO20	D-OMČA 14X2000 - HVB
11-DO22	D-OMČA 14X2200 - HVB
11-DO24	D-OMČA 14X2400 - HVB
11-DO26	D-OMČA 14X2600 - HVB

Klizači glavnog užeta

Naziv
Kosi - mali otvor - ravno kopčanje
Kosi - veliki otvor - ravno kopčanje
Kosi - mali otvor - bočno kopčanje

- Mogućnost izrade od užeta konstrukcije: 6x36WS ČJ, 6X26WS ČJ, 6X37 VJ
- Opcija sa čeličnim čepovima na krajevima
- Opcija sa čeličnim čepom na jednom kraju i omčom na drugom kraju
- klizači – čokeri različitih vrsta

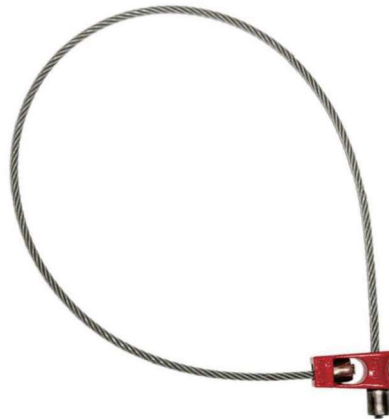
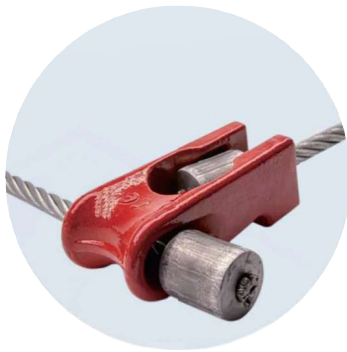

Opcija sa čeličnim čepovima na krajevima

Opcija sa čeličnim čepom na jednom kraju i omčom na drugom kraju



Kosi - mali otvor - ravno kopčanje



Kosi - veliki otvor - ravno kopčanje



Kosi - mali otvor - bočno kopčanje

OPREMA ZA ŠUMARSTVO

Šumski lanac G80

Naziv

LANAC ŠUMSKI G80 08X2000 + KUKA

LANAC ŠUMSKI G80 08X2500 + KUKA

LANAC ŠUMSKI G80 08X3000 + KUKA



Šumski lanac G80



Šumski lanac G100

Klizač na sajli za lanac šumski.



Klizač na sajli za lanac šumski -okretni



Klizač na sajli za lanac šumski G100



Ručna oprema za podizanje tereta

Električna oprema za podizanje tereta

Poliesterske priveznice

Transportna traka za osiguranje tereta

Lanac, lančane priveznice i komponente

Čelična užad, priveznice i komponente

Oprema za šumarstvo

Oprema za premešanje tereta

OPREMA ZA ŠUMARSTVO

Poliesterske trake

Naziv

POLIESTER BESKONAČNA TRAKA 2T/2M 50MM

POLIESTER BESKONAČNA TRAKA 2T/3M 50MM

POLIESTER BESKONAČNA TRAKA 2T/4M 50MM

POLIESTER BESKONAČNA TRAKA 3T/2M 60MM

POLIESTER BESKONAČNA TRAKA 3T/3M 60MM

POLIESTER BESKONAČNA TRAKA 3T/4M 60MM

POLIESTER BESKONAČNA TRAKA 4T/2M 75MM

POLIESTER BESKONAČNA TRAKA 4T/3M 75MM

POLIESTER BESKONAČNA TRAKA 4T/4M 75MM



Koturače

Šifra		Prečnik remenice	Nosivost	A1(HB)	A2(SB)	B	C	Prečnik čeličnog užeta	Težina (HB)	Težina (SB)	Product Code	
HB Tip	SB Tip	mm	t	mm	mm	mm	mm	mm	kg	kg	HB	SB
HB07502	SB07502	75	2	292	286	82	70	7-9	3.9	3.8		
HB11504	SB11504	115	4	358	345	120	70	10-12	6.2	6.2		
HB15004	SB15004	150	4	412	399	160	70	16-18	8.4	8.3		
HB15008	SB15008	150	8	498	475	160	93	20-22	14.1	14.1		
HB20008	SB20008	200	8	549	528	210	93	20-22	19	18.7		
HB20015	SB20015	200	15	672	663	210	102	22-24	34	33		
HB25010	SB25010	250	10	695	679	260	115	24-26	36	34.7		
HB25012	SB25012	250	12	701	679	260	115	24-26	36	34.7		
HB30012	SB30012	300	12	797	767	310	133	24-26	56	54		
HB30015	SB30015	300	15	800	788	310	133	24-26	58	55		
HB35522	SB35522	355	22	960	952	365	140	28-32	112	109		
HB40022	SB40022	400	22	1027	1019	415	140	28-32	122	118		
HB40030	SB40030	400	30	1085	1126	415	155	32-35	170	164		
HB50030	SB50030	500	30	1177	1256	514	162	32-35	213	208		
HB60050	SB60050	600	50	1445	1525	625	240	46-50	408	418		
HB76085	SB76085	760	85	1960	1910	800	288	56-64	810	840		



HB TIP



SB TIP

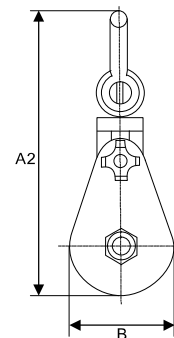
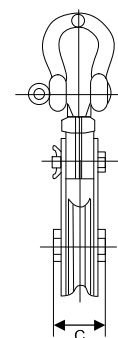
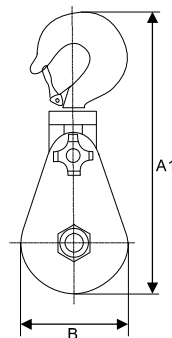

Ručna oprema za podizanje tereta
 Električna oprema za podizanje tereta
 Poliesterske priveznice
 Transportne trake za osiguranje tereta
 Lanac, lančane priveznice i komponente
 Čelična užad, priveznice i komponente
 Oprema za šumarstvo
 Oprema za premještanje tereta

INFORMACIJE

Opšti podaci

Zatezač je uobičajeni element za zatezanje koji se koristi za podešavanje napona i smanjenje labavosti u užadima, sajlama i drugim zateznim sistemima. Obično se sastoji od dva navoja sa krajnjim priključcima, uvrnuta u oba kraja metalnog tela – jedan sa levim, a drugi sa desnim navojem. Napon se podešava okretanjem tela zatezača, čime se oba vijka istovremeno uvrću ili izvlače, bez uvrtnja samih vijaka ili pričvršćenih sajli.



Pregled

Kod zatezača sa viljuškastim završecima proveriti da su navrtka, vijak i osigurač u ispravnom stanju i bez ikakvih oštećenja.

Proveriti da su sve relevantne oznake ispravno utisnute i lako čitljive.

Proveriti da završni elementi nisu deformisani i da su bez oštećenja, ureza, pukotina i korozije.

Proveriti da telo nije deformisano i da je bez ureza, pukotina i korozije.

Proveriti da navoji nisu oštećeni — da nema ureza, zaseka, pukotina, korozije niti da su previše zategnuti za okretanje.

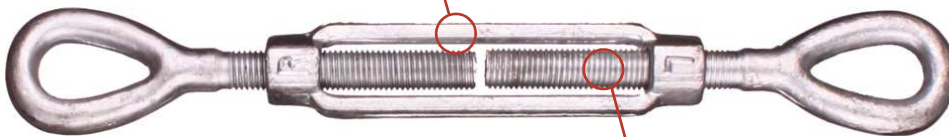

Redovno podmazivati navoje odgovarajućim mazivom.

Održavanje i upotreba

- Uveriti se da je izabran odgovarajući zatezač ili zatezni vijak za predviđenu upotrebu i namenu.
- Kada se komponente povezuju sa zatezačem ili zateznim vijkom, proveriti da se ne blokiraju i da se slobodno pomeraju, kako bi sistem mogao da stoji u pravoj liniji kada se primeni zatezanje.
- Prilikom zatezanja tela zatezača ili zateznog vijka, paziti da se oba krajnja priključka i završeci ne rotiraju.
- Ne zatezati zatezače ili zatezne vijke preko naznačene nosivosti, naročito kod manjih dimenzija.
- Zatezači i zatezni vijci nisu namenjeni za kontinuirano podešavanje pod radnim opterećenjem, te treba proveravati habanje navoja ukoliko se koriste na takav način.
- Zaključavajuće matice na krajevima tela predstavljaju metod zaključavanja, ali možda neće uvek obezbediti pouzdano zaključavanje, zato ih treba redovno pregledati.
- Zatezači i zatezni vijci treba da se periodično pregledaju od strane ovlašćenog lica.

ZATEZAČI

ZATEZAČ U.S. TIP, KOVANI

- ☐Kovani, kaljeni i toplotno obrađeni
- ☐Faktor sigurnosti: 5:1
- ☐Probno opterećenje: 2,5 puta veće od dozvoljenog radnog opterećenja
- ☐Završna obrada: vruće pocinčano (H.D.G.), prirodna boja ili elektrogalvanizovano
- ☐Krajnji priključci: kuka i kuka, kuka i oko, oko i oko, viljuška i oko, viljuška i viljuška, kratki kraj
- ☐Zaključavajuće matice dostupne za sve veličine
- ☐Federalna specifikacija FF-T-791b, tip 1, forma 1 i ASTM F1145-92

Napomena: zatezači se preporučuju za pravolinijsko ili linearno zatezanje

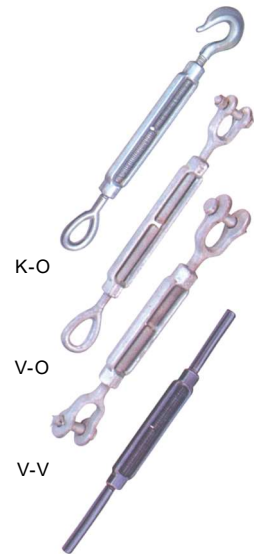

Kratki kraj

Šifra	Dimenzije (inch)	Nosivost (lbs)		Težina (lbs)				Product Code
		K-K & K-O	O-O & V-OE & V-V Kratki kraj	O-O & K-K & O-K	V-O	Kratki kraj	V-V	
TB106100	1/4 X 4	400	500	0.30	0.30	0.29	0.40	
TB108113	5/16 X 4-1/2	700	800	0.50	0.53	0.46	0.58	
TB110152	3/8 X 6	1000	1200	0.75	0.82	0.75	0.93	
TB113152	1/2 X 6	1500	2200	1.50	1.62	1.36	1.68	
TB113228	1/2 X 9	1500	2200	1.75	1.82	1.69	1.85	
TB113304	1/2 X 12	1500	2200	2.18	2.19	2.00	2.20	
TB116152	5/8 X 6	2250	3500	2.63	2.59	2.15	2.82	
TB116228	5/8 X 9	2250	3500	3.00	3.01	2.70	3.25	
TB116304	5/8 X 12	2250	3500	3.25	3.50	3.22	3.75	
TB119152	3/4 X 6	3000	5200	3.75	4.25	3.25	4.68	
TB119228	3/4 X 9	3000	5200	4.50	5.00	4.00	5.38	
TB119304	3/4 X 12	3000	5200	5.75	5.75	4.65	6.12	
TB119457	3/4 X 18	3000	5200	7.00	7.25	6.12	7.25	
TB122152	7/8 X 6	4000	7200	5.85	6.29	4.75	6.84	
TB122304	7/8 X 12	4000	7200	8.38	8.88	6.67	9.36	
TB122457	7/8 X 18	4000	7200	10.25	10.60	8.75	11.44	
TB125152	1 X 6	5000	10000	8.76	9.16	6.41	9.51	
TB125304	1 X 12	5000	10000	11.25	12.00	8.90	12.88	
TB125457	1 X 18	5000	10000	14.00	14.75	11.70	16.10	
TB125609	1 X 24	5000	10000	17.00	17.75	14.30	18.60	
TB132152	1-1/4 X 6	6500	15200	15.45	16.03	10.40	16.69	
TB132304	1-1/4 X 12	6500	15200	19.00	21.20	14.20	23.60	
TB132457	1-1/4 X 18	6500	15200	24.10	26.00	18.00	26.60	
TB132609	1-1/4 X 24	6500	15200	25.00	28.70	21.80	31.20	
TB138304	1-1/2 X 12	7500	21400	27.00	31.10	20.50	35.50	
TB138457	1-1/2 X 18	7500	21400	31.20	36.40	26.20	40.70	
TB138609	1-1/2 X 24	7500	21400	38.20	44.20	31.40	47.60	
TB144457	1-3/4 X 18	-	28000	45.20	48.80	/	52.40	
TB144609	1-3/4 X 24	-	28000	58.00	60.00	43.90	64.00	
TB150609	2 X 24	-	37000	90.00	102.00	60.30	115.00	
TB164609	2-1/2 X 24	-	60000	180.00	183.00	110.00	200.00	
TB170609	2-3/4 X 24	-	75000	210.00	214.00	/	248.00	

Ručna oprema za podizanje tereta
 Električna oprema za podizanje tereta
 Poliesterske priveznice
 Transportne trake za osiguranje tereta
 Lanac, lančane priveznice i komponente
 Čelična užad, priveznice i komponente
 Oprema za šumarstvo
 Oprema za premještanje tereta

ZATEZAČI

- Zatezač prema DIN 1480: otvoreno telo;
- zatezač prema DIN 1478: zatvoreno telo
- Završna obrada: elektrogalvanizovano, vruće pocinkovano (H.D.G.) ili prirodna boja
- Krajnji priključci: kuka i kuka, kuka i oko, oko i oko, viljuška i oko, viljuška i viljuška
- Napomena: zatezači nisu namenjeni za dizanje

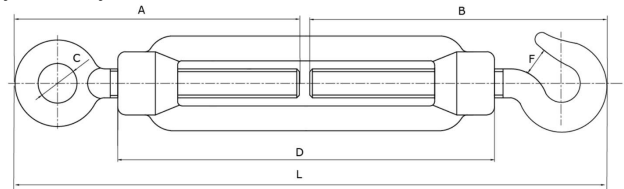

ZATEZAČ DIN 1480

Šifra	Veličina	Dimenzije (mm)							Težina kg	Product Code
		D	L min	L max	A	C	B	F		
TB148005	M5	70	115	170	54	8.4	65	6	0.052	
TB148006	M6	110	166	250	80	10	85	8	0.09	
TB148008	M8	110	190	280	84	12	85	10.7	0.15	
TB148010	M10	125	216	305	105	14	112	13.2	0.26	
TB148012	M12	125	248	328	115	17.5	117	14.5	0.4	
TB148014	M14	140	254	343	122	18	122	15.5	0.6	
TB148016	M16	170	336	452	165	22	138	18	0.9	
TB148020	M20	200	365	485	167	25.5	170	20	1.65	
TB148022	M22	220	387	531	167	29.7	185	21.5	2.22	
TB148024	M24	255	437	612	205	27.7	205	24	2.68	
TB148027	M27	255	485	650	230	34	255	28.5	3.82	
TB148030	M30	255	520	670	255	36	255	29	4.5	
TB148032	M32	255	520	715	255	36	255	36	4.92	
TB148036	M36	295	576	754	276	44	255	43	8.3	



ZATEZAČ DIN 1478

Šifra	Veličina	Nosivost (t)	Dužina tela	Težina	Product Code
			mm	kg	
TB147806	M6	0.2T	110	0.2	
TB147808	M8	0.3T	110	0.4	
TB147810	M10	0.5T	125	0.6	
TB147812	M12	0.7T	125	0.9	
TB147816	M16	1.2T	170	1.3	
TB147820	M20	1.5T	200	1.7	
TB147822	M22	2.2T	220	3.2	
TB147824	M24	5T	255	3.9	
TB147833	M33	7T	295	7.3	
TB147836	M36	8T	295	8.5	
TB147839	M39	10T	330	10	
TB147850	M50	17T	356	21.5	



Oprema za podizanje tereta

Električna oprema za podizanje tereta

Poliesterske priveznice

Transportna traka za osiguranje tereta

Lanac, lančane priveznice i komponente

Čelična užad, priveznice i komponente

Oprema za šumarsvo

Oprema za premešanje tereta

NOSIVI PRSTENOVI

- Nosivi prstenovi prema DIN 580 i DIN 582 uglavnom se koriste kao uklonjive tačke za dizanje, gde se može iskoristiti vijak ili navrtka sa definisanim opterećenjem.
- Takođe se mogu koristiti kao završeci za lanac, čeličnu saju i druge sklopove gde je to potrebno.
- Materijal: C 15 ugljenični čelik (standard); C 15E opciono
- Završna obrada: elektrolgalvanizovano
- Faktor sigurnosti: 6:1
- Sa metričkim navojem

Napomena: nosivi prsten i navrtka moraju biti potpuno ušrafljeni kako bi se postigao savršen kontakt između spojnih površina.

NOSIVI PRSTEN - VIJAK DIN580

Šifra	Veličina	Nosivost Ton	Dimenzije (mm)				Težina	Product Code
	d		A	B	C	D	kg	
HK2306	M6	0.08	20	36	20	13	0.05	
HK2308	M8	0.14	20	36	20	13	0.06	
HK2310	M10	0.23	25	45	25	17	0.11	
HK2312	M12	0.34	30	54	30	20.5	0.18	
HK2314	M14	0.49	35	63	35	27	0.28	
HK2316	M16	0.7	35	63	35	27	0.285	
HK2318	M18	0.93	40	72	40	30	0.45	
HK2320	M20	1.2	40	72	40	30	0.45	
HK2322	M22	1.5	45	81	45	35	0.67	
HK2324	M24	1.8	50	90	50	36	0.87	
HK2327	M27	2.5	50	90	50	36	0.88	
HK2330	M30	3.6	65	108	60	45	1.66	
HK2333	M33	4.3	65	108	60	45	1.72	
HK2336	M36	5.1	75	126	70	54	2.65	
HK2339	M39	6.1	75	126	70	54	2.8	
HK2342	M42	7	85	144	80	63	4.03	
HK2345	M45	8	85	144	80	63	4.25	
HK2348	M48	8.6	100	166	90	68	6.38	
HK2352	M52	9.9	100	166	90	68	6.6	
HK2356	M56	11.5	110	184	100	78	8.8	
HK2364	M64	16	120	206	110	90	12.4	

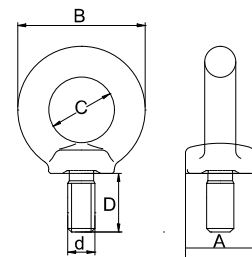

Ručna oprema za podizanje tereta

Električna oprema za podizanje tereta

Poliesterske priveznice

Transportne trake za osiguranje tereta

Lanac, lančane priveznice i komponente

Čelična užad, priveznice i komponente

Oprema za sumarstvo

Oprema za premeštanje tereta

NOSIVI PRSTENOVI

NOSIVI PRSTEN - NAVRTKA DIN582

Šifra	Veličina		Dimenzije (mm)				Težina	Product Code
	d	t	A	B	C	D	kg	
HK2406	M6	0.08	20	36	20	8	0.045	
HK2408	M8	0.14	20	36	20	8	0.05	
HK2410	M10	0.23	25	45	25	10	0.09	
HK2412	M12	0.34	30	54	30	12	0.16	
HK2414	M14	0.49	35	63	35	14	0.24	
HK2416	M16	0.7	35	63	35	14	0.24	
HK2418	M18	0.93	40	72	40	16	0.36	
HK2420	M20	1.2	40	72	40	16	0.36	
HK2422	M22	1.5	45	81	45	18	0.58	
HK2424	M24	1.8	50	90	50	20	0.72	
HK2427	M27	2.5	50	90	50	20	0.7	
HK2430	M30	3.6	65	108	60	24	1.32	
HK2433	M33	4.3	65	108	60	24	1.3	
HK2436	M36	5.1	75	126	70	28	2.08	
HK2439	M39	6.1	75	126	70	28	2.02	
HK2442	M42	7	85	144	80	32	3.11	
HK2445	M45	8	85	144	80	32	3.04	
HK2448	M48	8.6	100	166	90	38	5.02	
HK2452	M52	9.9	100	166	90	38	4.95	
HK2456	M56	11.5	110	184	100	42	6.69	
HK2464	M64	16	120	206	110	48	9.3	

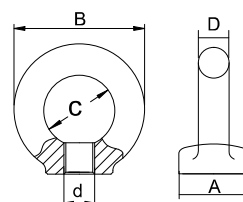

Ručna oprema za podizanje tereta

Električna oprema za podizanje tereta

Poliesterske priveznice

Transportna traka za osiguranje tereta

Lanac, lančane priveznice i komponente

Čelična užad, priveznice i komponente

Oprema za šumarsvo

Oprema za premešavanje tereta

ŠKOPCI

INFORMACIJE

Opšti podaci

Škopci se koriste u statičnim sistemima za podizanje kao uklonjivi elementi za povezivanje čeličnih sajli, lanaca i drugih priključaka. Škopci se mogu koristiti u raznim aplikacijama, uključujući:

Montaža i zatezanje (Rigging)
 Vuča ili izvlačenje (Towing or pulling)
 Dizanje (Lifting)
 Podizanje (Hoisting)
 Osiguranje tereta (Tie-down)

Izbor odgovarajućeg škopca

Škopci su dostupni u različitim materijalnim kvalitetima, veličinama i dizajnim. Izaberite škopac za upotrebu i planirajte dizanje uzimajući u obzir sledeće:

• Tip škopca: trbušasti (lukasti) škopci naspram ravnih (dee) škopaca



Pogodno za jednokraku i višekraku opremu/sisteme.



Pogodno samo za jednokrake sisteme.

Tip osovine: navojna osovina naspram osovine sa vijkom (bolt tip)



Navojna osovina za brzo sastavljanje i rastavljanje
 Pretežno se koristi u nepovoljnim primenama



Dvostruka sigurnost (osigurač i sigurnosni vijak)
 Pretežno se koristi u dugoročnim primenama

Bočno opterećenje: sledeća smanjenja dozvoljenog opterećenja će se javiti kada ugao bočnog opterećenja odstupa od pravolinijskog (0°)

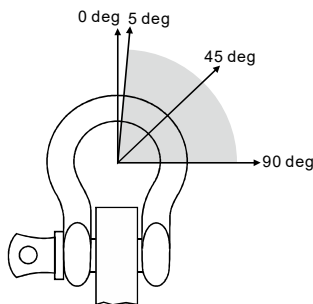

Side Loading Angle (°)	% of Rated Load Reduction
In-line (0° to 5°)	None
6°-45°	30%
46°-90°	50%
Over 90°	Not recommended

- Pregled škopaca - inspekcija

- Redovno pregledati škopce.
- Pregledati oko škopca i otvore za osovinu na istezanje (produženje) i habanje.
- Produženje znači da je metal preopterećen.
- Pregledati telo škopca na savijenost.
- Savijen škopac ukazuje na prekomerno bočno opterećenje.
- Pregledati sve osovine škopca na deformacije, oštećenja površine, habanje i pukotine.
- Sve osovine moraju biti ravne, a sve navojne osovine potpuno zategnute.

- Bezbedno korišćenje škopaca

- Ne forsirati, čekićem ili klinom ubacivati škopce u položaj.
- Ne prelaziti ugao od 120 stepeni pri upotrebi višekrakah priveznica

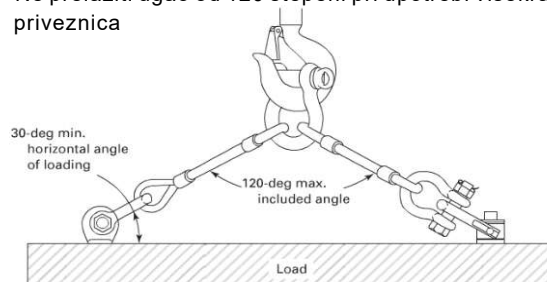

Ručna oprema za podizanje tereta

Električna oprema za podizanje tereta

Poliesterske priveznice

Transportne trake za osiguranje tereta

Lanac, lančane priveznice i komponente

Čelična užad, priveznice i komponente

Oprema za šumarstvo

Oprema za premeštanje tereta

Trbušasti škopac može da podnosi opterećenja iz različitih pravaca i zbog svog geometrijskog oblika idealan je za montažu i zatezanje.

– Kovan, kaljen i toplotno obrađen.

Materijal: telo – ugljenični čelik, osovina – legirani čelik

Završna obrada: telo elektrogalvanizovano, osovina farbana (standard); vruće pocinčana obrada opciono

Faktor sigurnosti: 6:1 kao standard; 4:1 opciono

Označavanje: dimenzija, WLL, «CE» oznaka, broj serije

NAPOMENA: opciono  NFC identifikacija

TRBUŠASTI ŠKOPAC TIP «A»

Šifra	Veličina	Nosivost (t)	Dimenzije (mm)						Težina kg	Product Code
			A	B	C	D	E	L		
SH01005	3/16"	1/3T	9.7	6.4	22.4	4.8	15.2	37.3	0.022	
SH01006	1/4"	1/2T	11.9	7.9	28.7	6.4	19.8	46.7	0.05	
SH01008	5/16"	3/4T	13.5	9.7	31	7.9	21.3	53	0.08	
SH01010	3/8"	1T	16.8	11.2	36.6	9.7	26.2	63	0.135	
SH01011	7/16"	1-1/2T	19.1	12.7	42.9	11.2	29.5	74	0.195	
SH01013	1/2"	2T	20.6	16	47.8	12.7	33.3	83.5	0.3	
SH01016	5/8"	3-1/4T	26.9	19.1	60.5	15.7	42.9	106	0.61	
SH01019	3/4"	4-3/4T	31.8	22.4	71.5	19.1	51	126	1.03	
SH01022	7/8"	6-1/2T	36.6	25.4	84	22.4	58	148	1.6	
SH01025	1"	8-1/2T	42.9	28.7	95.5	25.4	68.5	167	2.3	
SH01029	1-1/8"	9-1/2T	46	31.8	108	29.5	74	190	3.2	
SH01032	1-1/4"	12T	51.5	35.1	119	32.8	82.5	210	4.4	
SH01035	1-3/8"	13-1/2T	57	38.1	133	36.1	92	233	6.2	
SH01038	1-1/2"	17T	60.5	41.4	146	38.9	98.5	254	7.8	
SH01044	1-3/4"	25T	73	51	178	46.7	127	313	13.8	
SH01050	2"	35T	82.5	57	197	52.8	146	348	20.5	
SH01063	2-1/2"	55T	105	70	267	69.1	184	453	39	

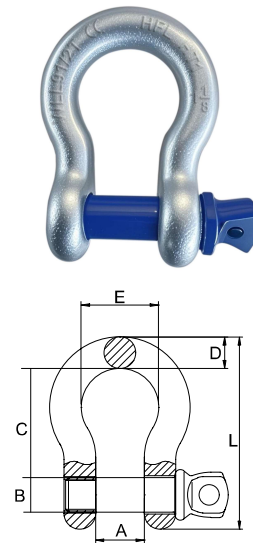

TRBUŠASTI ŠKOPAC TIP «C»

Šifra	Veličina	Nosivost (t)	Dimenzije (mm)						Težina kg	Product Code
			A	B	C	D	E	L		
SH03005	3/16"	1/3T	9.7	6.4	22.4	4.9	15.2	37.3	0.03	
SH03006	1/4"	1/2T	11.9	7.9	28.7	6.4	19.8	46.7	0.075	
SH03008	5/16"	3/4T	13.5	9.7	31	7.9	21.3	53	0.1	
SH03010	3/8"	1T	16.8	11.2	36.6	9.7	26.2	63	0.16	
SH03011	7/16"	1-1/2T	19.1	12.7	42.9	11.2	29.5	74	0.215	
SH03013	1/2"	2T	20.6	16	47.8	12.7	33.3	83.5	0.36	
SH03016	5/8"	3-1/4T	26.9	19.1	60.5	16	42.9	106	0.7	
SH03019	3/4"	4-3/4T	31.8	22.4	71.5	19.1	51	126	1.23	
SH03022	7/8"	6-1/2T	36.6	25.4	84	22.4	58	148	1.8	
SH03025	1"	8-1/2T	42.9	28.7	95.5	25.4	68.5	167	2.78	
SH03029	1-1/8"	9-1/2T	46	31.8	108	28.7	74	190	3.75	
SH03032	1-1/4"	12T	51.5	35.1	119	31.8	82.5	210	5.31	
SH03035	1-3/8"	13-1/2T	57	38.1	133	35.1	92	233	6.98	
SH03038	1-1/2"	17T	60.5	41.4	146	38.1	98.5	254	9.4	
SH03044	1-3/4"	25T	73	51	178	44.5	127	313	15.4	
SH03050	2"	35T	82.5	57	197	51	146	348	23.7	
SH03063	2-1/2"	55T	105	70	267	66.5	184	453	39	
SH03075	3"	85T	127	82.5	330	76	200	546	70	
SH03088	3-1/2"	120T	133	95.5	372	92	229	626	120	
SH03100	4"	150T	140	108	368	104	254	653	158	

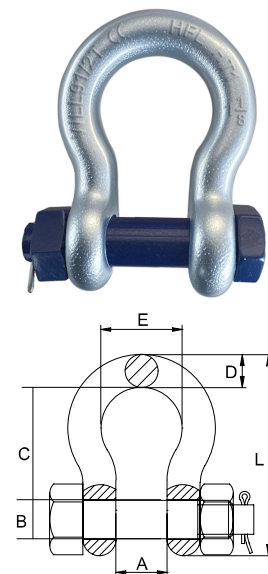

Ručna oprema za podizanje tereta

Električna oprema za podizanje tereta

Poliesterske privrznice

Transportna traka za osiguranje tereta

Lanac, farbana privrznice i komponente

Čelična užad, privrznice i komponente

Oprema za šumastvo

Oprema za premještanje tereta

ŠKOPCI

Ravni škopac ima pravolinijski oblik nogu koji je optimizovan za opterećenje u dva pravca. Najčešće se koristi na jednokrakim priveznicama (slingovima).

Kovan, kaljen i toplotno obrađen

Materijal: telo – ugljenični čelik, osovina – legirani čelik

Završna obrada: telo elektrogalvanizovano, osovina farbana (standardno); vruće pocinkovana obrada opciono

Faktor sigurnosti: 6:1 kao standard; 4:1 opciono

Označavanje: dimenzija, WLL, «CE» oznaka, broj serije

NAPOMENA: opciono  NFC identifikacija

RAVNI ŠKOPAC TIP «A»

Šifra	Veličina	Nosivost (t)	Dimenzije (mm)						Težina kg	Product Code
			A	B	C	D	E	L		
SH02005	3/16"	1/3T	9.7	6.4	19	4.8	19.4	33.9	0.022	
SH02006	1/4"	1/2T	11.9	7.85	22.4	6.35	24.6	40.4	0.05	
SH02008	5/16"	3/4T	13.5	9.65	26.2	7.85	29.5	48.5	0.08	
SH02010	3/8"	1T	16.8	11.2	31.8	9.65	35.8	58.5	0.13	
SH02011	7/16"	1-1/2T	19.1	12.7	36.6	11.2	41.4	67.5	0.19	
SH02013	1/2"	2T	20.6	16	41.4	12.7	46	77	0.27	
SH02016	5/8"	3-1/4T	26.9	19.1	51	16	58.5	95.5	0.57	
SH02019	3/4"	4-3/4T	31.8	22.4	60.5	19.1	70	115	1.02	
SH02022	7/8"	6-1/2T	36.6	25.4	71.5	22.4	81	135	1.43	
SH02025	1"	8-1/2T	42.9	28.7	81	25.4	93.5	151	2.15	
SH02029	1-1/8"	9-1/2T	46	31.8	91	28.7	103	172	3.06	
SH02032	1-1/4"	12T	51.5	35.1	100	31.8	115	191	4.11	
SH02035	1-3/8"	13-1/2T	57	38.1	111	35.1	127	210	5.28	
SH02038	1-1/2"	17T	60.5	41.4	122	38.1	137	230	7.23	
SH02044	1-3/4"	25T	73	51	146	44.5	162	279	12.13	
SH02050	2"	35T	82.5	57	172	51	184	312	19.2	
SH02063	2-1/2"	55T	105	70	203	66.5	238	377	32.5	

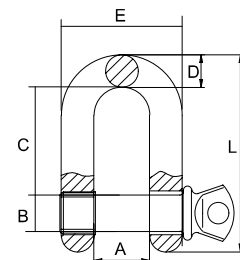

RAVNI ŠKOPAC TIP «C»

Šifra	Veličina	Nosivost (t)	Dimenzije (mm)						Težina kg	Product Code
			A	B	D	C	L	E		
SH04006	1/4"	1/2T	11.9	7.9	6.4	19.1	40.4	24.6	0.065	
SH04008	5/16"	3/4T	13.5	9.7	7.9	25.4	48.5	29.5	0.10	
SH04010	3/8"	1T	16.8	11.2	9.7	31	58.5	35.8	0.15	
SH04011	7/16"	1-1/2T	19.1	12.7	11.2	36.1	67.5	41.1	0.22	
SH04013	1/2"	2T	20.6	16	12.7	41.4	77	46	0.34	
SH04016	5/8"	3-1/4T	26.9	19.1	16	51	95.5	58.5	0.67	
SH04019	3/4"	4-3/4T	31.8	22.4	19.1	60.5	115	70	1.14	
SH04022	7/8"	6-1/2T	36.6	25.4	22.4	71.5	135	81	1.74	
SH04025	1"	8-1/2T	42.9	28.7	25.4	81	151	93.5	2.52	
SH04029	1-1/8"	9-1/2T	46	31.8	28.7	91	172	103	3.45	
SH04032	1-1/4"	12T	51.5	35.1	31.8	100	191	115	4.9	
SH04035	1-3/8"	13-1/2T	57	38.1	35.1	111	210	127	6.24	
SH04038	1-1/2"	17T	60.5	41.4	38.1	122	230	137	8.39	
SH04044	1-3/4"	25T	73	51	44.5	146	279	162	14.24	
SH04050	2"	35T	82.5	57	51	172	312	184	21.2	
SH04063	2-1/2"	55T	105	70	66.5	203	377	238	38.55	
SH04075	3"	85T	127	82.5	76	216	429	279	56.5	

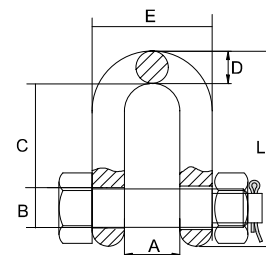

Ručna oprema za podizanje tereta

Električna oprema za podizanje tereta

Poliesterske priveznice

Transportne trake za osiguranje tereta

Lanac, lančane priveznice i komponente

Čelična užad, priveznice i komponente

Oprema za šumarstvo

Oprema za premeštanje tereta



- Za podizanje tereta.
- Kovan, kaljen i toplotno obrađen.

Materijal: legirani čelik
 Površinska obrada: prirodna boja / elektrogalvanizacija / vruće cinčanje / praškasta boja
 Probno opterećenje: 2,5 puta radno opterećenje
 Faktor sigurnosti: 5:1

NAPOMENA: opciono  NFC identifikacija

ŠKOPAC TRBUŠASTI G80 - TIP «SBS»

Šifra	Veličina	Nosivost	Dimenzije (mm)					Težina kg	Product Code
			t	A	C	D	B		
8-SBS-08	5/16"	1.2	13.5	21.3	8	9.5	53	0.09	
8-SBS-10	3/8"	1.6	16.8	25.9	9.7	11	63.2	0.14	
8-SBS-11	7/16"	2.5	19	29.5	11.2	13	74	0.17	
8-SBS-13	1/2"	3.3	20.6	33.3	12.7	16	83.3	0.33	
8-SBS-16	5/8"	5	27	42.9	17.5	19	106.4	0.62	
8-SBS-19	3/4"	7	32	20.8	20.6	22	126.2	1.07	
8-SBS-22	7/8"	9.5	36.6	57.9	24.6	25	148	1.64	
8-SBS-25	1"	12.5	43	68.3	27	28	166.6	2.28	
8-SBS-28	1-1/8"	15	46	74	31.75	32	190	3.36	
8-SBS-32	1-1/4"	18	51.6	82.5	35	35	210	4.31	
8-SBS-35	1-3/8"	21	57	92	36	38	232.7	6.14	
8-SBS-38	1-1/2"	30	60.5	98	41	42	254	7.8	
8-SBS-44	1-3/4"	40	73.2	126	57.2	51	313.7	12.6	
8-SBS-50	2"	55	82.5	146	61	57	347.5	20.43	

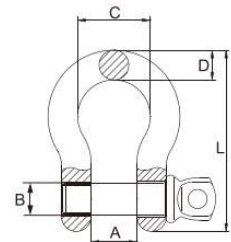

ŠKOPAC RAVNI G80 - TIP «SDS»

Šifra	Veličina	Nosivost	Dimenzije (mm)				Težina kg	Product Code
			t	A	D	L		
8-SDS-08	5/16"	1.2	13.5	8	48.5	9.5	0.08	
8-SDS-10	3/8"	1.6	16.8	9.7	58.4	11	0.13	
8-SDS-11	7/16"	2.5	19	11.2	67.6	13	0.2	
8-SDS-13	1/2"	3.3	20.6	12.7	77	16	0.27	
8-SDS-16	5/8"	5	27	17.5	97.3	19	0.57	
8-SDS-19	3/4"	7	32	20.6	116.6	22	1.19	
8-SDS-22	7/8"	9.5	36.6	24.6	135.4	25	1.43	
8-SDS-25	1"	12.5	43	27	152.4	28	2.15	
8-SDS-28	1-1/8"	15	46	31.8	172.4	32	3.06	
8-SDS-32	1-1/4"	18	51.6	35	190.5	38	4.11	
8-SDS-35	1-3/8"	21	57	35	206.8	38	5.28	
8-SDS-38	1-1/2"	30	60.5	41	230.1	42	7.23	
8-SDS-44	1-3/4"	40	73.2	53.8	279	51	12.13	
8-SDS-50	2"	55	82.5	61	324.6	57	19.19	

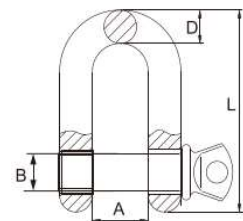

ŠKOPCI

- Za podizanje tereta.
- Kovan, kaljen i toplotno obrađen.

Materijal: legirani čelik
 Površinska obrada: prirodna boja / elektrogalvanizacija / vruće cinčanje / praškasta boja
 Probno opterećenje: 2,5 puta radno opterećenje
 Faktor sigurnosti: 5:1

NAPOMENA: opciono  NFC identifikacija

ŠKOPAC TRBUŠASTI G80 - TIP «BBS»

Šifra	Veličina	Nosivost	Dimenzije (mm)							Težina kg	Product Code
			t	A	C	D	L	N	L1		
8-BBS-08	5/16"	1.2	13.5	21.3	8	53	9.5	50.5	8.4	0.1	
8-BBS-10	3/8"	1.6	16.8	25.9	9.7	63.2	11	62	10.8	0.15	
8-BBS-11	7/16"	2.5	19	29.5	11.2	74	13	70	12.8	0.22	
8-BBS-13	1/2"	3.3	20.6	33.3	12.7	83.3	16	79.5	14.8	0.46	
8-BBS-16	5/8"	5	27	42.9	17.5	106.4	19	101.5	18	0.73	
8-BBS-19	3/4"	7	32	51	20.6	126.2	22	117.5	19.4	1.1	
8-BBS-22	7/8"	9.5	36.6	57.9	24.6	148	25	136	21.5	1.79	
8-BBS-25	1"	12.5	43	68.3	27	166.6	28	153.5	23.8	2.57	
8-BBS-28	1-1/8"	15	46	74	31.75	190	32	171.5	25.6	3.75	
8-BBS-32	1-1/4"	18	51.6	82.5	35	210	35	192	31	5.31	
8-BBS-35	1-3/8"	21	57	92	36	232.7	38	202	33.4	7.18	
8-BBS-38	1-1/2"	30	60.5	98	41	254	42	222	34	9.43	
8-BBS-44	1-3/4"	40	73	126	57.2	313.7	51	278	38	13.38	
8-BBS-50	2"	55	82.5	146	61	347.5	57	307	45	23.7	

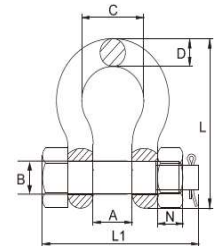

ŠKOPAC RAVNI G80 - TIP «BDS»

Šifra	Veličina	Nosivost	Dimenzije (mm)						Težina kg	Product Code
			t	A	D	B	L	L1		
8-BDS-08	5/16"	1.2	13.5	8	9.5	48.5	50.5	8.4	0.1	
8-BDS-10	3/8"	1.6	16.8	9.7	11	58.4	62	10.8	0.15	
8-BDS-11	7/16"	2.5	19.1	11.2	13	67.6	70	12.8	0.22	
8-BDS-13	1/2"	3.3	20.6	12.7	16	77	79.5	14.8	0.34	
8-BDS-16	5/8"	5	27	17.5	19	97.3	101.5	18	0.67	
8-BDS-19	3/4"	7	32	20.6	22	116.6	117.5	19.4	1.14	
8-BDS-22	7/8"	9.5	36.6	24.6	25	135.4	136	21.5	1.75	
8-BDS-25	1"	12.5	43	27	28	152.4	153.5	23.8	2.52	
8-BDS-28	1-1/8"	15	46	31.8	32	172.4	171.5	25.6	3.45	
8-BDS-32	1-1/4"	18	51.6	35	35	190.5	192	31	4.9	
8-BDS-35	1-3/8"	21	57	35	38	206.8	202	33.4	6.24	
8-BDS-38	1-1/2"	30	60.5	41	42	230.1	222	34	8.39	
8-BDS-44	1-3/4"	40	73	53.8	51	279	278	38	14.24	
8-BDS-50	2"	55	82.5	61	57	324.6	307	45	21.22	

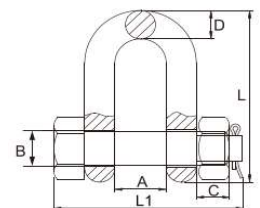

Ručna oprema za podizanje tereta
 Električna oprema za podizanje tereta
 Poliesterske privrznice
 Transportne trake za osiguranje tereta
 Lanac, lančane privrznice i komponente
 Čelična užad, privrznice i komponente
 Oprema za šumarstvo
 Oprema za premeštanje tereta

ŠKOPAC KOMERCIJALNI RAVNI TIP «A»

Šifra	Veličina	Nosivost	Dimenzije (mm)				Težina kg	Product Code
			A	B	C	D		
SH06005	5MM	0.08T	10	11	19	5	0.015	
SH06006	6MM	0.1T	13	14	25	6	0.024	
SH06008	8MM	0.2T	16	18	32	8	0.05	
SH06010	10MM	0.32T	19	20	38	10	0.085	
SH06012	12MM	0.52T	25	26	51	12	0.17	
SH06014	14MM	0.7T	28	28	56	14	0.25	
SH06016	16MM	0.8T	32	33	64	16	0.38	
SH06018	18MM	1T	36	35	72	18	0.59	
SH06020	20MM	1.1T	38	40	76	20	0.76	
SH06022	22MM	1.5T	44	50	89	22	1.05	
SH06025	25MM	2.1T	51	57	100	25	1.55	
SH06028	28MM	3T	57	68	115	28	2.25	
SH06032	32MM	3.5T	64	73	127	32	3.35	
SH06036	36MM	4T	72	75	144	36	4.6	
SH06038	38MM	5T	76	85	152	38	5.86	
SH06042	42MM	6T	84	90	168	42	7.9	
SH06045	45MM	7T	90	96	180	45	10	
SH06050	50MM	8T	102	108	200	50	12.5	

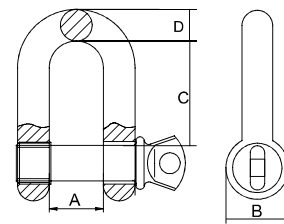

ŠKOPAC DIN 82101 TIP «A»

Oblik A: škopac sa vijkom i osovinom sa maticom
 Materijal: ugljenični čelik, kovano pod pritiskom
 Sigurnosni faktor: Minimalno opterećenje pri kidanju (MBL) je obično pet puta veće od radnog opterećenja (WLL)
 Površinska obrada: toplo pocinkovano, elektrocinkovano ili prirodna boja metala

NAPOMENA: opciono  NFC identifikacija

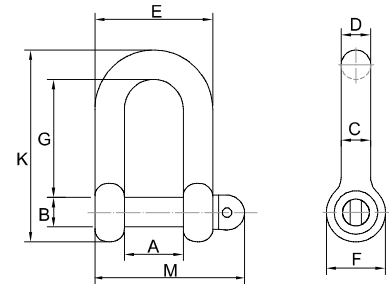

Šifra	Veličina	Nosivost (t)	Dimenzije (mm)									Težina kg	Product Code
			A	B	C	D	E	F	G	K	M		
SH07005	M5	0.1T	7	5	4	5	15	10	15	28	23	0.013	
SH07006	M6	0.16T	8	6	5	6	18	12	18	33	26.5	0.021	
SH07008	M8	0.25T	11	8	7	8	25	16	23.5	44	33.5	0.048	
SH07010	M10	0.4T	14	10	8	10	30	20	29.5	55	41	0.083	
SH07012	M12	0.6T	17	12	10	12	37	24	35.5	66	50	0.156	
SH07016	M16	1T	21	16	13	15	47	32	48.5	88	62	0.33	
SH07020	M20	1.6T	27	20	17	19	61	40	60.5	110	82	0.71	
SH07022	M22	2T	30	22	19	21	68	44	66.5	121	90	0.94	
SH07024	M24	2.5T	33	24	21	23	75	48	72.5	132	99	1.35	
SH07027	M27	3T	38	27	24	26	86	54	83	150	115	1.89	
SH07030	M30	4T	42	30	27	29	96	60	90.5	165	125	2.53	
SH07036	M36	5T	47	36	30	33	107	72	110.5	198	139	4	
SH07039	M39	6T	53	39	34	37	121	78	119	215	154.5	5.1	
SH07045	M45	8T	60	45	38	41	136	90	138.5	248	175.5	7.92	
SH07048	M48	10T	66	48	42	45	150	96	146	264	195	9.87	
SH07052	M52	12T	73	52	47	50	167	104	157	284	211	13.68	
SH07060	M60	16T	81	60	52	55	185	120	183.5	330	232	20.23	
SH07068	M68	20T	90	68	58	61	206	136	209.5	374	259	28.51	
SH07072	M72	25T	100	72	63	67	226	144	219.5	396	284	33.93	



Ručna oprema za podizanje tereta

Električna oprema za podizanje tereta

Poliesterske priveznice

Transportna traka za osiguranje tereta

Lanac, lančane priveznice i komponente

Čelična užad, priveznice i komponente

Oprema za šumastvo

Oprema za premještanje tereta

ŠKOPCI

ŠKOPAC DIN 82101 TIP «C»

Oblik C: Dee škopac sa sigurnosnim vijkom, maticom i osiguračem
 Materijal: ugljenični čelik, kovano pod pritiskom
 Sigurnosni faktor: Minimalno opterećenje pri kidanju (MBL) je obično pet puta veće od radnog opterećenja (WLL)
 Površinska obrada: toplo pocinkovano, electrocinkovano ili prirodna boja metala

NAPOMENA: opciono  NFC identifikacija

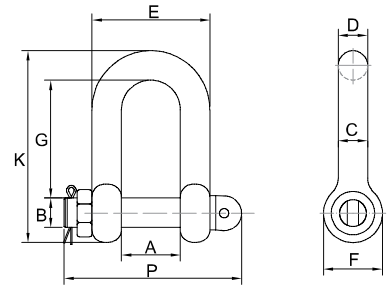

Šifra	Veličina	Nosivost (t)	Dimenzije (mm)										Težina kg	Product Code
			A	B	C	D	E	F	G	K	P			
SH08010	M10	0.4T	14	10	8	10	30	20	29.5	55	58	0.097		
SH08012	M12	0.6T	17	12	10	12	37	24	35.5	66	68	0.181		
SH08016	M16	1T	21	16	13	15	47	32	48.5	88	81	0.369		
SH08020	M20	1.6T	27	20	17	19	61	40	60.5	110	104	0.788		
SH08022	M22	2T	30	22	19	21	68	44	66.5	121	115	1.01		
SH08024	M24	2.5T	33	24	21	23	75	48	72.5	132	127	1.458		
SH08027	M27	3T	38	27	24	26	86	54	83	150	145	2.05		
SH08030	M30	4T	42	30	27	29	96	60	90.5	165	156	2.72		
SH08036	M36	5T	47	36	30	33	107	72	110.5	198	172	4.2		
SH08039	M39	6T	53	39	34	37	121	78	119	215	189	5.66		
SH08045	M45	8T	60	45	38	41	136	90	138.5	248	211	8.45		
SH08048	M48	10T	66	48	42	45	150	96	146	264	240	10.8		
SH08052	M52	12T	73	52	47	50	167	104	157	284	254	14.23		
SH08060	M60	16T	81	60	52	55	185	120	183.5	330	285	21.93		
SH08068	M68	20T	90	68	58	61	206	136	209.5	374	316	31.18		
SH08072	M72	25T	100	72	63	67	226	144	219.5	396	341	36.73		
SH08080	M80	32T	110	80	70	74	250	160	244.5	440	369	50		
SH08090	M90	40T	125	90	79	84	283	180	274	495	409	71		
SH08100	M100	50T	140	100	88	93	316	200	307	550	462	97.08		



Ručna oprema za podizanje tereta
 Električna oprema za podizanje tereta
 Poliesterske privrznice
 Transportne trake za osiguranje tereta
 Lanac, lančane privrznice i komponente
 Čelična užad, privrznice i komponente
 Oprema za sumarstvo
 Oprema za premještanje tereta

KOMERCIJALNI LANCI

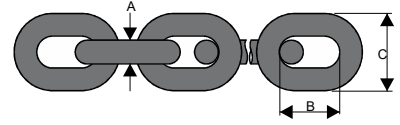

LANAC DIN 763



Šifra	Prečnik / A mm	B mm	C mm	Nosivost kg	Prekidna sila kN	Težina kg/m	Product Code
C-76304	4	32	16	100	6	0.27	
C-76305	5	35	20	160	10	0.43	
C-76306	6	42	24	200	12.5	0.63	
C-76307	7	49	28	300	18	0.86	
C-76308	8	52	32	400	25	1.10	
C-76310	10	65	40	630	40	1.75	
C-76313	13	82	52	1000	63	2.95	
C-76316	16	100	64	1600	100	4.45	
C-76320	20	120	75	2500	160	7.00	

LANAC DIN 764



Šifra	Prečnik / A	B	C	Prekidna sila	Težina / m	Product Code
	mm				mm	
C-76404	4	16	14	7	0.31	
C-76405	5	18	18.2	11.8	0.51	
C-76406	6	21	21.5	16.5	0.74	
C-76408	8	28	29	32	1.32	
C-76410	10	35	36	50	2	
C-76412	12	42	41	70	2.98	
C-76413	13	45	47	80	3.5	
C-76414	14	49	48	92	4.06	
C-76416	16	56	58	125	5.2	
C-76418	18	63	65	160	6.5	
C-76420	20	70	72	200	8.2	
C-76423	23	80	83	250	11	
C-76426	26	91	94	320	14	

LANAC DIN 766



Šifra	Prečnik / A mm	B mm	C mm	Nosivost kN	Prekidna sila kN	Težina kg/m	Product Code
C-76604	4	16	14.2	2.0	8.0	0.32	
C-76605	5	18.5	17	3.2	12.5	0.50	
C-76606	6	18.5	20.4	4.0	16.0	0.80	
C-76607	7	22	23.8	6.3	25.0	1.10	
C-76608	8	24	27.2	8.0	32.0	1.40	
C-76609	9	27	30.6	10.0	40.0	1.80	
C-76610	10	28	36	12.5	50.0	2.20	
C-76611	11	31	37.4	16.0	63.0	2.70	
C-76613	13	36	44.2	20.0	80.0	3.80	
C-76614	14	41	47.6	25.0	100.0	4.40	
C-76616	16	45	54.4	32.0	125.0	5.70	
C-76618	18	50	61.2	40.0	160.0	7.30	
C-76620	20	56	68	50.0	200.0	9.00	

LANAC DIN 5685



Šifra	Prečnik / A mm	B mm	C mm	Nosivost kN	Prekidna sila kN	Težina kg/m	Product Code
C-S568503	3	16	11	1.12	2.8	0.16	
C-S568504	4	19	15	2.0	5.0	0.30	
C-S568505	5	21	19	3.15	7.75	0.50	
C-S568506	6	24	23	4.5	11.5	0.73	
C-S568507	7	28	27	6.0	15.0	1.00	
C-S568508	8	32	31	8.0	20.0	1.30	
C-S568509	9	36	35	10.0	25.0	1.65	
C-S568510	10	40	39	12.5	31.0	2.05	
C-S568511	11	44	43	15.0	38.0	2.50	
C-S568512	12	48	47	18.0	45.0	2.90	
C-S568513	13	52	51	21.2	53.0	3.45	

Oprema za podizanje tereta

Električna oprema za podizanje tereta

Poljske privremene

Transportna traka za osiguranje tereta

Lanac, lančane privremene i komponente

Čelična užad, privremene i komponente

Oprema za šumstvo

Oprema za premještanje tereta

OPREMA ZA PREMEŠTANJE TERETA

KOLICA ZA PREMEŠTANJE TERETA - CTXY

Karakteristike

Idealno za pomeranje industrijskih mašina i teških tereta.

Jedan set se sastoji od jednog prednjeg upravljivog valjka (serija X) i dva zadnja valjka (serija Y).

Upravljivi valjak serije X omogućava promenu pravca kretanja tereta tokom pomeranja.

Zadnji valjci serije Y drže se u pravcu pomoću spojne šipke.

Šifra	Nosivost	Set		Nosiva ploha	Dužina ručke	Raspon spojne šipke	Dimenzije	Težina	Product Code
	t			mm	mm	mm	L×W×H (mm)	kg	
CTXY08	8	X4 + Y4	X4 Y4	Φ150 130×130	1020	260-1000	230×220×113 170×130×113	28	
CTXY16	16	X8 + Y8	X8 Y8	Φ160 200×160	1130	490-1700	493×527×113 200×195×113	71	
CTXY24	24	X12 + Y12	X12 Y12	Φ180 280×180	1130	650-1780	536×748×113 280×200×113	99	
CTXY32	32	X16 + Y16	X16 Y16	Φ200 339×175	1300	650-2000	560×899×113 204×339×113	129	
CTXY36	36	X18 + Y18	X18 Y18	Φ200 280×270	1300	650-2080	616×762×113 300×280×113	145	
CTXY48	48	X24 + Y24	X24 Y24	Φ220 330×200	1600	730-1320	684×882×162 230×330×162	242	
CTXY64	64	X32 + Y32	X32 Y32	Φ 250 420×220	1600	930-2420	690×1103×169 230×420×169	315	



DIZALICA KOLSKA VINTA - RJ

Šifra	Nosivost	Prekidna sila	Naprezanje potrebno za podizanje nazivnog opterećenja	Hod	Min. visina dizanja (mm)	Dimenzije (mm)												Težina	Product Code
	t					kN	N	mm	F	H	A	B	C	D	E	G	K		
RJ015	1.5	18.4	150	300	60	600	163	190	273	100	55	110	113	225	13.5				
RJ030	3	36.8	280	350	70	730	197	200	296	130	60	140	127	250	21.2				
RJ050	5	61.3	280	350	80	730	189	239	335	140	71	170	127	275	28.5				
RJ100	10	122.5	560	410	85	800	250	293	498	140	86	170	248	300	46.8				
RJ160	16	196	640	320	95	800	275	320	514	150	78	180	250	300	65				
RJ200	20	245	640	320	100	860	275	335	529	150	78	180	250	380	75				



Karakteristike

- Mehanička dizalica za rad u vertikalnom položaju.
- Rad sa sklopivom ručkom.
- Nosivi delovi su dodatno kaljeni.
- Dva sigurnosna klina za kontrolisano spuštanje.
- Sa sigurnosnim mehanizmom za zaključavanje.
- Testirano sa 25% preopterećenja.
- Nosivost na prstu je 70% od radnog opterećenja (WLL) za modele RJ160 i RJ200.

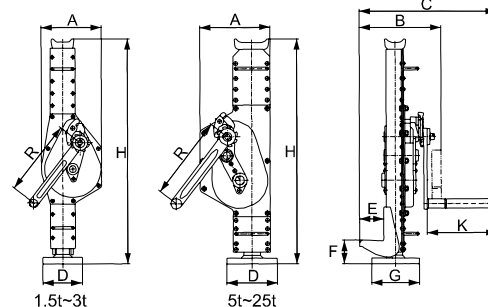

Ručna oprema za podizanje tereta
 Električna oprema za podizanje tereta
 Poliesterske privremice
 Transportne trake za osiguranje tereta
 Lanac, lančane privremice i komponente
 Čelična užad, privremice i komponente
 Oprema za pomeštanje tereta

PALETARI RUČNI

Hidraulični ručni paletar je najosnovniji alat koji se koristi za podizanje i pomeranje paleta.

PALETAR RUČNI PT-BF



Karakteristike

Robusna konstrukcija rama i ojačan dizajn viljuške za dodatnu čvrstoću i dugotrajnost.
Ergonomski dizajnirana ručka sa gumenim rukohvatom za lako upravljanje.
Integralno livena konstrukcija pumpe.
Ugao upravljanja od 210 stepeni i mali radijus okretanja.
Opremljen ventilom za zaštitu od preopterećenja.
Brzina spuštanja viljuški je kontrolisana.
Opcije: točkovi od poliuretana, gume, jednostruki ili tandemski roleri na viljušci.

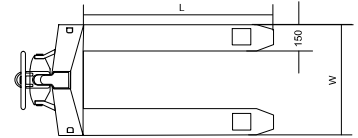
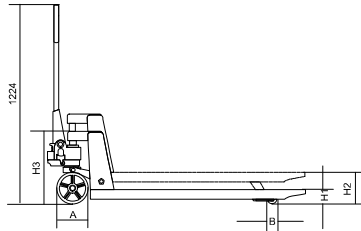

Šifra	Nosivost t	H1	H2	H3	L	W	B	A	Product Code
		mm	mm	mm	mm	mm	mm	mm	
PT-BF525	2.5	75/85	190/200	431.5	1100/1150/1220	540	75/80	180/200	
PT-BF625	2.5	75/85	190/200	431.5	1100/1150/1220	685	75/80	180/200	
PT-BF530	3	75/85	190/200	431.5	1100/1150/1220	540	75/80	180/200	
PT-BF630	3	75/85	190/200	431.5	1100/1150/1220	685	75/80	180/200	

PALETAR RUČNI SA VAGOM PT-BFC/PT-BFS

Karakteristike

Hidraulični ručni paletar sa vagom ima ugrađenu digitalnu vagu i namenjen je za podizanje, transport i merenje tereta na paleti, bez potrebe za premeštanjem na platformsku vagu.

- LCD ekran sa pozadinskim osvetljenjem, lako čitljiv.
- Napajanje pomoću punjive baterije ili preko AC ulaza 86–264 V.
- Tastatura sa funkcijom automatske tare.
- Dostupan u funtama ili kilogramima.



PT-BFC



PT-BFS

Šifra	Nosivost t	Ukupna visina dizanja	Visina spuštene viljuške	Dužina viljuške	Širina viljuški	Upravljački točak	Točak viljuške	Težina paletara	Product Code
		mm	mm	mm	mm	mm	mm	kg	
PT-BFC20	2	205	85	1150	540	160	70	115	
PT-BFS20	2	175	85	1150	540	160	70	112	

Ručna oprema za podizanje tereta

Električna oprema za podizanje tereta

Poliesterske priveznice

Transportne trake za osiguranje tereta

Lanac, lančane priveznice i komponente

Čelična užad, priveznice i komponente

Oprema za šumarstvo

Oprema za premeštanje tereta

HIDRAULIČNE DIZALICE

HIDRAULIČNA DIZALICA TOE JACK - RTJ

Karakteristike

- Kompaktna i stabilna konstrukcija.
- Može se koristiti u bilo kom položaju.
- Kućište se rotira za 360 stepeni.
- Brzina spuštanja se može precizno podešavati.
- Zaštićena od preopterećenja.
- Poluga pumpe je uklonjiva.
- U skladu sa CE sigurnosnim standardom.

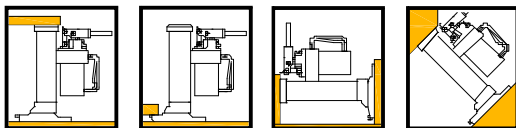

RTJ05
5 t

RTJ10
10 t

RTJ25
25 t

Šifra	Nazivni kapacitet	Visina dizanja na prstu	Visina dizanja na vrhu	Max. sila poluge	Težina	Product Code
	t	mm	mm	kg	kg	
RTJ05	5	25 ~ 230	368 ~ 573	38	25	
RTJ10	10	30 ~ 260	420 ~ 650	40	35	
RTJ25	25	58 ~ 273	505 ~ 720	40	102	

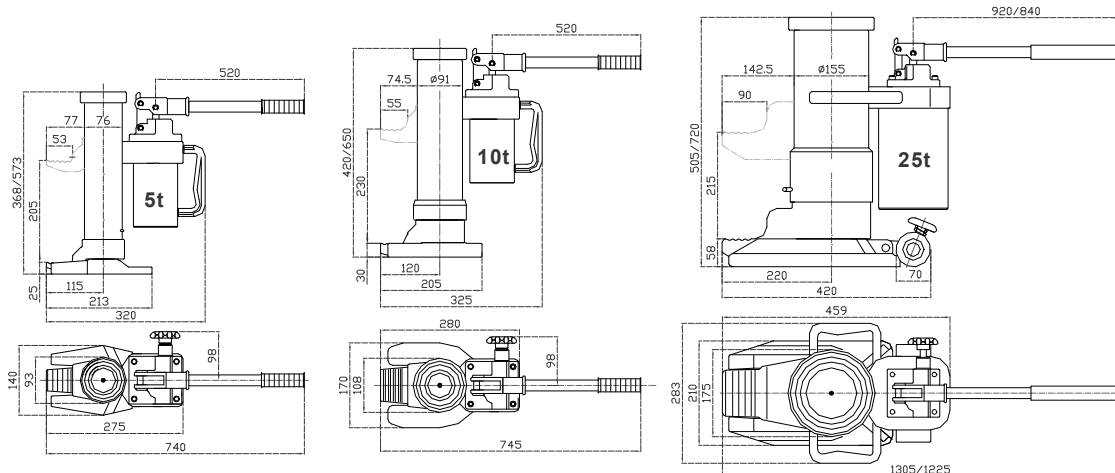

Ručna oprema za podizanje tereta
 Električna oprema za podizanje tereta
 Poliesterske priveznice
 Transportne trake za osiguranje tereta
 Lanac, lančane priveznice i komponente
 Čelična užad, priveznice i komponente
 Oprema za šumarstvo
 Oprema za premeštanje tereta

HIDRAULIČNE DIZALICE

HIDRAULIČNA DIZALICA TOE JACK - MTJ

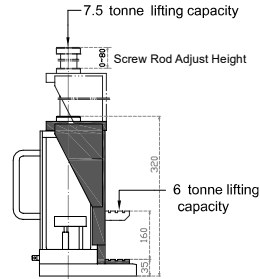
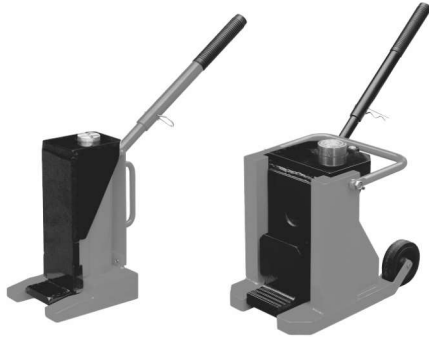

MTJ06

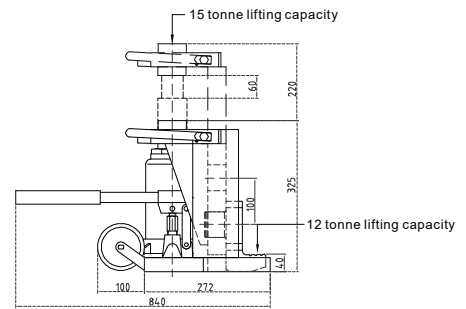

MTJ12

Karakteristike

- Koristi se za podizanje teških predmeta sa niske visine.
- Dve pozicije za podizanje (prst i vrh) za različite kapacitete.
- Sigurnosni ventil za zaštitu od preopterećenja.
- Podešavanje brzine spuštanja.
- Uklonjiva ručka pumpe.

Šifra	Nazivni kapacitet na prstu	Nazivni kapacitet na vrhu	Visina dizanja na prstu	Visina dizanja na vrhu	Hod dizanja	Visina podešena navojnom šipkom	Težina	Product Code
	t	t	mm	mm	mm	mm	kg	
MTJ06	6	7.5	35~195	320~560	160	0 ~ 80	25	
MTJ12	12	15	40~180	325~465	140	0 ~ 60	68	

Karakteristike

Idealno za podizanje poljoprivrednih vozila, teške mašine, industrijske građevinske opreme i slično.

- Kompaktna i stabilna konstrukcija.
- Kvalitetna pumpa sa kliznim mehanizmom, dizajnirana za podizanje uz minimalan napor.
- Dvodielna ručka pumpe za lakšu upotrebu u skućenim prostorima i jednostavno skladištenje.
- Čvrsta, toplotno obrađena produžna šipka.
- Široka baza za povećanu stabilnost.
- Tip BJE poseduje sigurnosni ventil za zaštitu od preopterećenja i usklađen je sa EU standardom.
- Tip BJA je usklađen sa američkim standardom.



BJE TYPE
sa sigurnosnim
ventilom

HIDRAULIČNA TELESKOPSKA DIZALICA - BJE

Šifra	Nosivost	Min. visina	Opseg dizanja	Podesiva visina	Max. visina	Težina	Product Code
	t	mm	mm	mm	mm	kg	
BJE002	2	148	80	50	278	2.3	
BJE003	3	178	105	60	343	3.1	
BJE005	5	185	113	60	358	3.9	
BJE008	8	185	105	60	350	4.6	
BJE010	10	190	110	60	360	5.3	
BJE012	12	190	100	60	350	6.3	
BJE015	15	190	105	60	355	7.1	
BJE020	20	190	95	60	345	9.3	
BJE030	30	220	115	/	335	11.8	
BJE050	50	260	140	/	400	27.5	

RUČNA DIZALICA

RUČNA DIZALICA - FJ

Karakteristike

- Idealna za utovar i istovar vozila, pomeranje teških predmeta, zatezanje žičanih ograda, uklanjanje panjeva i još mnogo toga.
- Reverzibilni mehanizam sa zupčastim točkom omogućava korišćenje dizalice za podizanje ili spuštanje.
- Gornja čeljust podesiva na gredi, što omogućava korišćenje dizalice kao stege.
- Višenamenska i lagana.



FJ-20

FJ-33

FJ-48

FJ-60

Šifra	Veličina	Nosivost	Min. visina	Visina dizanja	Max. visina	Težina	Product Code
	inch						
FJ-20	20	3	115	230	345	8.5	
FJ-33	33	3	115	545	660	11.8	
FJ-48	48	3	115	915	1030	12.9	
FJ-60	60	3	115	1185	1300	13.5	

Ručna oprema za podizanje tereta
 Električna oprema za podizanje tereta
 Poliesterske privrznice
 Transportne trake za osiguranje tereta
 Lanac, lančane privrznice i komponente
 Čelična užad, privrznice i komponente
 Oprema za šumarstvo
 Oprema za premeštanje tereta

PALETAR KAMIONSKI & HID. AUTO DIZALICA

PALETAR KAMIONSKI SAMOPODEŠAVAJUĆI - CFB

Karakteristike

- Paletar kamionski tipa CFB ne zahteva ručnu intervenciju za nivelisanje tereta.
- Opremljena je podesivim zubima, podesivom visinom kraka i sistemom samobalansa.
- Preduslov za funkcionalnost je ravnomerna raspodela tereta i korisno opterećenje od najmanje 25% nosivosti.
- Paletarske viljuške sa samobalansom imaju tendenciju da tokom transporta usmere zube naviše, što sprečava nenamerno klizanje tereta sa zuba.
- Mehanizam samobalansa vraća tačku dizanja u početni položaj kada se teret spusti.
- Faktor sigurnosti: 4:1



Šifra	Nosivost	Opseg podešavanja	Efektivna visina	Dužina viljuške	Širina viljuške	Visina	Težina	Product Code
	t	A mm	B mm	C mm	D mm	E mm		
CFB010	1	350 - 900	1100 - 1600	1000	100 x 30	1420 - 1920	140	
CFB015	1.5	350 - 900	1300 - 2000	1000	100 x 40	1650 - 2350	165	
CFB020	2	400 - 900	1300 - 2000	1000	120 x 40	1655 - 2355	220	
CFB030	3	450 - 900	1300 - 2000	1000	120 x 50	1720 - 2420	280	
CFB050	5	530 - 1000	1300 - 2000	1000	150 x 60	1710 - 2410	380	

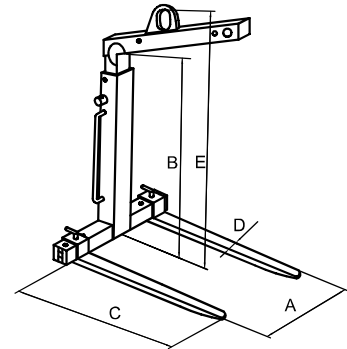

AUTO DIZALICA - ECA



Šifra	Nosivost	Dimenzije											Težina	Product Code	
	P1/P2/P3	A	B	C	D	E	F	G	H	I	W	K			kg
	kg	mm	mm	mm	mm	mm	mm	mm	mm	mm	mm	mm			mm
ECA0500	500/425/350	1354	165	1582	897	102	2080	1920	130	330	470	960	75		
ECA1000	1000/800/700	1597	90	1749	1231	150	2450	2320	/	280	460	1100	115		
ECA2000	2000/1700/1500	1626	208	1911	1293	150	2700	2500	/	250	590	1170	165		

Karakteristike

- Idealno za upotrebu u kućnim radionicama i garažama.
- Tri položaja kuka omogućavaju različite nosivosti, uz mogućnost dužeg ili kraćeg dometa.
- Zaštita od preopterećenja putem sigurnosnog ventila.
- Kovani teški okretni kuk.
- Test preopterećenja od 125% je primenjen.

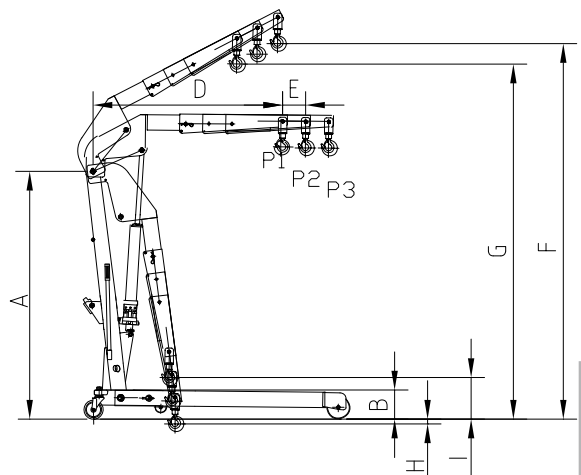
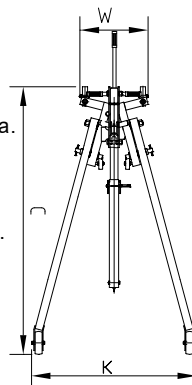

Ručna oprema za podizanje tereta

Električna oprema za podizanje tereta

Poliesterske priveznice

Transportne trake za osiguranje tereta

Lanac, lančane priveznice i komponente

Čelična užad, priveznice i komponente

Oprema za šumarstvo

Oprema za premještanje tereta

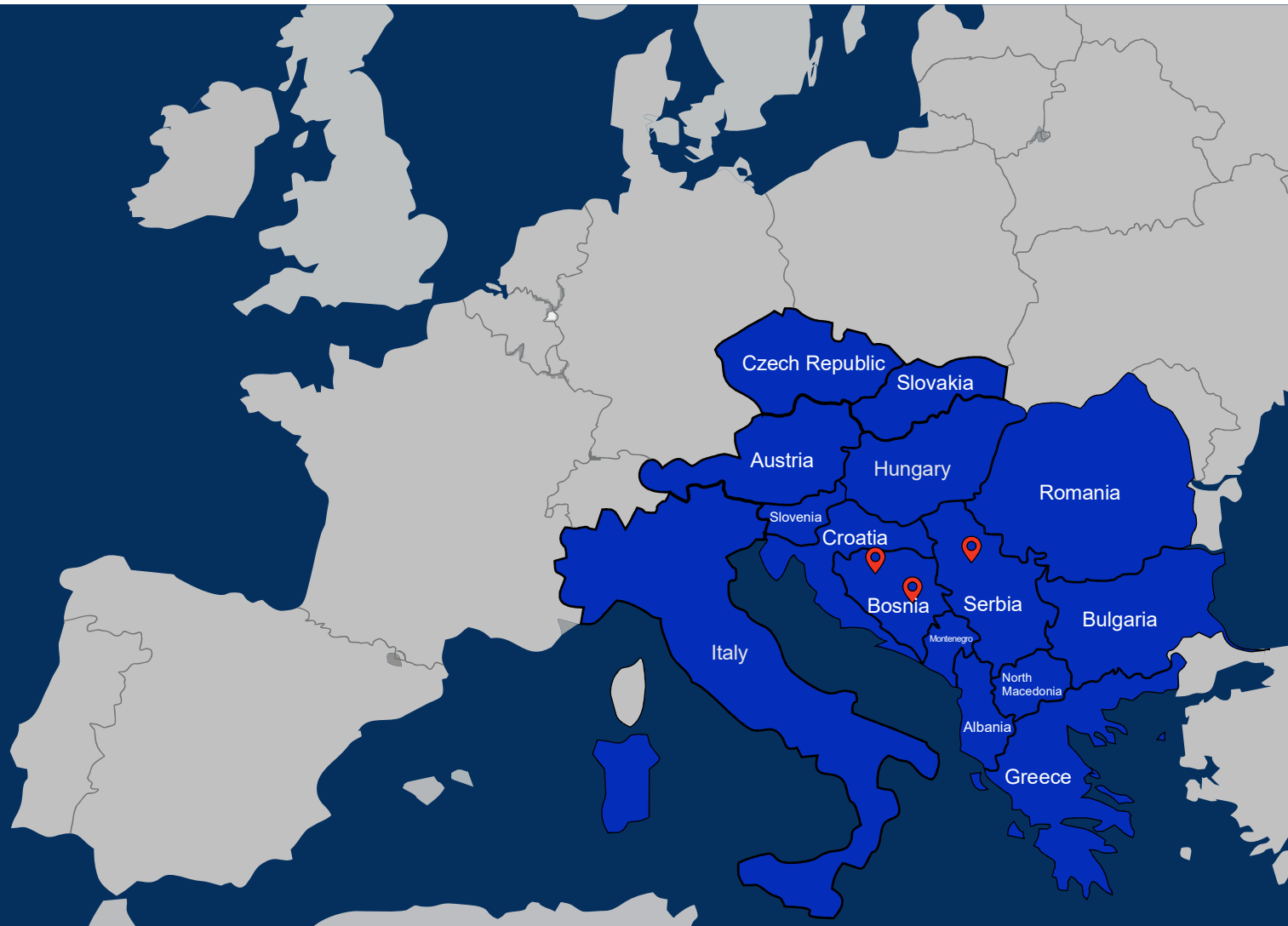

Beograd - SRB

HF Lifting d.o.o

**Pozovite nas
+381 (0) 69 708 358**

**Email
info@hflifting.rs**

**Adresa
Žitna 28, Dobanovci - Beograd
Srbija**

Laktaši- BIH

Hidraulika-Flex d.o.o.

**Pozovite nas
+387 (0)51 259 360**

**Email
info@hidraulikaflex.com**

**Adresa
Jovana Cvijića 3, 78250 Laktaši,
Bosna i Hercegovina**

Sarajevo- BIH

Hidraulika - flex SA d.o.o

**Pozovite nas
+387 (0)33 743 905**

**Email
info@hidraulikaflexsa.ba**

**Adresa
Kurta Schorka 8, 71000 Sarajevo ,
Bosna i Hercegovina**

