

OPREMA ZA PREMEŠTANJE TERETA

KOLICA ZA PREMEŠTANJE TERETA - CTXY

Karakteristike

Idealno za pomeranje industrijskih mašina i teških tereta.

Jedan set se sastoji od jednog prednjeg upravljivog valjka (serija X) i dva zadnja valjka (serija Y).

Upravljivi valjak serije X omogućava promenu pravca kretanja tereta tokom pomeranja.

Zadnji valjci serije Y drže se u pravcu pomoću spojne šipke.

Šifra	Nosivost	Set		Nosiva ploha	Dužina ručke	Raspon spojne šipke	Dimenzije	Težina	Product Code
	t			mm	mm	mm	L×W×H (mm)	kg	
CTXY08	8	X4 + Y4	X4 Y4	Φ150 130×130	1020	260-1000	230×220×113 170×130×113	28	
CTXY16	16	X8 + Y8	X8 Y8	Φ160 200×160	1130	490-1700	493×527×113 200×195×113	71	
CTXY24	24	X12 + Y12	X12 Y12	Φ180 280×180	1130	650-1780	536×748×113 280×200×113	99	
CTXY32	32	X16 + Y16	X16 Y16	Φ200 339×175	1300	650-2000	560×899×113 204×339×113	129	
CTXY36	36	X18 + Y18	X18 Y18	Φ200 280×270	1300	650-2080	616×762×113 300×280×113	145	
CTXY48	48	X24 + Y24	X24 Y24	Φ220 330×200	1600	730-1320	684×882×162 230×330×162	242	
CTXY64	64	X32 + Y32	X32 Y32	Φ 250 420×220	1600	930-2420	690×1103×169 230×420×169	315	



DIZALICA KOLSKA VINTA - RJ

Šifra	Nosivost	Prekidna sila	Naprezanje potrebno za podizanje nazivnog opterećenja	Hod	Min. visina dizanja (mm)		Dimenzije (mm)										Težina	Product Code
	t				kN	N	mm	F	H	A	B	C	D	E	G	K		
RJ015	1.5	18.4	150	300	60	600	163	190	273	100	55	110	113	225	13.5			
RJ030	3	36.8	280	350	70	730	197	200	296	130	60	140	127	250	21.2			
RJ050	5	61.3	280	350	80	730	189	239	335	140	71	170	127	275	28.5			
RJ100	10	122.5	560	410	85	800	250	293	498	140	86	170	248	300	46.8			
RJ160	16	196	640	320	95	800	275	320	514	150	78	180	250	300	65			
RJ200	20	245	640	320	100	860	275	335	529	150	78	180	250	380	75			



Karakteristike

- Mehanička dizalica za rad u vertikalnom položaju.
- Rad sa sklopivom ručkom.
- Nosivi delovi su dodatno kaljeni.
- Dva sigurnosna klina za kontrolisano spuštanje.
- Sa sigurnosnim mehanizmom za zaključavanje.
- Testirano sa 25% preopterećenja.
- Nosivost na prstu je 70% od radnog opterećenja (WLL) za modele RJ160 i RJ200.

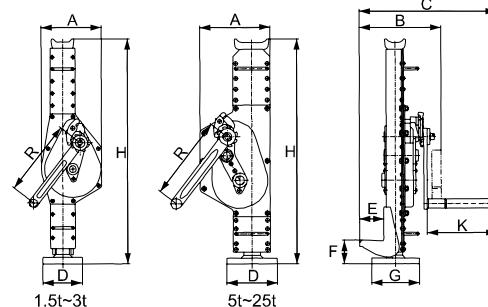

Ručna oprema za podizanje tereta
 Električna oprema za podizanje tereta
 Poliesterske privremice
 Transportne trake za osiguranje tereta
 Lanac, lančane privremice i komponente
 Čelična užad, privremice i komponente
 Oprema za premeštanje tereta